



ΤΟ ΠΕΡΙΠΤΕΡΟ

ΠΑΝΕΠΙΣΤΗΜΙΟ ΘΕΣΣΑΛΙΑΣ
ΤΜΗΜΑ ΑΡΧΙΤΕΚΤΟΝΩΝ ΜΗΧΑΝΙΚΩΝ
ΒΟΛΟΣ 2010

ΕΡΕΥΝΗΤΙΚΗ ΕΡΓΑΣΙΑ
ΤΟ ΠΕΡΙΠΤΕΡΟ

ΑΝΤΩΝΟΥΛΑ ΕΛΕΝΗ
ΡΟΔΙΤΗ ΒΑΣΙΛΙΚΗ

ΕΠΙΒΛΕΠΩΝ ΚΑΘΗΓΗΤΗΣ: ΘΕΟΚΛΗΣ ΚΑΝΑΡΕΛΗΣ

ΠΕΡΙΕΧΟΜΕΝΑ

Περίληψη	σελ. 4
Summary	σελ. 5
Παρουσίαση του θέματος	σελ. 7
Εισαγωγή	σελ. 8
Κεφάλαιο 1 ^ο	σελ. 11
▪ Ιστορική αναδρομή	σελ. 11
▪ Νομοθεσία	σελ. 18
▪ Οικονομία	σελ. 22
▪ Τεχνικά θέματα	σελ. 28
- Κατασκευή – μορφή	σελ. 28
- Εργασίες – εξοπλισμός	σελ. 34
- Ωράριο	σελ. 36
- Κινήσεις	σελ. 37
- Οπτικές	σελ. 39
- Προβλήματα	σελ. 41
Κεφάλαιο 2 ^ο	σελ. 45
▪ Το περίπτερο στη σύγχρονη πραγματικότητα	σελ. 45
▪ Το περίπτερο μέσα από την τέχνη	σελ. 51
Κεφάλαιο 3 ^ο	σελ. 57
▪ Το περίπτερο στο παρελθόν	σελ. 57
- ‘Τζιπ, περίπτερο κι αγάπη’	σελ. 62
▪ Η φιγούρα του περιπτερά	σελ. 67

- 'Περικλής, ένας ανάπηρος πολέμου'	σελ. 71
- 'Αντώνης, ένας στριφνός περιπτεράς'	σελ. 73
Επίλογος – συμπεράσματα	σελ. 78
Ευχαριστίες	σελ. 81
Βιβλιογραφικές πηγές.....	σελ. 82
Διαδικτυακές πηγές	σελ. 83
Φιλμογραφία	σελ. 84
Παράρτημα	σελ. 85

ΠΕΡΙΛΗΨΗ

Η έρευνα αυτή εξετάζει το περίπτερο και την εξέλιξή του μέσα στον χρόνο. Αρχικά παρουσιάζεται μία ιστορική αναδρομή από τα τέλη του 19^{ου} αιώνα που πρωτοεμφανίστηκε στην αθήνα, μέχρι και σήμερα. Στη συνέχεια γίνεται μια καταγραφή του νομικού πλαισίου που διέπει τη λειτουργία των περιπτέρων, όπως αυτό διαμορφώθηκε με το πέρασμα των χρόνων. Έπειτα προσεγγίζονται το περίπτερο υπό το πρίσμα της εμπορικής του δραστηριότητας, οι παράγοντες που την επηρεάζουν, καθώς και ο ρόλος του στην οικονομική πραγματικότητα της χώρας. Δεν θα μπορούσε να παραλειφθεί μία παρουσίαση των κατασκευαστικών θεμάτων του περιπτέρου και γενικότερα μια προσέγγιση από την αρχιτεκτονική οπτική. Στο ίδιο κεφάλαιο περιγράφονται οι διαδικασίες, τα ωράρια και πρακτικά ζητήματα της καθημερινότητας του περιπτέρου όπως θέματα εργονομίας, εξοπλισμού και συνθηκών εργασίας. Στο επόμενο κεφάλαιο αναλύεται η σημασία και ο ρόλος του περιπτέρου μέσα στην ελληνική πόλη, τον ελληνικό δρόμο, την ελληνική πλατεία, καθώς και η σχέση του με την καθημερινότητα της ελληνικής κουλτούρας. Παράλληλα γίνεται αναφορά στη διαφήμιση και την άρρηκτη σχέση της με το περίπτερο, καθώς και παρουσιάζεται το σύγχρονο περίπτερο στην τέχνη, τόσο μέσα από τη ζωγραφική, όσο και μέσα από διαδραστικές καλλιτεχνικές δράσεις. Στη συνέχεια, ανατρέχοντας στο παρελθόν διερευνάται η σχέση του περιπτέρου με τις κοινωνικές ομάδες στην ελληνική πόλη του '50. Αυτό γίνεται υπό το πρίσμα της λογοτεχνίας, της ποιήσης και του παλιού ελληνικού κινηματογράφου. Τέλος, σκιαγραφείται η φιγούρα του περιπτέρου ως οργανικό κομμάτι του περιπτέρου. Περιγράφονται ενδεικτικά δύο εκ διαμέτρου αντίθετοι χαρακτήρες περιπτεράδων όπως αυτοί παρουσιάζονται πάλι μέσα από τη λογοτεχνία και την ποίηση.

SUMMARY

The Greek kiosk and its role in the Greek society.

Purpose: The aim of this project is to investigate the Greek kiosk and its role in the Greek society and in general in the Greek daily routine, culture as the years go by.

Methods: There is an approach through the prism of Greek merchandise activity, the factors that influence their activity, the role of kiosks in the Greek economy and their relationship with advertisement, since it is well known that kiosks play a great role in the advertisement industry in Greece.

Furthermore, this project emphasizes the role of Greek kiosk in 50's through literature, poetry and cinema. Two controversial character sketches of kiosk's owners are described giving in a vivid way the role of 'kioskman' in the Greek society. Finally the contemporary Greek kiosk is demonstrated through art (painting, advertisement, cinema, tv series) and interactive artistic activities (theatrical sketches).

Results: The history of the kiosks from 19th century that was first appeared in Athens until now, the legislation as for their function (working hours, routine, ergonomics) its modulations and of course their architectural features are further analyzed.

Conclusion: The Greek kiosk is an integral part of Greek society, strongly attached with the Greek daily routine, and in general of Greek culture.



Εικόνα 1

ΠΑΡΟΥΣΙΑΣΗ ΤΟΥ ΘΕΜΑΤΟΣ

Η παρακάτω μελέτη επιχειρεί να προσεγγίσει το ελληνικό περίπτερο τόσο ως κτίσμα υπό την αρχιτεκτονική του υπόσταση, όσο και ως φορέα κουλτούρας υπό την κοινωνική του υπόσταση. Οπότε το κείμενο οργανώνεται ως εξής:

- ΕΙΣΑΓΩΓΗ, παρουσιάζοντας την ετυμολογία της λέξης περίπτερο και τη σύνδεσή της με αντίστοιχες ξένες.
- ΚΕΦΑΛΑΙΟ 1, με υποενότητες:
 - Ιστορική Αναδρομή
 - Νομοθεσία
 - Οικονομία
 - Τεχνικά Θέματα
- ΚΕΦΑΛΑΙΟ 2, με υποενότητες:
 - Το περίπτερο στη σύγχρονη πραγματικότητα
 - Το περίπτερο μέσα από την Τέχνη
- ΚΕΦΑΛΑΙΟ 3, με υποενότητες:
 - Το περίπτερο στο παρελθόν
 - Η φιγούρα του περιπτερά

Το θέμα αυτό επιλέχθηκε κυρίως λόγω προσωπικού ενδιαφέροντος για τη μικρή αυτή κατασκευή που κατακλύζει τους δρόμους των ελληνικών πόλεων, όσο και λόγω μιας προσωπικής παρατήρησης που αφορά στη μοναδικότητά του. Από τα ταξίδια μας στο εξωτερικό, είχαμε παρατηρήσει ότι σε καμιά άλλη χώρα της Ευρώπης και σε éλαχιστες άλλες στον κόσμο υπάρχει κάτι αντίστοιχο. Έτσι καταπιαστήκαμε με αυτό το θέμα και επιπλέον φιλοδοξούμε η μελέτη αυτή να αποτελεσει μία σφαιρική προσέγγιση του παραπάνω θέματος, συγκεντρώνοντας τα υπάρχοντα στοιχεία, παρουσιάζοντάς τα και εμπλουτίζοντάς τα με το προσωπικό μας πρίσμα και προβληματισμό. Κατά την εκπόνηση του θέματος υπήρξαν και διάφοροι περιορισμοί με βασικότερο αυτόν της έλλειψης βιβλιογραφίας σχετικής με το περίπτερο. Επίσης δυσκολίες προέκυψαν απ' το γεγονός ότι η έρευνα ήταν κυρίως επιτοπία και το δείγμα περιορισμένο. Να μην παραλειφθεί και η επιφυλακτικότητα

ορισμένων περιπτεράδων που σε κάποιες περιπτώσεις κατέστησαν ακόμα πιο δύσκολη την έρευνα μας. Οι τρόποι με τους οποίους προσεγγίστηκε το θέμα ήταν:

- α) βιβλιογραφική και διαδικτυακή έρευνα
- β) έρευνα πεδίου μέσω προσωπικής παρατήρησης και αδόμητων συνεντεύξεων
- γ) παρακολούθηση ταινιών και τηλεοπτικών σειρών
- δ) ανάγνωση λογοτεχνικών κειμένων και ποιητικών συλλογών.

ΕΙΣΑΓΩΓΗ

Περίπτερο το, ουσιαστικό που σημαίνει μικρός στεγασμένος χώρος, εγκατεστημένος σε δρόμους, πλατείες, σταθμούς κλπ., όπου πωλούνται εφημερίδες, περιοδικά και ποικιλία μικροαντικειμένων κοινής καθημερινής χρήσης. Η λέξη είναι σε χρήση από την αρχαιότητα και χρησιμοποιείται ως επίθετο για τον αρχαίο ναό. Αναφέρεται σε αυτόν που περιβάλλεται περιμετρικά από κίονες (συνών. περίστυλος), περί + ιπτάμενος¹.

Στο παρελθόν ήταν γνωστό ως κίосκι, έναν όρο με περσική προέλευση - kusk - που αναφέρεται στο σκίαστρο ή σε οποιαδήποτε κατασκευή δημιουργεί σκιά. Στα γαλλικά kiosque, στα τούρκικα kosk και σε άλλες χώρες της λεκάνης της Μεσογείου και της εγγύς ανατολής kiosk. Κιόσκια με παραπλήσια εμπορική δραστηριότητα με αυτά της Ελλάδας, συναντάει κανείς και σε χώρες όπως η Χιλή (**Εικόνα 2**), η Ουκρανία (**Εικόνα 3**) και η γειτονική μας Τουρκία. Η

¹ Δημητράκος Δημήτριος, Νέο Ορθογραφικό Ερμηνευτικό Λεξικό, Εκδόσεις χρήστος Γιοβάννης, Αθήνα, 1970

Κριαράς Εμμανουήλ, Νέο Ελληνικό Λεξικό, Εκδοτική Αθηνών, Αθήνα, 1995

Παπανικολάου Γιώργος, Λεξικό των ρημάτων αττικής πεζογραφίας, Εκδόσεις Παπαδήμα, Αθήνα, 1994

διαφορά τους έγκειται στην εύρος των προϊόντων προς πώληση, όπως στα κιόσκια της Χιλής που διαθέτουν αποκλειστικά παραδοσιακά χειροτεχνήματα, ενώ αυτά της Ουκρανίας μόνο τσιγάρα και coca-cola.² Την ποικιλία των προϊόντων του ελληνικού περιπτέρου θα βρει κανείς στην Κολομβία, στριμωγμένα σε ένα μεγάλο ξύλινο δίσκο, περασμένο σε έναν ιμάντα γύρω από το σώμα του πωλητή. Κι αυτό γιατί δεν υπάρχει κάποιο οίκημα που να στεγάσει όλα αυτά τα προϊόντα.³



Εικόνα 2



Εικόνα 3

Στην Ελλάδα, όμως, το περίπτερο συνδυάζει τόσο τη χωρική υπόσταση -που λείπει από τα περίπτερα της Κολομβίας- όσο και την πλούσια εμπορική δραστηριότητα, με το πλήθος των διατιθέμενων προϊόντων -που λείπει από τα κιόσκια των άλλων χωρών- ενσωματώνοντας τα σε ένα «*δημόσιο γλυπτό*»⁴ με τη χαρακτηριστική αισθητική. Μία οικεία μορφή του δημόσιου χώρου, που είναι εύκολα αναγνωρίσιμη και προσεγγίσιμη. Ένας χώρος εξωστρεφής, ανοιχτός στο κοινό, τόσο που τα όρια εσωτερικού – εξωτερικού και ιδιωτικού-

² <http://en.wikipedia.org/wiki,kiosk>

³ <http://keypoint.gr/index>, αφιέρωμα στα περίπτερα της Κολομβίας

⁴ <http://www.greekstatemuseum.com>, περί περιπτέρου

δημοσίου γίνονται ασαφή. Κι αυτό γιατί όσον αφορά στο πρώτο, δεν παύει να είναι ένα διάτρητο κουβούκλιο (Εικόνα 4), ενώ όσον αφορά στο δεύτερο, τα “ιδιωτικά” του στοιχεία - προϊόντα είναι εκτεθειμένα στη δημόσια πλευρά του. Έτσι, ο πελάτης που απλώνει το χέρι του να διαλέξει ένα προϊόν, διαρρηγνύει σε καθημερινή βάση τον ιδιωτικό χώρο του περιπτερά άρροντας αυτό το όριο. Μία άρση που είναι όχι μόνο επιθυμητή αλλά και αναγκαία, καθώς το περίπτερο δεν θα είχε “ζωή” χωρίς την συμμετοχή του κόσμου ως συνόλου, αλλά και του καθενός ξεχωριστά. Αυτή η διαλεκτική σχέση ανάμεσα στο περίπτερο και το κοινό είναι και ο λόγος που δανείζονται το όνομα του και άλλου τύπου κατασκευές όπως τα εκθεσιακά περίπτερα.⁵



Εικόνα 4 Διάτρητο κουβούκλιο

⁵ <http://www.greekstatemuseum.com>, περί περιπτερού

Συμπεραίνει κανείς από τα παραπάνω, πως αυτός ο μικρής κλίμακας εμπορικός χώρος αποτελεί μία *γνήσια ελληνική ευρεσιτεχνία*, προϊόν της λαϊκής εφευρετικότητας. Κάτι που παραδέχονται και οι ξένοι επισκέπτες εκφράζοντας τον ενθουσιασμό τους γι' αυτή την ελληνική πατέντα σε διάφορα blogs στο διαδίκτυο: «η Αθήνα είναι γεμάτη από κάτι φανταστικά ξύλινα σπιτάκια που έχουν μέσα από εφημερίδες μέχρι ασπιρίνες και σαμπουάν. Πουλάνε και μπύρες και τσιγάρα και περιοδικά. Στη γωνία του δρόμου μας στην Πλάκα είχε ένα και αγοράζαμε μπύρες κάθε μέρα!!!» διατύπωσε ένας blogger από την Αλαμπάμα. Ενώ η συντάκτρια του MSNBC σε μια ανταπόκρισή της από την Αθήνα στη διάρκεια των Ολυμπιακών Αγώνων, «είναι σαν να τάισε κάποιος ένα νεοϋορκέζικο κίосκι εφημερίδων με στεροειδή», είπε θέλοντας να σχολιάσει το πλήθος των προϊόντων προς πώληση. Βέβαια, δεν είναι να απορεί και κανείς γιατί τα ελληνικά περίπτερα αποτελούν αντικείμενο ενδιαφέροντος και θαυμασμού για τους τουρίστες, αν αναρωτηθεί σε ποια άλλη πόλη θα μπορούσε να βρει τσιγάρα, παραμάνες, περιοδικά, αναψυκτικά και ντεπόν κάτω από την ίδια στέγη στις δύο το πρωί;⁶ Γίνεται φανερό λοιπόν, πως όλες οι απόψεις συγκλίνουν σε έναν κοινό παρανομαστή, το περίπτερο αποτελεί ελληνική πρωτοτυπία παγκοσμίως!

ΚΕΦΑΛΑΙΟ 1^ο

ΙΣΤΟΡΙΚΗ ΑΝΑΔΡΟΜΗ

Αναζητώντας τις απαρχές της εμφάνισης τού περιπτέρου, τις βρίσκουμε στα τέλη του 19^{ου} αιώνα και τις αρχές 20^{ου}, στην Αθήνα - στην πρωτεύουσα του νεοσύστατου ελληνικού κράτους- οπότε και το συναντάμε σε κεντρικά σημεία της πόλης και κυρίως σε πλατείες. Η αρχική του ονομασία ήταν κίосκι και διέθετε μόνο καπνό, τύπο,

⁶ <http://www.lifo.gr/mag/features/133>, η ανατομία ενός αθηναϊκού περιπτέρου

ζαχαρώδη και λουλούδια. Η μορφή του ήταν πολύ διαφορετική από τη σημερινή, με έντονο το στοιχείο της κατακορυφότητας, κωνικές στέγες (Εικόνα 5, 6, 7) και πολύ περιορισμένη κωνική κάτοψη. Πληροφορίες για το θεσμικό πλαίσιο που διέπει τη λειτουργία και το δικαίωμα κατοχής των περιπτέρων αυτή την εποχή, δεν έχουμε.⁷

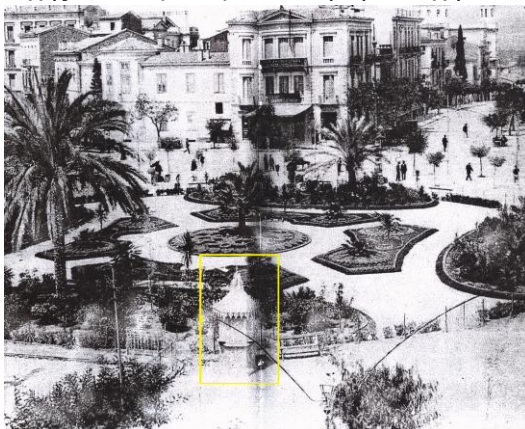

Εικόνα 5 Πλατεία Ομονοίας τέλος 19^{ου} αι. μέχρι Α΄ Παγκόσμιο



Εικόνα 6 Πλατεία Συντάγματος τέλη της δεκαετίας του 1920

⁷ Ματινόπουλος Γιάννης-Ζύγρα Δήμητρα, Κίτρινες τέντες στην Αθήνα...Ενώνοντας τα σημεία, Εθνικό Μετσόβιο Πολυτεχνείο, Αθήνα, 2007, διάλεξη Ιουνίου



Εικόνα 7 Λιμάνι του Πειραιά, στο ύψος της πλατείας Καραϊσκάκη

Οι κοινωνικοπολιτικοί μετασχηματισμοί -μικρασιατική καταστροφή, περιορισμός των συνόρων του κράτους- που συντελούνται στην Ελλάδα το πρώτο τέταρτο του 20^{ου} αιώνα, έχουν σαν αποτέλεσμα ένα μεγάλο αριθμό *αναπήρων πολέμου*, για την αποκατάσταση των οποίων χρειάζεται να μεριμνήσει το κράτος. Έτσι, με νόμο που ψηφίζεται το 1914⁸ αυξάνεται ο αριθμός των υπαρχόντων περιπτέρων και αυτά παραχωρούνται στους ανάπηρους πολέμου, από την “επιτροπή περιθάλψεως των απόρων οικογενειών των εν πολέμω πεσόντων και των καταστάντων ανικάνων”⁹. Όσον αφορά

⁸ Ν. 254/1914

⁹ ΦΕΚ Α' 113

στη μορφή, τα *περίπτερα-κουβούκλια* (Εικόνα 8, 9) κάνουν την εμφάνισή τους, αντικαθιστώντας τα υπάρχοντα κιόσκια. Η κάτοψη γίνεται τετράγωνη, ενώ οι διαστάσεις ελάχιστα αλλάζουν. Ταυτόχρονα αποβάλλονται από τις όψεις παλιές αρχιτεκτονικές επιρροές και μουσουλμανικά κατάλοιπα, όπως οι οξυκόρυφες στέγες που θυμίζουν μιναρέ. Σε αυτήν την περίοδο είναι και που αποκτούν το κίτρινο χρώμα, που τις συνόδευε μέχρι πρόσφατα, και που 'εξαπλώνονται' στους οδικούς άξονες ακολουθώντας την ταινιακή ανάπτυξη της πόλης και των λειτουργιών της.



Εικόνα 8 Οδός Σταδίου 33 και Πεσματζόγλου

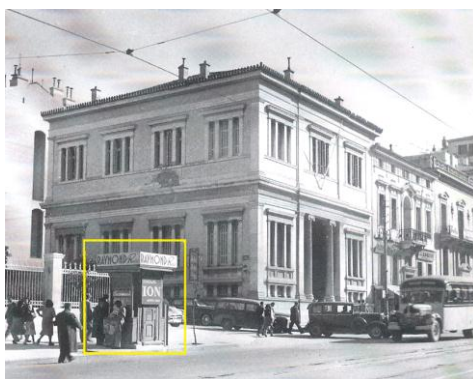

Εικόνα 9 Συμβολή οδών Ομήρου και Πανεπιστημίου

Κατα την τριακονταετία 1930-1960 διατηρεί την ονομασία του, αποκτώντας ένα πιο εξωστρεφές ύφος, με την προσθήκη ραφιών στη βασική του όψη, και έναν πιο λειτουργικό χαρακτήρα, με την προσθήκη κι άλλων ραφιών και συρταριών στο εσωτερικό του. Σε αυτό το διάστημα θεσμοθετείται και η *χρήση τέντας* (Εικόνα 10, 11). Με αυτές τις δύο τροποποιήσεις του περιπτέρου επιτυγχάνεται η καλύτερη έκθεση των προϊόντων, ενώ παράλληλα προστατεύονται από τις καιρικές συνθήκες.



Εικόνα 10 Στο Δημ. Θέατρο Αθηνών, 1940 **Εικόνα 11** Πλατεία Κάνιγγος

Το 1969 αποτελεί καθοριστική χρονολογία για τη μορφή του περιπτέρου, μιας και τότε καθορίζονται με κοινή υπουργική απόφαση των υπουργών Εθνικής Άμυνας, Συντονισμού και Δημοσίων Έργων, οι διαστάσεις, το χρώμα του περιπτέρου¹⁰ και οι διαφημίσεις στις τέντες. Αξίζει να σημειωθεί ότι εξαιτίας του πολιτικού κλίματος της εποχής, απαγορεύεται να χρησιμοποιηθούν στα περίπτερα το κόκκινο, το μαύρο και τι λευκό χρώμα. Τέλος γίνονται ρυθμίσεις για τα προϊόντα που επιτρέπεται να διαθέτει το περίπτερο.

¹⁰ ΦΕΚ 586 Β

Μία νέα νομοθετική ρύθμιση το 1971¹¹ έρχεται να αποσαφηνίσει τα θέματα δικαιοδοσίας, χρήσης και διαδοχής του, καθώς και να συμπληρώσει τη λίστα των προς πώληση προϊόντων. Αυτά είναι «προϊόντα καπνοβιομηχανίας, είδη καπνιστού, ξυρίσματος, υγιεινής οδόντων, σοκολατοποιίας, καραμελοποιίας και, μπισκότων εν συσκευασία, εφημερίδες και περιοδικά έντυπα, παιγνιόχαρτα, γραμματόσημα και ένσημα, γραφική ύλη, καρτ ποστάλ. Σάπωνες πολυτελείας, βάμβαξ υδρόφιλος, ασπιρίνη και παρεμφερή προς ταύτην, φωτογραφικά φιλμς και, κατόπιν αδείας της αστυνομικής αρχής, αναψυκτικά». Με την ίδια ρύθμιση καθορίζεται για πρώτη φορά ο τρόπος υπολογισμού του αριθμού των επιτρεπόμενων περιπτέρων σε κάθε Δήμο -το πηλίκο του αριθμού των κατοίκων δια 400.



Εικόνα 12 Σημερινή εικόνα περιπτέρου

¹¹ ΦΕΚ 245 Α

Φτάνοντας στην περίοδο της μεταπολίτευσης, το περίπτερο αυξάνει τις διαστάσεις του, εξαπλώνεται στο πεζοδρόμιο με τα ψυγεία και τα stands και πλησιάζει στη μορφή που έχει μέχρι και σήμερα (**Εικόνα 12**). Το 1982 με την ψήφιση του νόμου 1337 δίνεται η δυνατότητα στις δημοτικές αρχές να παρεμβαίνουν σε ό,τι αφορά στη θέση, τις διαστάσεις και το δημόσιο χώρο που καταλαμβάνουν. Σημαντικό είναι ότι πλέον ο δήμος ενοικιάζει στους περιπτεριούχους τμήμα του πεζοδρομίου για την επέκταση του περιπτέρου τους.¹²

Στη δεκαετία του '90, το περίπτερο έχει φτάσει να καταλαμβάνει 3,75 m², με την μορφή του να ποικίλει, ανάλογα με την τοποθέτηση των ψυγείων και των προϊόντων, πράγμα που έγκειται στην αισθητική του κάθε ιδιοκτήτη. Εικόνα που τονίζεται από την πληθώρα των προϊόντων που ξεχειλίζουν από αυτό “πνίγοντάς” το με τον όγκο τους (**Εικόνα 13**). Προς την ίδια κατεύθυνση και η διαφήμιση που έρχεται να το κατακλείσει, καταλαμβάνοντας τέντες και stands.



Εικόνα 13 Περίπτερο πνιγμένο από προϊόντα

¹² ΦΕΚ 526 Β'

Αυτή την κατάσταση επιχειρεί να ελέγξει το 1998 ο τότε δήμαρχος Αθηναίων Δ. Αβραμόπουλος με ένα ολοκληρωμένο εγχείρημα προσαρμογής του περιπτέρου στα δεδομένα της πόλης, με άξονες τη λειτουργικότητα, την αισθητική και την ελληνικότητα. Στόχος της προσπάθειας αυτής ήταν η ταξινόμηση των περιπτέρων σε τέσσερις βασικούς τύπους ανάλογα με τα σημεία χωροθέτησης τους. Για πρώτη φορά επιχειρείται η οργάνωση του δημόσιου χώρου που περιβάλλει το περίπτερο.

Συνολικά, θα έλεγε κανείς πως το περίπτερο είναι άρρηκτα συνδεδεμένο με το σύγχρονο ελληνικό κράτος μέσα στην πορεία του, κατά τη διάρκεια της οποίας χωρίς να υποστεί ουσιαστικές αλλαγές στη μορφή και τη λειτουργία του προσαρμόστηκε στις ανάγκες της κάθε εποχής, διατηρώντας, όμως, αναλλοίωτο το χαρακτήρα του.

NOMΟΘΕΣΙΑ

Όπως έχει ήδη αναφερθεί, η καθιέρωση του περιπτέρου ήρθε για να καλύψει την ανάγκη του ελληνικού κράτους να αποκαταστήσει μια σειρά ευπαθών ομάδων.

Πιο συγκεκριμένα, στις μέρες μας, με την τροποποίηση του άρθρου 13 του Ν. Δ. 1044/1971 και την αντικατάστασή του από το άρθρο 4 του Ν. 1043/1980 και την επανατροποποίηση του με το άρθρο 5 του Ν. 1680/1987, περίπτερα επιτρέπεται να τοποθετηθούν σε πεζοδρόμια δημόσιων, δημοτικών, κοινοτικών οδών και πλατειών των πόλεων, κωμοπόλεων και χωριών, καθώς επίσης και σε δημόσιους, δημοτικούς και κοινοτικούς κήπους και άλση. Δικαίωμα εκμετάλλευσης αυτών των περιπτέρων έχουν με σειρά προτεραιότητας:¹³

¹³ Μαρινόπουλος Γιάννης-Ζύγρα Δήμητρα, Κίτρινες τέντες στην Αθήνα...Ενώνοντας τα σημεία, Εθνικό Μετσόβιο Πολυτεχνείο, Αθήνα, 2007, διάλεξη Ιουνίου,σελ. 19

- ανάπηροι με ποσοστό αναπηρίας 100%
- αναποκατάστατοι
- ανάπηροι με ποσοστό αναπηρίας άνω των 50 %
- θύματα με ποσοστό αναπηρίας 49%
- ανάπηροι με ποσοστό αναπηρίας 30 – 45 %
- ανάπηροι με ποσοστό αναπηρίας μικρότερο του 30 %
- θύματα

Αξίζει να σημειωθεί, πως στις μέρες μας που οι κοινωνικές ομάδες που δικαιούνται την εκμετάλλευση του περιπτόρου εκλείπουν, μιας και δεν υπάρχουν πια ανάπηροι και θύματα εμπόλεμης περιόδου, το πιο πιθανό είναι το δικαίωμα αυτό να παραχωρηθεί στους πολύτεκνους.

Απαραίτητες προϋποθέσεις για την παραχώρηση του προαναφερόμενου δικαιώματος χρήσης απ' τον αιτόντα θεωρούνται:

- να κατοικεί στον τόπο υποβολής της αίτησης τα τελευταία δέκα χρόνια τουλάχιστον. Αυτό δεν ισχύει για όσους έχουν 100 % αναπηρία.¹⁴
- Να μην υπηρετεί με οποιοδήποτε τρόπο σε Δημόσιο ή σε Νομικό Πρόσωπο Δημοσίου Δικαίου, Οργανισμό Τοπικής Αυτοδιοίκησης, Τράπεζα, Δημόσια Επιχείρηση ή Οργανισμό Κοινής Ωφέλειας. Επίσης δεν μπορεί να λαμβάνει σύνταξη από τα παραπάνω.¹⁵
- Να μην έχει ετήσια έξοδα με οποιοδήποτε τρόπο τόσα που να υπερβαίνουν ένα όριο ανάλογα με το εκάστοτε φορολογικό σύστημα.

¹⁴ Ν. 1043/80 άρθρο 5 παρ. γ

¹⁵ Ν.1043/80 άρθρο 5 παρ.β

- Να μην έχει παραιτηθεί ή στερηθεί του δικαιώματος εκμετάλλευσης περιπτέρου, κυλικείου-καφενείου ή κουρείου εντός τριετίας.¹⁶

Όλα τα παραπάνω αφορούν στον πρώτο δικαιούχο του περιπτέρου. Σε περίπτωση που η θέση χηρέψει όταν αυτός πεθάνει, το περίπτερο καταχωρείται εκ νέου στις καταστάσεις του αρμόδιου Υπουργείου προς παραχώρησή του. Κι αυτό γιατί το κράτος παραχωρεί στους δικαιούχους μόνο το δικαίωμα εκμετάλλευσής του και όχι το ίδιο το περίπτερο. Αυτό βέβαια μόνο στην περίπτωση που ο πρώτος δικαιούχος ήταν άγαμος και άκληρος.

Οι αρμόδιοι φορείς, οι σχετικοί με τα παραπάνω θέματα είναι:

- το Υπουργείο Εθνικής Άμυνας, το οποίο είναι αυτό που παραχωρεί τα περίπτερα
- Νομαρχίες και Δήμοι, που είναι υπεύθυνοι για τον καθορισμό της θέσης των περιπτέρων
- η Τροχαία, που δίνει την τελική άδεια τοποθέτησης του περιπτέρου με βάση την απρόσκοπτη λειτουργία της σήμανσης των δρόμων.

Η τοποθέτηση των περιπτέρων στα συγκεκριμένα σημεία μπορεί να μην είναι οριστική, αφού μπορεί να αλλάξει, είτε αυτεπάγγελτα -για λόγους ασφαλείας της κυκλοφορίας, εξωραϊσμού του περιβάλλοντος ή εκτέλεσης έργων- , είτε με αίτηση του δικαιούχου. Πάντα βέβαια η μετακίνηση υποχρεούται να γίνεται εντός των ορίων του δήμου στον οποίο ήδη βρίσκεται, γεγονός που προκαλεί τη δυσανεμία των μελών της Ομοσπονδίας Περιπτεριούχων, οι οποίοι ζητούν τη δυνατότητα μεταφοράς των περιπτέρων τους εντός της ευρύτερης

¹⁶ Νικολοπούλου Ευθυμία, Η εργονομία του ελληνικού περιπτέρου-Ανάλυση δραστηριοτήτων και προτάσεις ανασχεδιασμού, Πανεπιστήμιο Αιγαίου, Σύρος, 2006, διπλωματική εργασία, Ν. 1044/71

περιοχής της υπερνομαρχίας Αθηνών-Πειραιά. Όσο για τα έξοδα της μετακίνησης, βαρύνουν την πολιτεία στην περίπτωση της αυτεπάγγελτης μετακίνησης και το δικαιούχο στην περίπτωση της δικής του βούλησης.¹⁷

Σύμφωνα με την Υπουργική απόφαση του 2006¹⁸, σχετικά με τις διαστάσεις του περιπτέρου, αυτές καθορίζονται σε 1.70 x 1.50 m σε κάτοψη, προς αντικατάσταση των παλιών με διαστάσεις 1.30 x 1.50 m. Σε εκείνα του παλαιού τύπου παραχωρείται κοινόχρηστος χώρος μέχρι 1.80 m² περιφεριακά του κουβουκλίου, για την τοποθέτηση ρολών ασφαλείας στην περίπτωση που βρίσκονται σε πεζοδρόμιο μεγαλύτερο των 3 m. Επίσης, σε όλα τα περίπτερα, παλαιού και νέου τύπου δίνεται κοινόχρηστος χώρος για την τοποθέτηση ψυγείων παγωτών και αναψυκτικών.¹⁹ Ο τύπος, τα υλικά κατασκευής και το χρώμα μετά από απόφαση του δημοτικού συμβουλίου εγκρίνονται από την ΕΠΑΕ.²⁰ Επιπλέον, επιτρέπεται η τοποθέτηση προστατευτικής τέντας, χωρίς όμως κατακόρυφα στηρίγματα, η οποία θα πρέπει να εξέχει 1.50 m από το κουβούκλιο και σε απόσταση 0.50 m από την άκρη του πεζοδρομίου. Οι τέντες αυτές χρησιμοποιούνται για διαφημίσεις, φωτιζόμενες και με το ίδιο θέμα και από τις τέσσερις πλευρές με διαστάσεις 1.80 x 0.75 m. Εκτός από τις τέντες, τον ίδιο σκοπό εξυπηρετεί και η κατασκευή της στέγης σε ύψος 0.40 m.²¹ Αυτά δεν ισχύουν για περίπτερα που βρίσκονται σε παραδοσιακούς οικισμούς ή ιστορικούς τόπους.²²

¹⁷ Ν. 1044/1971

¹⁸ ΦΕΚ. 900/12/158489/23.3.2006

¹⁹ Ετήσια κανονιστική Πράξη Δημοτικού Συμβουλίου

²⁰ ΦΕΚ. 900/Α.Δ. 786/Σ. 38/1999

²¹ ΦΕΚ. 443531/24/300030/17.7.1969

²² ΦΕΚ. 900/12/158489/23.3.2006

Το σύνολο του νομοθετικού πλαισίου παρόλες τις βελτιώσεις που έχουν γίνει κατά τη διάρκεια των ετών, είναι *απαρχαιωμένο* και *αναχρονιστικό*, όπως σχολιάζει ο ίδιος ο πρόεδρος της Ομοσπονδίας Περιφερειούχων Γιώργος Λάμπρης και δεν ανταποκρίνεται στις ανάγκες της σύγχρονης πραγματικότητας. Δεν ακολουθεί το νόμο της προσφοράς και της ζήτησης που επιτάσσει ακόμα μεγαλύτερη αύξηση των τετραγωνικών του περιπτέρου σε αντιστοιχία με την πληθώρα των διατιθέμενων στην αγορά προϊόντων. Έτσι η συνεχής αύξηση των προϊόντων που διατίθενται στην αγορά σε συνδυασμό με την αυξημένη ζήτησή τους από το κοινό, αναγκάζουν τα περίπτερα να παρεκκλίνουν απ' τις επιτρεπόμενες διαστάσεις παρανομώντας. Καταληκτικά, με μία πολύ σύνθετη νομοθεσία από τη μια και μια στενή σχέση με τους φορείς από την άλλη, το περίπτερο είναι δέσμιο της ανάγκης του να παρανομεί για να “επιβιώσει”. Ένας φαύλος κύκλος που διαιωνίζεται με την ανοχή των αρχών για τους γνωστούς λόγους.

ΟΙΚΟΝΟΜΙΑ

Ευχής έργον θεωρείται να καταφέρει κανείς να εξασφαλίσει με τόση γραφειοκρατία την πολυπόθητη άδεια για το περίπτερο. Είναι άραγε αυτά τα κουτάκια 1 m² χρυσορυχεία;

Σύμφωνα με τα πιο πρόσφατα στοιχεία, στην Ελλάδα σήμερα λειτουργούν 18.000 περίπτερα με τα 6.000 να βρίσκονται στην Αθήνα και τον Πειραιά. Προσφέρουν απασχόληση σε περισσότερες από 40.000 οικογένειες, ενώ μεγάλος αριθμός ασχολείται με επαγγέλματα σχετικά με τον κλάδο. Είναι προφανές λοιπόν, πως το περίπτερο αποτελεί σημαντικό *βραχίονα της εθνικής οικονομίας*. Αξιοσημείωτο είναι το γεγονός πως ο ετήσιος τζίρος των περιπτέρων αντιστοιχεί στο 5% του Ακαθάριστου Εθνικού Προϊόντος, ενώ τόσος ήταν και ο κύκλος εργασιών της ΔΕΗ και του ΟΠΑΠ μαζί! Η πραγματικότητα όμως δεν είναι τόσο ονειρική, αν σκεφτεί κανείς ότι από τα 600 με 800 euro που κερδίζει ημερησίως ένα περίπτερο,

μόνο τα 60 με 80 euro είναι το καθαρό κέρδος. Φυσικά υπάρχουν και περιπτώσεις που ο τζίρος μπορεί να φτάσει ακόμα και τα 3.500 euro και αυτά δεν είναι άλλα από τα περίπτερα “φιλέτα”, αυτά δηλαδή που βρίσκονται σε καίριες θέσεις όπως κεντρικές πλατείες, σταθμοί τρένων, μετρό και λεωφορείων, ενώ για τους καλοκαιρινούς μήνες αυτά που βρίσκονται σε παραθαλάσσιες περιοχές. Για του λόγου το αληθές, σύμφωνα με τα στοιχεία έρευνας της Exceed Consulting, έχει σημειωθεί περίπτερο που ανέφερε ετήσιο τζίρο 2.920.000 euro.²³

Το κέρδος του περιπτέρου από το κάθε προϊόν ποικίλει ανάμεσα σε μηδενικό, έως και 20 %. Στην πρώτη περίπτωση κατατάσσονται προϊόντα όπως τα εισιτήρια των λεωφορείων, χαρτόσημα, κάρτες στάθμευσης κλπ., ενώ στη δεύτερη προϊόντα όπως σνακ, αναψυκτικά και ζαχαρώδη. Εντυπωσιακό είναι ότι τα μεγαλύτερα ποσοστά κέρδους αποφέρουν στο περίπτερο τα προϊόντα που είναι παράνομο να πουλάει – λευκό γάλα, εμφιαλωμένο νερό, χυμοί, αναψυκτικά κλπ! Πιο συγκεκριμένα τα κέρδη που αποφέρονται στο περίπτερο σε ποσοστά είναι:

- 4 - 8 % από τα τσιγάρα
- 10 % από εφημερίδες και περιοδικό τύπο
- 5 - 7 % από κάρτες κινητής και σταθερής τηλεφωνίας.²⁴

Τα κέρδη αυτά δεν είναι τόσο μεγάλα αν υπολογιστούν τα υπέρογκα για την λειτουργία του έξοδα. Οι περιπτερούχοι υποχρεούνται να πληρώνουν ένα σημαντικό ποσό στην Τοπική Αυτοδιοίκηση για την κατάληψη του κοινόχρηστου χώρου απ’ το περίπτερό τους, καθώς επίσης και ένα υπέρογκο ποσό στην εφορία. Χαρακτηριστικό παράδειγμα για το τελευταίο αποτελεί η περίπτωση των τσιγάρων , που ενώ δίνουν περιθώριο κέρδους 4%, η φορολογία που

²³ <http://www.disabled.gr>, μήπως να γίνω περιπτεράς

²⁴ <http://www.disabled.gr>, μήπως να γίνω περιπτεράς

υφίστανται οι περιπτεράδες για αυτά ανέρχεται στο 4,5 %. Εύγλωπτο το σχόλιο του προέδρου της Ομοσπονδίας για το συγκεκριμένο γεγονός, «είμαστε, ουσιαστικά, άμισθοι φοροεισπράκτορες του κράτους»²⁵. Ένα ακόμη σημαντικό έξοδο για τον περιπτερά αποτελεί το ενοίκιο, αν υπολογίσει κανείς ότι το μεγαλύτερο ποσοστό των περιπτέρων σήμερα ενοικιάζονται. Τα ενοίκια κυμαίνονται από 250 ευρο έως 3.500 ευρο και εξαρτώνται από την τοποθεσία, με τα πιο “τσουχτερά” σημεία να εντοπίζονται στο Κολωνάκι, στο Σύνταγμα και στα λιμάνια των νησιών. Το 30% των ενοικιαστών είναι Αλβανοί, γεγονός που έχει εκτινάξει τις τιμές των ενοικίων στα ύψη, μιας και πληρώνουν όσο όσο για να αποκτήσουν το δικαίωμα εκμετάλλευσης ενός περιπτέρου. Το πιο σημαντικό, όμως, έξοδο που καλείται να καλύψει ο ενοικιαστής είναι η παράνομη χρέωση του αέρα. Παράνομη, γιατί όπως έχει αναφερθεί και παραπάνω, το κράτος παραχωρεί στον ιδιοκτήτη μόνο το δικαίωμα εκμετάλλευσης και όχι το ίδιο το περίπτερο, ώστε να μπορεί αυτός με τη σειρά του να το επινοικιάσει. Το ποσό που καταβάλλει για το “ενοίκιο του αέρα”, ο ενοικιαστής στον δικαιούχο, κυμαίνεται από τις 10.000 έως τις 50.000 ευρο και ποικίλει από περιοχή σε περιοχή αντίστοιχα με τα ενοίκια του περιπτέρου. Το περίεργο είναι ότι παρόλο που αυτή η συναλλαγή είναι παράνομη, αφού ο δικαιούχος ενοικιάζει τον αέρα που δεν του ανήκει, η εφορία την κοστολογεί και εισπράττει φόρους. Το ακόμα πιο περίεργο είναι πως ο ενοικιαστής πληρώνει δεύτερη φορά “ενοίκιο του αέρα”, αν εντωμεταξύ ο δικαιούχος πεθάνει και το περίπτερο περάσει στα χέρια των κληρονόμων του ή σε δεύτερου δικαιούχου αν δεν υπάρχουν. Και δε φτάνουν αυτά, ο περιπτεράς υφίσταται ζημία από μια σειρά άλλων παραγόντων, όπως μικροκλοπές σε καθημερινή βάση, προϊόντα που χαλάνε πριν πουληθούν και αποσύρονται, πλανόδιους που πουλάνε τα ίδια προϊόντα πιο φτηνά, καθώς και το λαθρεμπόριο.²⁶ Εκτός από τους

²⁵ <http://www.disabled.gr>, μήπως να γίνω περιπτεράς

²⁶ <http://www.disabled.gr>, μήπως να γίνω περιπτεράς

πλανόδιους, τα ίδια προϊόντα τα βρίσκει κανείς και στα σούπερ μάρκετ 20-30 λεπτά φθηνότερα, αφού η συμφωνία τους με τους χονδρεμπόρους είναι διαφορετική. Λαμβάνοντας υπόψη και τη συνεχή αύξηση του αριθμού των περιπτέρων ,καταλαβαίνει κανείς ότι ο τζίρος μειώνεται χρόνο με το χρόνο και τα κέρδη συμπιέζονται προς τα κάτω. «Παλιά ήταν αλλιώς, εγώ έχω το περίπτερο 21 χρόνια. Το '87- '88 όταν ξεκίνησα, άνοιγα στις 5 η ώρα το πρωί και μέχρι τις 7 είχα βγάλει 100.000 δρχ.. Τώρα στο ίδιο διάστημα πουλάω το πολύ 2 πακέτα τσιγάρα» επισημαίνει ο πρόεδρος του Συνδέσμου Περιπτειριούχων Πειραιώς και Περιχώρων, Σπύρος Ταβουλάρης.²⁷

Εκτός, όμως, από το περίπτερο και τον αέρα του, ο περιπτεράς ενοικιάζει πολλές φορές και μέρος του πεζοδρομίου από το Δήμο, για να καλύψει τις αυξημένες ανάγκες του σε χώρο, αποτέλεσμα του συνεχώς αυξανόμενου πλήθους προϊόντων. Αυτά τα ενοίκια, όμως, είναι πολύ ψηλά και συνήθως επιλέγουν να καταπατήσουν το χώρο αντί να τον ενοικιάσουν, μιας και τα πρόστιμα συνηθίζεται να τους τα πληρώνουν οι εταιρίες των οποίων τα προϊόντα εκτίθενται στο συγκεκριμένο χώρο.²⁸

Δε θα μπορούσε να λείπει από αυτή την ενότητα των οικονομικών μία αναφορά στη *διαφήμιση* και το ρόλο της. Το περίπτερο είναι άρρηκτα συνδεδεμένο με αυτή γιατί η περίοπτη θέση του μέσα στην πόλη το καθιστά ιδανικό για την προβολή και προώθηση των προϊόντων διαφόρων εταιριών. Η διαφήμιση έχει χαρακτήρα είτε άμεσο είτε έμμεσο. Άμεσο, με την ανάρτηση των διακριτικών της εκάστοτε εταιρίας σε ράφια, στέγη και τέντες και πολλές φορές με την εξολοκλήρου κατασκευή του κουβουκλίου. Έμμεσο, μέσω των ιδίων των προϊόντων που εκτίθενται στα ράφια του. Η νέα τάση που

²⁷ <http://www.disabled.gr>, μήπως να γίνω περιπτεράς

²⁸ Μαρινόπουλος Γιάννης-Ζύγρα Δήμητρα, Κίτρινες τέντες στην Αθήνα...Ενώνοντας τα σημεία, Εθνικό Μετσόβιο Πολυτεχνείο, Αθήνα, 2007, διάλεξη Ιουνίου

επικρατεί στις μέρες μας είναι η δημιουργία οργανωμένων δικτύων περιπτέρων με τη μέθοδο του franchising από εταιρίες, που προσπαθούν να εκμεταλλευτούν στο έπακρο αυτή τη δυναμική της αγοράς των περιπτέρων.²⁹

Μα ποια είναι λοιπόν αυτά τα *προϊόντα*, που τόσοσ λόγος γίνεται για αυτά; Είναι γεγονός πως αυτά τα μικρά θαύματα των ελάχιστων τετραγωνικών χωράνε τα πάντα! Πρώτον και κύριον τσιγάρα, σοκολάτες, καραμέλες, τσίχλες, μπισκότα, παγωτά, αλμυρά σνακ, εφημερίδες και περιοδικά, αναψυκτικά, νερό, χιμούς, προφυλακτικά, τράπουλες, γραμματόσημα, χαρτόσημα, κάρτες κινητής τηλεφωνίας, καρτ-ποστάλ κλπ (Εικόνα 14).



Εικόνα 14

²⁹ Μαινόπουλος Γιάννης-Ζύγρα Δήμητρα, Κίτρινες τέντες στην Αθήνα...Ενώνοντας τα σημεία, Εθνικό Μετσόβιο Πολυτεχνείο, Αθήνα, 2007, διάλεξη Ιουνίου

Και προϊόντα πιο σπάνια όπως ντεπόν, ασπιρίνες, βαμβάκι, χανζαπλάστ -ένα φαρμακείο του δρόμου-, μπρελόκ, σαμπουάν, δηλώσεις για την εφορία, σερβιέτες, γυαλιά ηλίου, ξυραφάκια, παραμάνες, πορνοταινίες, τσιζ κέικ, κομπολόγια, σάντουιτς, παιχνίδια, γιαούρτι, μέχρι και φέτα -ένα μικρό μεγάλο μαγαζί. Και ανάλογα με την τοποθεσία βρίσκει κανείς ακόμα πιο περίεργα για το περίπτερο προϊόντα όπως για παράδειγμα τα περίπτερα του κέντρου της Αθήνας, που βρίσκει κανείς από τουριστικά είδη μέχρι γυναικείες τσάντες και ζώνες, και το περίπτερο της Βασιλίσσης Σοφίας έξω από τον εθνικό κήπο που πουλάει μέχρι και χαλιά. Ακόμα ένα παράδειγμα αποτελούν τα περίπτερα του Κολωνακίου, όπου μπορεί να βρει κανείς τη γαλλική Vogue, σε αντίθεση με τα περίπτερα της Ομόνοιας, όπου εύκολα βρίσκει κανείς τον ημερήσιο τύπο των χωρών του πρώην Ανατολικού Μπλοκ. Όλα χωράνε στο σουρεαλιστικό κόσμο του περιπτέρου με τη τουρλού αισθητική του! Αυτή την εικόνα έρχονται να υπογραμμίσουν οι μαρτυρίες ορισμένων περιπτεράδων:³⁰

- «Τι φεύγει πιο πολύ; Τσιγάρα, τσιγάρα χειμώνα καλοκαίρι, πιο πολύ κι από το νερό. Η πιο δημοφιλής μάρκα είναι πάντα τα Marlboro Lights»
- «Το πιο ασυνήθιστο πράγμα που πουλάω; Χαρτιά για Δημόσιες Υπηρεσίες.»
- «Το πιο περίεργο πράγμα που μου έχουν ζητήσει ήταν ένα κιλό φέτα. Στα σοβαρά ήθελαν ένα κιλό φέτα!»

Το περίπτερο τελικά είναι μία μικρή *επιχειρηματική μονάδα* εμπλεγμένη βαθιά στην οικονομική πραγματικότητα της χώρας μας, πάρα πολύ σημαντική για την ισορροπία και τη σταθερότητα του συστήματος. Ουσιαστικά είναι το τελευταίο κάστρο μικρής επιχείρησης που αντιστέκεται στην εισβολή της Παγκοσμιοποίησης!³¹

³⁰ <http://www.lifo.gr/mag/features/133>, η ανατομία ενός αθηναϊκού περιπτέρου

³¹ Ένωση Καπνοπωλών

ΤΕΧΝΙΚΑ ΘΕΜΑΤΑ

ΚΑΤΑΣΚΕΥΗ – ΜΟΡΦΗ

Προσπαθώντας να γνωρίσουμε το περίπτερο συνολικά, δεν θα μπορούσαμε να μην προσεγγίσουμε αρχικά τα *τεχνικά θέματα* τυπολογίας και διαστάσεων. Όπως αναφέρθηκε και παραπάνω το μέγιστο μήκος και πλάτος ενός περιπτέρου είναι 1.70 x 1.30, ενώ το μέγιστο ύψος φτάνει τα 2.60 m, κατανεμημένο σε:

- 0.10 m ύψος της βάσης από μπετόν
- 0.90 m το ύψος από τη βάση μέχρι τις θυρίδες
- 1.40 m από τις θυρίδες μέχρι τη βάση της στέγης
- 0.20 m το ύψος της κωνικής στέγης

Παραδοσιακά τα περίπτερα κατασκευάζονται από ξύλο. Στη σύγχρονη εκδοχή τους αποτελούνται από έναν μεταλλικό σκελετό (Εικόνα 15), με επένδυση ξύλινων προσόψεων (Εικόνα 16, 17) και αλουμινένια ρολά ασφαλείας. Στις τρεις από τις τέσσερις όψεις του κατασκευάζονται θυρίδες για τις ανάγκες των συναλλαγών με το κοινό, ενώ στην τέταρτη όψη και προς την πλευρά του δρόμου κατασκευάζεται η πόρτα του περιπτέρου. Ουσιαστικά το περίπτερο είναι μία κατασκευή από *ράφια και συρτάρια*:

- Ράφια τοποθέτησης των προϊόντων προς πώληση περιμετρικά του περιπτέρου
- Ράφια τοποθέτησης των προϊόντων προς πώληση εσωτερικά του περιπτέρου
- Ράφια τοποθέτησης προσωπικών αντικειμένων του περιπτερά
- Συρτάρια στα οποία συνήθως τοποθετούνται μικροαντικείμενα, αλλά κυρίως χρήματα. Είναι δηλαδή, το ταμείο του περιπτέρου.



Εικόνα 15 Μεταλλικός σκελετός



Εικόνα 16 Προσθήκη ραφιών



Εικόνα 17 Επένδυση ξύλου



Εικόνα 18 Τελική μορφή

Επίσης μέσα στο περίπτερο υπάρχει το κάθισμα του περιπτερά, απαραίτητο στοιχείο του εξοπλισμού του, καθώς εκεί περνάει τις περισσότερες ώρες της εργασίας του. Άλλα στοιχεία αυτού του εξοπλισμού αποτελούν τα ψυγεία παγωτών και αναψυκτικών, τα οποία βρίσκονται εξωτερικά του περιπτερού. Όσον αφορά στους χώρους αποθήκευσης, δεν διαθέτει κάποιο συγκεκριμένο χώρο προορισμένο για την αποθήκευση των εμπορευμάτων. Κατά συνέπεια, ως χώρους αποθήκευσης ο ίδιος ο περιπτεράς χρησιμοποιεί ακόμα και σήμερα κουτιά ή κιβώτια, τα οποία τοποθετεί μέσα στο περίπτερο τις ώρες που αυτό κλείνει. Ο χώρος αυτός όπως είναι φυσικό δεν επαρκεί και έτσι αναγκάζεται να τα φυλάει μέσα στα ψυγεία των παγωτών τους χειμερινούς μήνες που αυτά δεν λειτουργούν. Τον τελευταίο καιρό, έχει δημιουργηθεί μία νέα

ευρεσιτεχνία, η οποία προσφέρει τη λύση στο πρόβλημα αποθήκευσης των προϊόντων. Αυτά αποθηκεύονται σε μία φωτεινή βιτρίνα-τέντα (Εικόνα 19, 20) που στο εσωτερικό της υπάρχει ειδικά διαμορφωμένος χώρος αποθήκευσης. Έτσι αξιοποιείται ένας χώρος του περιπτέρου που μέχρι και πρόσφατα παρέμενε ανεκμετάλλευτος.

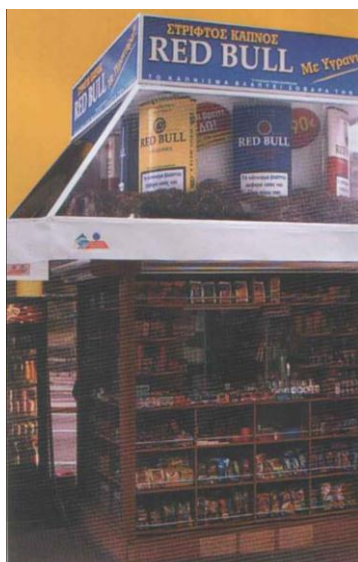

Εικόνα 19



Εικόνα 20

Και αυτή δεν είναι η μόνη ευρεσιτεχνία αφού το περίπτερο είναι ένας συνδυασμός προσθηκών, αλλαγών και ευρεσιτεχνιών του ιδιοκτήτη. Νάilon παραπετάσματα, άπειρα ψυγεία και stands το κάνουν να μοιάζει με μικρό μαγαζί. Παρόλα αυτά, δεν δίνουν την αίσθηση της στιβαρότητας αλλά αντιθέτως, έχουν κάτι απ' το στοιχείο του εφήμερου. Η *όψη του περιπτέρου* αλλάζει συνεχώς ακολουθώντας τις ώρες της ημέρας και τον καιρό. Αναφορικά με το πρώτο, το περίπτερο μοιάζει ξεχειλισμένο από προϊόντα τις πρώτες πρωινές ώρες (**Εικόνα 21**), όταν ο περιπτεράς πιάνει δουλειά. Εικόνα που αλλάζει κατά τη διάρκεια της ημέρας, όταν ο καταναλωτής αφαιρεί τα προϊόντα που θα αγοράσει επεμβαίνοντας έτσι στην όψη και παίζοντας τελικά καθοριστικό ρόλο στη διαμόρφωσή της. Κι αυτό γιατί τα προϊόντα παίζουν εδώ έναν διπλό ρόλο, αυτόν του βασικού “δομικού” στοιχείου της όψης και αυτόν του αναλώσιμου, ανταλλάξιμου προϊόντος. Η παρουσία τους και η δυνατότητα αφαίρεσής τους από τη θέση τους κάθε στιγμή εντείνουν στο μέγιστο την αίσθηση της συνεχούς αλλαγής και αναδόμησης των όψεων του περιπτέρου. Τη νύχτα η εικόνα αυτή αλλάζει τελείως, όταν τα γκριζα ρολά καλύψουν την πολύχρωμη συλλογή ετερόκλητων στοιχείων (**Εικόνα 22**).



Εικόνα 21 Πολύχρωμη όψη



Εικόνα 22 Μονοχρωματική

Όσο για τον παράγοντα του καιρού, η εικόνα που παρουσιάζει το περίπτερο μία ηλιόλουστη μέρα με τα προϊόντα του να εκτίθενται δελεάζοντας τον καταναλωτή, χαρακτηρίζεται από εξωστρέφεια. Στον αντίποδα αυτής της εικόνας, το περίπτερο μία βροχερή ημέρα, μοιάζει “πιεσμένο” απ’ τα προϊόντα που στριμώχνονται να χωρέσουν κάτω από την τέντα.

Όσον αφορά στη χωροθέτηση των προϊόντων υπό κανονικές συνθήκες, «τα στοιχεία των οποίων η λειτουργία έχει στενή σχέση - π.Χ. λειτουργική, τοπολογική ή χρονική- θα πρέπει να τοποθετούνται το ένα κοντά στο άλλο (κριτήριο λειτουργίας)». Επίσης, «τα στοιχεία που συχνά χρησιμοποιούνται το ένα μετά το άλλο θα πρέπει να τοποθετούνται σύμφωνα με αυτή την διαδοχή χρήσης τους (κριτήριο διαδοχικότητας)». Σύμφωνα με αυτά τα κριτήρια ο περιπτεράς τοποθετεί για παράδειγμα όλες τις σοκολάτες στη σειρά καθώς και τα τσιγάρα κοντά στους αναπτήρες (**Εικόνα 23**). Τα παραπάνω αφορούν στη τοποθέτηση των προϊόντων που βρίσκονται εξωτερικά. Αντίστοιχα κριτήρια ρυθμίζουν και την τοποθέτηση των προϊόντων αλλά και του εξοπλισμού στο εσωτερικό.



Εικόνα 23 Τοποθέτηση συναφών προϊόντων

Πιο συγκεκριμένα, σύμφωνα με το κριτήριο σπουδαιότητας, «τα στοιχεία που είναι περισσότερο σημαντικά για την ασφαλή και αποτελεσματική εκτέλεση της εργασίας, θα πρέπει να τοποθετούνται στα σημεία με την ευκολότερη πρόσβαση», τέτοιο παράδειγμα αποτελούν το ταμείο και το κομπιουτεράκι για τις πράξεις. Ενώ σύμφωνα με το κριτήριο της συχνότητας χρήσης, «τα στοιχεία που χρησιμοποιούνται πιο συχνά, θα πρέπει να τοποθετούνται στα σημεία με την ευκολότερη πρόσβαση». Γι' αυτό ο περιπτεράς τοποθετεί πιο κοντά του τσιγάρα, χαρτομάντιλα και κάρτες κινητής τηλεφωνίας, έτσι ώστε να τον βολεύει (Εικόνα 24). Βέβαια πολλές φορές, παρακάμπτεται η εξυπηρέτηση του εργαζόμενου μιας και οι εταιρείες που προμηθεύουν τα διάφορα προϊόντα μπορεί να απαιτήσουν τα δικά τους να έχουν συγκεκριμένη θέση στο χώρο του περιπτέρου.³²



Εικόνα 24 Προϊόντα στο εσωτερικό του περιπτέρου

³² Νικολοπούλου Ευθυμία, Η εργονομία του ελληνικού περιπτέρου-Ανάλυση δραστηριοτήτων και προτάσεις ανασχεδιασμού, Πανεπιστήμιο Αιγαίου, Σύρος, 2006, διπλωματική εργασία, σελ. 27

ΕΡΓΑΣΙΕΣ - ΕΞΟΠΛΙΣΜΟΣ

Αυτή ίσως να είναι από τις λίγες περιπτώσεις που αναμειγνύονται στις αρμοδιότητές του περιπτερά άλλοι. Ως επί το πλείστον, οι εργασίες γίνονται σύμφωνα με τη γνώμη του, αφού το περίπτερο είναι ένα αυτόνομο σύστημα εργασίας και δεν υπόκειται σε γραπτές ή σκληρά επιβαλλόμενες διαδικασίες. Συνοπτικά οι *κύριες εργασίες* που κάνει καθημερινά είναι: άνοιγμα, παραλαβή παραγγελιών, εξυπηρέτηση πελατών, διαχείριση χρημάτων, καταγραφή ελλείψεων, κλείσιμο. Πιο αναλυτικά, οι διαδικασίες αυτές μπορούν να χωριστούν σε τρεις χρονικούς κύκλους.

- Ο πρώτος κύκλος αφορά στη διαδικασία του ανοίγματος του περιπτέρου το πρωί. Ο περιπτεράς ακολουθεί συγκεκριμένες διαδικασίες. Ξεκινάει με το ανέβασμα των ρολών, την αφαίρεση του αποθηκευμένου εμπορεύματος από το εσωτερικό του περιπτέρου, την παραλαβή των παραγγελιών και στη συνέχεια την τακτοποίηση του εμπορεύματος. «παρέλαβε τις εφημερίδες, επέστρεψε τις παλιές, ήρθαν τα γάλατα, γέμισε το ψυγείο» περιγράφει γλαφυρά ο ανώνυμος blogger στη σελίδα του.³³ Την αντίστροφη διαδικασία ακολουθεί ο εργαζόμενος στο κλείσιμο. Αποθηκεύει μέρος του εμπορεύματος στις κούτες, τις τοποθετεί στο εσωτερικό του περιπτέρου και κατεβάζει τα ρολά.
- Ο δεύτερος κύκλος είναι και ο συχνότερος και αφορά στις φάσεις της πώλησης. Σε αυτόν τον κύκλο ο πελάτης πλησιάζει το περίπτερο και ζητάει κάποιο προϊόν. Ο περιπτεράς δίνει στον πελάτη αυτό που θέλει ή τις περισσότερες φορές του εντοπίζει το σημείο στο οποίο βρίσκεται ώστε να το παραλάβει μόνος του. Μοιάζει δηλαδή, η εξυπηρέτηση να γίνεται self- service. Έπειτα ακολουθεί η οικονομική συναλλαγή με τα χρήματα και τα ρέστα αν χρειάζονται.

³³ <http://lexluthor06.blogspot.com>, σούξουμούξου

- Ο τρίτος και τελευταίος κύκλος είναι ο λιγότερο συχνός και αφορά στη διαδικασία της τροφοδοσίας. Ο εργαζόμενος καταγράφει τις ελλείψεις των προϊόντων και παραγγέλλει αυτά που χρειάζεται (Εικόνα 25).

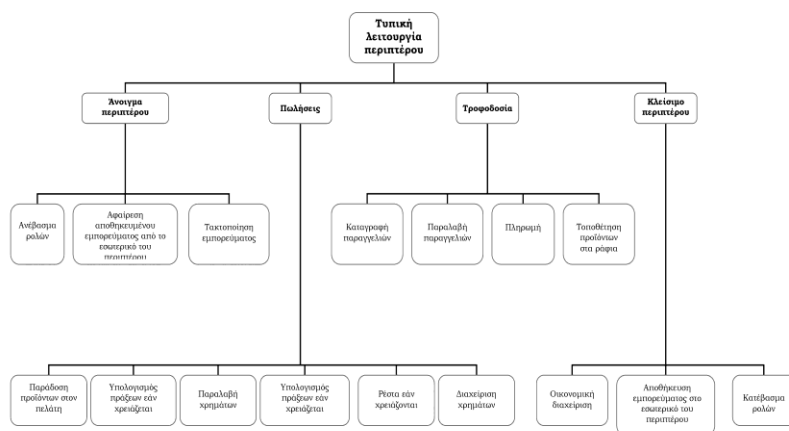

Εικόνα 25 Σχεδιάγραμμα κύκλων εργασιών του περιπτερού

Για τις παραπάνω διαδικασίες ο περιπτεράς χρησιμοποιεί έναν *καθημερινό εξοπλισμό* που περιλαμβάνει:

- Τα ταμεία για την τοποθέτηση των χρημάτων.
- Τον υπολογιστή χεριού για τη διεξαγωγή διαφόρων πράξεων. Έχει παρατηρηθεί ότι ο υπολογιστής χεριού χρησιμοποιείται μόνο στις προσθέσεις και όχι στις περιπτώσεις που χρειάζεται να δοθούν ρέστα.
- Το τετράδιο που καταγράφονται οι παραγγελίες. Κάθε σελίδα αντιστοιχεί στις παραγγελίες διαφορετικής ημέρας.³⁴

³⁴ Πληροφορία από αδόμητες συνεντεύξεις

Είναι προφανές από τα παραπάνω πως για να εργαστεί κανείς σε περιπτερο δε χρειάζεται να έχει *εξειδικευμένες γνώσεις* αλλά μόνο κάποια εξοικείωση με αυτές τις διαδικασίες και τον εξοπλισμό:

- Τον χειρισμό απλών συσκευών όπως ο υπολογιστής χειριού.
- Εξοικείωση με τη διαδικασία της τροφοδοσίας όπως η καταγραφή των παραγγελιών και η ενημέρωση των προμηθευτών.
- Η τοποθέτηση των εμπορευμάτων στα ράφια, είτε κατά τη γνώμη του, είτε με τη συμφωνία των προμηθευτών.
- Η απομνημόνευση των τιμών των προϊόντων, πράγμα που είναι το πιο σημαντικό απ' όλα, αν σκεφτεί κανείς ότι δεν υπάρχει κατάλογος με τις τιμές των προϊόντων κι ότι ο περιπτεράς τις ξέρει απ' έξω.³⁵

ΩΡΑΡΙΟ

Ενώ σε γενικές γραμμές ο περιπτεράς καθορίζει τον τρόπο και τη σειρά των παραπάνω διαδικασιών, δεν μπορεί να καθορίσει το *ωράριο λειτουργίας* και το ρυθμό εργασίας. Οι ώρες και η ένταση της δουλειάς του δεν είναι σταθερές και εξαρτώνται κυρίως από την κίνηση του περιπτέρου. Η κίνηση με τη σειρά της εξαρτάται από άλλους παράγοντες που είναι:

- Η τοποθεσία του περιπτέρου. Όσο πιο κεντρική είναι η θέση του τόσο περισσότερες ώρες μένει ανοιχτό.
- Τα νέα προϊόντα. Όταν ένα νέο προϊόν εμφανίζεται στην αγορά η κίνηση αυξάνεται από τον κόσμο που έχει την περιέργεια να το δοκιμάσει.
- Η κίνηση μεταβάλλεται κατά τις διαφορετικές ώρες της ημέρας και κατά τις διαφορετικές εποχές, μιας και διαφέρουν και τα προϊόντα προς πώληση. Για παράδειγμα,

³⁵ Πληροφορία από αδόμητες συνεντεύξεις

το καλοκαίρι η κίνηση είναι αυξημένη λόγω της ιδιαίτερης ζήτησης των παγωτών και των νερών.

Το ωράριο των περιπτέρων λοιπόν είναι αρκετά ρευστό και δεν ακολουθεί πάντα το ωράριο των καταστημάτων. Μπορεί να λειτουργεί δηλαδή, από τις ώρες που λειτουργούν τα καταστήματα, μέχρι και όλη την ημέρα με διαφορετικές βάρδιες.

ΚΙΝΗΣΕΙΣ

Αυτό που χαρακτηρίζει τις *κινήσεις* του περιπτερά, μέσα και έξω από το κουβούκλιο είναι ότι είναι συγκεκριμένες και αυστηρά καθορισμένες. Αυτό συμβαίνει για να εξυπηρετούνται όσο το δυνατόν καλύτερα οι ανάγκες του περιπτερού.

Πιο συγκεκριμένα, όσον αφορά το κουβούκλιο στο *εσωτερικό* του, οι κινήσεις είναι αποκλειστικότητα του εργαζόμενου και παρουσιάζουν μία αξιοσημείωτη οικονομία. Οι διαστάσεις και η εργονομία του περιπτερού είναι τέτοιες που ο περιπτεράς δεν χρειάζεται ποτέ να σηκωθεί για να φτάσει οτιδήποτε του ζητηθεί. Αρκεί μόνο να κινήσει τον κορμό και τα άνω άκρα του σώματός του (**Εικόνα 26**).

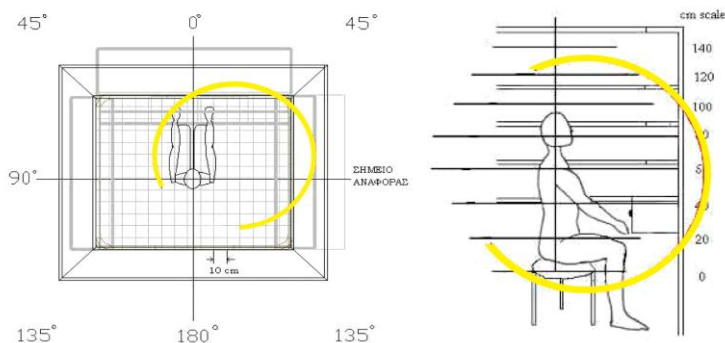

Εικόνα 26 Εμβέλεια κίνησης χεριού **Πηγή:** Νικολοπούλου Ευθυμία

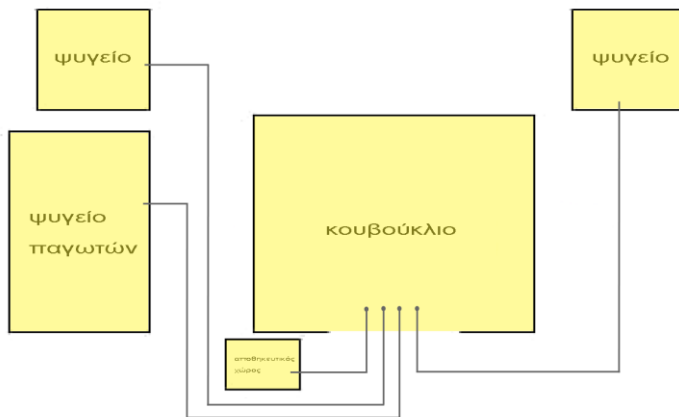

Εικόνα 27 Διάγραμμα κινήσεων περιπτερά

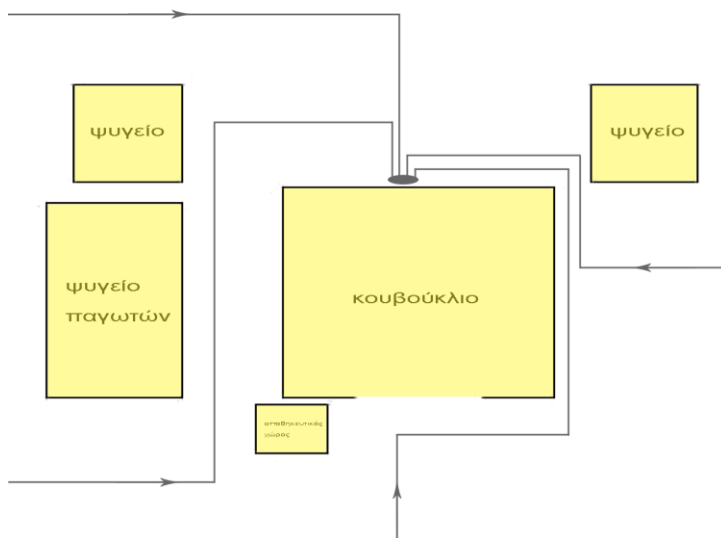

Εικόνα 28 Διάγραμμα κινήσεων πελάτη προς μπροστινή θυρίδα

Οι κινήσεις στον *εξωτερικό* χώρο του περιπτερού αφορούν τόσο στον περιπτερά, όσο και στον πελάτη. Όλες οι κινήσεις του πρώτου έχουν σαν αφετηρία την πίσω όψη του περιπτερού, αφού εκεί βρίσκεται η πόρτα και μπορεί να καταλήγουν σε όλα τα πιθανά μέρη που βρίσκονται μέσα στην εμβέλεια του περιπτερού. Ο περιπτεράς δηλαδή, μπορεί να “σαρώσει”, και το κάνει, όλη την έκταση του γενικότερου χώρου του περιπτερού (**Εικόνα 27**). Ο πελάτης αντίθετα, ενώ κι αυτός μπορεί να “σαρώσει” όλο τον χώρο, δεν το κάνει. Έχει παρατηρηθεί πως κατά κύριο λόγο χρησιμοποιείται το κεντρικό παράθυρο για τις συναλλαγές και όχι τα δύο πλαϊνά (**Εικόνα 28**), με αποτέλεσμα να αδρανεύει ο λόγος ύπαρξής τους. Κάτι αντίστοιχο συμβαίνει και στην πίσω όψη, όπου βρίσκεται η πόρτα η οποία ενώ συνήθως είναι ανοιχτή, οπότε θα έπρεπε να προδιαθέτει τον αγοραστή να ζητήσει κάτι από εκεί αν τον βολεύει κατά την κίνησή του στο πεζοδρόμιο, δεν το κάνει και προτιμάει να λοξοδρομήσει και να το ζητήσει από το κεντρική θυρίδα.³⁶ Ο χώρος του περιπτερού λοιπόν, είναι χωρισμένος σε περιοχές, σ’ αυτές που έχει πρόσβαση ο περιπτεράς και σε αυτές που έχει πρόσβαση ο πελάτης. Συνεπώς η καλή λειτουργία του περιπτερού, δηλαδή η εξυπηρέτηση σε όσο το δυνατό λιγότερο χρόνο, βασίζεται στον *καταμερισμό των κινήσεων* και κατ’ επέκταση στη “συνεργασία” αυτών των δύο, η οποία υπαγορεύεται και από τη δομή του χώρου.

ΟΠΤΙΚΕΣ

Ο περιπτεράς έχει ανάγκη να εποπτεύει το χώρο του, τόσο για να αντιλαμβάνεται τον πελάτη και να τον εξυπηρετεί άμεσα, όσο και για να προστατεύεται από πιθανές κλοπές. Στη διάθεσή του όμως έχει μόνο ένα μικρό παράθυρο με πολύ περιορισμένη ορατότητα τόσο σε οριζόντιο, όσο και σε κάθετο επίπεδο. Είναι φυσικό λοιπόν

³⁶ Πληροφορία από αδόμητες συνεντεύξεις

να υπάρχουν νεκρές ζώνες (Εικόνα 29), τις οποίες εποπτεύει με έμμεσο τρόπο, με κάτοπτρα και ηχητικά μέσα. Πιο αναλυτικά, το οπτικό πεδίο του ανθρώπου χωρίζεται σε δύο υποπεριοχές. Η πρώτη είναι η κεντρική και περιλαμβάνει την αντίληψη των αντικειμένων με λεπτομέρειες και χρώματα. Η δεύτερη είναι η περιφερειακή και περιλαμβάνει μόνο χονδρικές πληροφορίες όπως είναι τα περιγράμματα και οι μεταβολές στη φωτεινότητα. Όταν σε ένα σημείο του χώρου που καλύπτεται από την περιφερειακή όραση συμβεί μία αλλαγή, όπως κίνηση αντικειμένου, άναμμα ή σβήσιμο μιας φωτεινής πηγής, τότε ολόκληρο το κεφάλι του ανθρώπου στρέφεται αυτόματα ώστε το σημείο αυτό να βρεθεί στην περιοχή της κεντρικής όρασης.³⁷

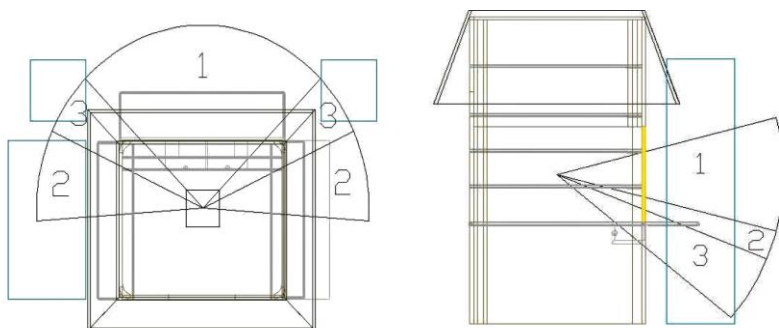

Εικόνα 29 Οπτικό πεδίο περιπτερά σε κάτοψη και σε τομή

Από την άλλη πλευρά του κουβουκλίου, ο πελάτης έχει κι αυτός περιορισμό στο οπτικό του πεδίο. Τόσο από τον περιφερειακό εξοπλισμό του περιπτερού, όσο και από την ίδια την απολυτότητα της μορφής του κουβουκλίου. Ενώ το βλέμμα του συναντάει λοιπόν παντού εμπόδια, εστιάζει τελικά στη φιγούρα του περιπτερά. «Μια

³⁷ Νικολοπούλου Ευθυμία, Η εργονομία του ελληνικού περιπτερού-Ανάλυση δραστηριοτήτων και προτάσεις ανασχεδιασμού, Πανεπιστήμιο Αιγαίου, Σύρος, 2006, διπλωματική εργασία

εικόνα που δίνει περισσότερο την αίσθηση φωτογραφίας ταυτότητας. Μόνο το κεφάλι και ο λαιμός φαίνονται»³⁸ (Εικόνα 30).



Εικόνα 30

ΠΡΟΒΛΗΜΑΤΑ

Το επάγγελμα του περιπτερά δεν είναι τόσο εύκολο όσο μοιάζει να είναι. Στην πραγματικότητα οι *δυσκολίες* είναι πολλές και άρρηκτα συνδεδεμένες με τη φύση του επαγγέλματος. Δεν μπορούν να αποφευχθούν παρά μόνο να αντιμετωπιστούν με αυτοσχέδια μέσα.

³⁸ <http://lexluthor06.blogspot.com>, σούξουμούξου

Ένα από τα βασικότερα προβλήματα σχετίζεται με το *κάθισμα εργασίας* (**Εικόνα 31**). Ο εργαζόμενος το χρησιμοποιεί συχνά, έως και πάνω από δώδεκα ώρες καθημερινά και γι' αυτό αποτελεί οργανικό κομμάτι του περιπτέρου. Συνήθως πρόκειται για ένα μικρό σκαμπό, διαστάσεων περίπου 30x30x40 εκατοστά (μήκος x πλάτος x ύψος) χωρίς σύστημα ρύθμισης του ύψους, μικρή επιφάνεια έδρας, χωρίς υποστήριξη πλάτης και τέλος μη περιστρεφόμενο.



Εικόνα 31 Καρεκλάκι εργασίας

Και αυτά είτε επιβάλλονται από τη μορφή και το διαθέσιμο χώρο του κουβουκλίου, είτε από τις προσφερόμενες επιλογές στην αγορά. Στην αγορά για παράδειγμα τα περιστρεφόμενα καθίσματα που διατίθενται διαθέτουν βάση με ροδάκια, η οποία έχει διάμετρο 60-70 εκατοστά, που δε χωράει στο περίπτερο.³⁹ Υπάρχουν βέβαια και

³⁹ Νικολοπούλου Ευθυμία, Η εργονομία του ελληνικού περιπτέρου-Ανάλυση δραστηριοτήτων και προτάσεις ανασχεδιασμού, Πανεπιστήμιο Αιγαίου, Σύρος, 2006, διπλωματική εργασία

καθίσματα με σταθερή βάση μικρότερης διαμέτρου, τα οποία όμως έχουν ύψος πάνω από 80 εκατοστά και ξεπερνούν το ύψος της θυρίδας. Και όσον αφορά την υποστήριξη της πλάτης, δεν είναι εύκολο να βρεθεί στην αγορά σταθερό κάθισμα που να διαθέτει και πλάτη, καθώς κάτι τέτοιο θα δυσκόλευε την είσοδο του εργαζόμενου στο χώρο και θα περιόριζε σημαντικά τις κινήσεις του κορμού και των χεριών του.

Από τον *φωτισμό*, πάλι, εξαρτάται η αποδοτικότητα του εργαζόμενου περιπτερά και εκεί εντοπίζεται το δεύτερο σε σειρά σπουδαιότητας πρόβλημα. Γενικότερα, η δυνατότητα της όρασης εξαρτάται από το φωτισμό του περιβάλλοντος της εργασίας. Ελλιπής φωτισμός καθιστά αδύνατη ή δυσχερή την όραση. Επιπλέον, ένα ακατάλληλο φωτιστικό περιβάλλον αυξάνει την κόπωση του εργαζόμενου, την πιθανότητα λαθών, ενώ ενδέχεται να προσβάλει και την υγεία του. Οι συνθήκες φωτισμού κάτω από τις οποίες το μάτι είναι αναγκασμένο να λειτουργεί έχουν μεγάλη επίδραση στην απόδοσή του. Κακές συνθήκες φωτισμού αυξάνουν αναίτια την κόπωση του οπτικού συστήματος. Ο χώρος του περιπτέρου φωτίζεται την ημέρα με φυσικό τρόπο από ανοίγματα στις όψεις του περιπτέρου. Τα ανοίγματα αυτά καλύπτονται συνήθως από πετάσματα και σκίαστρα, για την αποφυγή προβλημάτων που θα δημιουργούσε η απευθείας πρόσπτωση των ηλιακών ακτινών στη συγκεκριμένη θέση εργασίας. Ακόμα και τα υλικά και τα χρώματα που χρησιμοποιούνται στο περίπτερο -φυσικό ξύλο, κίτρινο χρώμα- παίζουν σημαντικό ρόλο στην εκμετάλλευση του φυσικού φωτισμού. Κατά τη διάρκεια της νύχτας που ο φυσικός φωτισμός δεν επαρκεί, ο φωτισμός του χώρου γίνεται με μία σωληνωτή λάμπα φθορίου 30 W. Κι αυτό δεν είναι αρκετό αν δημιουργήσει ιδανικό εργασιακό περιβάλλον για τον περιπτερά.⁴⁰

⁴⁰ Νικολοπούλου Ευθυμία, Η εργονομία του ελληνικού περιπτέρου-Ανάλυση δραστηριοτήτων και προτάσεις ανασχεδιασμού, Πανεπιστήμιο Αιγαίου, Σύρος, 2006, διπλωματική εργασία

Προβληματικό θέμα αποτελούν για τον περιπτερά και οι *κλιματικές συνθήκες*. Γενικά το θερμοκρασιακό περιβάλλον διαμορφώνει το φυσικό περιβάλλον μέσα στο οποίο εκτελείται μία εργασία. Αν το θερμοκρασιακό κλίμα γίνει πολύ θερμό ή ψυχρό, η υγεία αλλά και η ζωή του ανθρώπου μπορούν να τεθούν σε κίνδυνο. Κι αυτό είναι πιο πιθανό να συμβεί σε χώρους που η θερμοκρασίας τους είναι δύσκολο να ελέγχει. Ένας τέτοιος χώρος είναι το περίπτερο και ειδικά αν βρίσκεται σε ανοιχτή τοποθεσία πχ σε πλατεία. Το χειμώνα ιδιαίτερα, που τα παράθυρα συναλλαγών ανοιγοκλείνουν, είναι δύσκολο να διατηρηθεί στο εσωτερικό μία σταθερή θερμοκρασία, γεγονός που το καθιστά έρμαιο των δυνατών ανέμων και των βροχοπτώσεων και κάνουν τους περιπτεράδες ευάλωτους σε κρυολογήματα. Το πρόβλημα του κρύου προσπαθούν να αντιμετωπίσουν με πρόχειρα μέσα, όπως αερόθερμα και σόμπες αλογόνου, οι οποίες όμως μπορεί να αποδειχτούν ακόμη πιο επικίνδυνες από το κρύο και να προκαλέσουν πυρκαγιά. Κατά τους καλοκαιρινούς μήνες, η κατάσταση δεν είναι καλύτερη, αφού η ανυπόφορη ζέστη μπορεί να αντιμετωπιστεί στην καλύτερη περίπτωση με έναν ανεμιστήρα.

Τελευταίο αλλά όχι λιγότερο σημαντικό για την καθημερινότητα του περιπτερά είναι το θέμα της *τουαλέτας*. Το κουβούκλιο του περιπτέρου δεν παρέχει ενσωματωμένη τουαλέτα και αυτό από μόνο του αποτελεί μία εργονομική παράλειψη. Έτσι ο περιπτεράς αναγκάζεται να καταστρώσει σχέδια δράσης για να καταφέρει να καλύψει τις ανάγκες του. «Το πιο δύσκολο πράγμα στην καθημερινότητά μας είναι η τουαλέτα. Όταν θέλω να πάω τουαλέτα παίρνω τηλέφωνο το θυρωρό της διπλανής πολυκατοικίας. Τι κάνω αν δεν το σηκώνει; Κρατιέμαι!»⁴¹.

⁴¹ <http://www.lifo.gr/mag/features/133>, η ανατομία ενός αθηναϊκού περιπτέρου

Όπως έγινε αντιληπτό από τα παραπάνω, υπάρχει μια σειρά θεμάτων που αφορούν στο περίπτερο και δυσχεραίνει τη λειτουργία του. Όπως γνωρίζουμε από τον Pheasant, « αν ένα προϊόν (περιβάλλον ή σύστημα) πρόκειται να χρησιμοποιηθεί από ανθρώπους, τότε ο σχεδιασμός του θα πρέπει να βασίζεται στα χαρακτηριστικά των χρηστών του». ⁴² Και το περίπτερο σίγουρα επιδέχεται βελτίωσης, για να ανταποκρίνεται στις σύγχρονες ανάγκες.

ΚΕΦΑΛΑΙΟ 2

ΤΟ ΠΕΡΙΠΤΕΡΟ ΣΤΗ ΣΥΓΧΡΟΝΗ ΠΡΑΓΜΑΤΙΚΟΤΗΤΑ

Αναζητώντας τη σχέση που έχει το περίπτερο με την χωρική δομή της πόλης, με τα λειτουργικά της στοιχεία, αλλά και με το υποκείμενο της -τον πολίτη- , αρκεί κανείς να ανατρέξει σε απλές κινήσεις και διαδικασίες της καθημερινότητάς του. Το περίπτερο είναι το κέντρο της γειτονιάς. Όλοι το επισκέπτονται καθημερινά, για να καλύψουν τις βασικές τους ανάγκες όπως η εφημερίδα και τα σιγάρα. Και πάντα δίνεται μία αφορμή για συζήτηση. Ένα σχόλιο για την επικαιρότητα ή το πολιτικό σκηνικό, τα αθλητικά, τον καιρό και η συζήτηση επεκτείνεται σε πιο προσωπικά θέματα. Η συζήτηση ξεκινά ανάμεσα τον περιπτερά και τον πελάτη, αλλά όσο περνάει η ώρα στην κουβέντα προστίθενται και άλλοι περαστικοί που συνεχώς καταφθάνουν. Και σε ποιον δεν έχει τύχει να συζητά με τον περιπτερά ένα θέμα του οικογενειακού του περιβάλλοντος ας πούμε και να καταλήγουν να το συζητούν όλοι μαζί με τους

⁴² Νικολοπούλου Ευθυμία, Η εργονομία του ελληνικού περιπτερού-Ανάλυση δραστηριοτήτων και προτάσεις ανασχεδιασμού, Πανεπιστήμιο Αιγαίου, Σύρος, 2006, διπλωματική εργασία

περαστικούς που σταματούν να διαβάσουν τους τίτλους των εφημερίδων και μπαίνουν κι αυτοί στην κουβέντα. Προς αυτή την κατεύθυνση, το περίπτερο λειτουργεί και σαν ένας *πίνακας ανακοινώσεων της γειτονιάς*. Πέρα από τα νέα της επικαιρότητας, εκεί βρίσκει κανείς ενοικιαστήρια, πωλητήρια, αγγελίες ευρέσεως εργασίας και άλλα τέτοια, που συνθέτουν το μικρόκοσμο της γειτονιάς. Είναι ταυτόχρονα δηλαδή, ο πυρήνας ενός κύκλου με ακτίνα τη γειτονιά, αλλά και ο πυρήνας ενός κύκλου με ακτίνα τον κόσμο.

Το περίπτερο λειτουργεί σαν ένας *θύλακας ασφάλειας* μέσα στην πόλη, αφού με την φωτεινή του οντότητα οριοθετεί και σημειώνει το χώρο, είναι εκεί. Στέκει όλες τις μέρες, όλες τις ώρες, δημιουργώντας ζωντανές και φωτεινές περιοχές μέσα στη σκοτεινή πόλη. Μένοντας όλη τη νύχτα ανοιχτό και φωτισμένο δημιουργεί μία αίσθηση ασφάλειας στον περαστικό, που δεν διστάζει να περάσει ακόμα και από τις πιο κακόφημες περιοχές, όταν νιώθει τη σιγουριά που δημιουργεί η παρουσία του. Τέτοιο παράδειγμα αποτελεί η περιοχή της Ομόνοιας, που συγκεντρώνει μετανάστες και ανθρώπους εξαρτημένους από ουσίες. Παρόλα αυτά, η πλατεία σφύζει από ζωή, ακόμα και τη νύχτα, αφού με τα 16 της περίπτερα δίνει σιγουριά στον περαστικό. Ταυτόχρονα, λειτουργεί και αποτρεπτικά για τις παραβατικές συμπεριφορές. Κάποιος που σε άλλη περίπτωση δε θα δίσταζε να προβεί σε μια παράνομη πράξη, ασυναίσθητα θα έχει αναστολές και μπορεί να μην το κάνει νιώθοντας το άγρυπνο βλέμμα του περιπτερά. Και όταν αναφερόμαστε σε παραβατικές πράξεις, δεν εννοούμε απαραίτητα έναν φόνο ή μία ληστεία, αλλά ακόμα και μικροπράγματα. Ποιος από μας δεν έχει νιώσει άσχημα που πέταξε το άδειο τενεκεδάκι του αναψυκτικού στο δρόμο, αντί για τον κάδο των σκουπιδιών και ένωσε την επίπληξη στη ματιά του περιπτερά. Όλα αυτά, προσδίδουν στο περίπτερο μια εμβέλεια επιρροής, που έχει να κάνει με την ίδια του την ύπαρξη. Το πόσο φωτισμένο είναι, το πόσο καλά φαίνεται από μακριά προσδιορίζουν αυτή του την εμβέλεια.

Από όλα τα παραπάνω, φαίνεται ότι το περίπτερο επηρεάζει το δημόσιο χώρο μέσα στον οποίο βρίσκεται, οπότε και η *επιλογή της θέσης* του δε μπορεί να είναι τυχαία. Επειδή ακριβώς το περίπτερο προορίζεται για να εξυπηρετεί τις ανάγκες του πεζού, συναντάται πάντα σε θέσεις που διευκολύνουν τη χρήσης του. Τέτοιες θέσεις είναι κοντά σε διαβάσεις, σε πλατείες, σε μικρά στενά, αλλά και σε μεγάλους δρόμους. Ακόμα και σε λεωφόρους με έντονη κίνηση που ο πεζός δε μπορεί να διασχίσει εύκολα το δρόμο, τοποθετούνται δύο περίπτερα αντικριστά, για να τον διευκολύνει από όποια πλευρά του δρόμου και αν βρίσκεται. Ακόμα και το παράδοξο, εξυπηρέτησης του πελάτη με ένα φτυάρι συμβαίνει σε ένα περίπτερο στη λεωφόρο Ποσειδώνος, για να μην αναγκαστεί να βγει από το αυτοκίνητο. Όλα στην υπηρεσία του πελάτη! Το περίπτερο δηλαδή, προσπαθεί πάντα να προσαρμόζεται στις ειδικές συνθήκες τις ροής κίνησης του ανθρώπου. Αλλά το ίδιο δεν παύει να είναι ένα ακλόνητο σημείο στάσης. Χωρίς αυτό να σημαίνει όμως, ότι η κίνηση του περαστικού διακόπτεται. Αντίθετα η κίνηση αυτή, αγκαλιάζοντας το περίπτερο, επιβραδύνει τους γρήγορους ρυθμούς που επιβάλλει η καθημερινότητα της πόλης. Διαστέλλεται δηλαδή ο γρήγορος χρόνος της και θα μπορούσε να μιλήσει κανείς για μια στάση εν κινήσει. Ακριβώς επειδή το περίπτερο με το σφιχτοδεμένο σύστημα χώρων, λειτουργεί πάνω στην κίνηση χωρίς να τη διακόπτει, ο περαστικός δε βγαίνει τελείως από το δρόμο του και δε χρειάζεται να μπει σε μία διαδικασία “πραγματικής” αγοράς, φτάνοντας σε κάτι κλειστό και εσωστρεφές ως προς την κίνηση του.

Αυτή η σχέση του περιπτέρου με την *κίνηση των περαστικών* δεν είναι μονόπλευρη, αντιθέτως είναι διαλεκτική. Ενώ από τη μια αυτό επιδρά στη ροή της κίνησης του ανθρώπου, από την άλλη επηρεάζεται και ίσως καθορίζεται και το ίδιο από αυτή. Δηλαδή, στα σημεία της πόλης που η κινήσεις παρατηρούνται πιο πυκνές, όπως οι πλατείες, οι σταθμοί των Μέσων Μαζικής Μεταφοράς και γενικά τα πολυσύχναστα μέρη συγκεντρώνουν μεγαλύτερο αριθμό

περιπτέρων. Έτσι, όταν κανείς σημειώνει στο χάρτη τη θέση των περιπτέρων, μπορεί να διαβάσει εύκολα την ίδια την πόλη: που είναι το κέντρο, που υπάρχουν “ειδικές καταστάσεις” προσέλευσης κόσμου.

Η επιβράδυνση των κινήσεων που αναφέρθηκε παραπάνω, σχετίζεται άμεσα και με την *αγοραστική κίνηση* της γύρω περιοχής. Ο περαστικός χαμηλώνοντας την ταχύτητά του, βρίσκει λίγο χρόνο να χαζέψει τις βιτρίνες των καταστημάτων και ίσως να κάνει και αγορά. Οπότε η ύπαρξη του περιπτέρου συμβάλει στην κίνηση της αγοράς, γεγονός που επιβεβαιώνεται και από τους ίδιους τους καταστηματάρχες στις αντίστοιχες ερωτήσεις. Βέβαια υπάρχει και η άλλη άποψη, η οποία υποστηρίζει ότι ένα περίπτερο μπροστά σε μία λαμπερή βιτρίνα καταστήματος, την υποβαθμίζει κρύβοντας τη και ζημιώνει τον ιδιοκτήτη.

Το περίπτερο μέσα στην πόλη συνυπάρχει πάντα με άλλα *στοιχεία του αστικού εξοπλισμού*, όπως καρτοτηλέφωνα (**Εικόνα 32**), κάδοι απορριμμάτων (**Εικόνα 33**), φωτιστικά και στάσεις λεωφορείων και τρόλεϊ. Το πιο χαρακτηριστικό παράδειγμα αυτής της συνύπαρξης είναι αυτό με τη στάση του λεωφορείου. Πάντα υπάρχει ένα περίπτερο σε μία στάση λεωφορείου, επειδή αυτά αλληλεπιδρούν. Αυτός που περιμένει στη στάση χρειάζεται τα εισιτήρια ή τα τσιγάρα και το νερό, αλλά και το περίπτερο χρειάζεται το πλήθος του κόσμου που ανεβοκατεβαίνουν στο λεωφορείο και αποτελούν δύναμη αγοραστικό κοινό. Αυτό το δίπολο περίπτερου-στάσης συγκροτεί έναν χώρο με ιδιαίτερη δυναμική μέσα στην πόλη. Αποτελεί μικρούς αυτόνομους πυρήνες και ανεξάρτητα συστήματα αλληλεπίδρασης. Το περίπτερο αν και δεν ανήκει στα στοιχεία του αστικού εξοπλισμού, είναι τόσο αρμονικά ενσωματωμένο, που στη συνείδηση μας είναι ταυτισμένο με την πόλη και τα στοιχεία της.



Εικόνα 32



Εικόνα 33

Το τελευταίο κομμάτι για να αντιληφθούμε τη σχέση του περιπτέρου με την πόλη και τον περαστικό είναι η *διαφήμιση*. Η διαφήμιση όχι ως ένας οικονομικός παράγοντας, αλλά ως *μέσο κοινωνικής επιρροής*. Είναι γνωστή και προαναφερόμενη η σχέση του περιπτέρου με τη διαφήμιση, τόσο μέσω των προϊόντων που πουλάει, όσο και με το ίδιο το κουβούκλιο πολλές φορές. Γιατί αυτή είναι η νέα τάση στη διαφήμιση: οι καπνοβιομηχανίες ανακατασκευάζουν τα κουβούκλια χρησιμοποιώντας όλη τους την έκταση σαν επιφάνεια διαφήμισης. Έτσι το προϊόν δεν πωλείται μόνο του, αλλά συνοδεύεται από έναν ολοκληρωμένο κόσμο και αντιπροσωπεύει έναν συγκεκριμένο τρόπο ζωής. Και αυτός είναι και ο στόχος κάθε εταιρίας, να συμπαρασύρει τον καταναλωτή στον “κόσμο” του προϊόντος της. Τι ποιο άμεσο από την ταύτιση του τόπου προμήθειας τσιγάρων με μια συγκεκριμένη καπνοβιομηχανία; (Εικόνα 34, 35) Αυτή η συνδιαλλαγή είναι άνιση για τον καταναλωτή, αφού σίγουρα ευνοεί την πλευρά του διαφημιζόμενου. Κι αυτό γιατί συμβαίνει στο δημόσιο χώρο, ο οποίος θα έπρεπε να είναι χώρος έκφρασης του συλλογικού και του κοινού.



Εικόνα 34

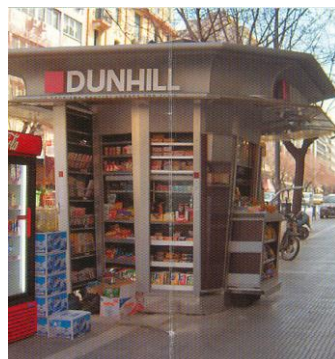

Εικόνα 35

Καταληκτικά, διερευνώντας την εικόνα του περιπτέρου στη σύγχρονη πραγματικότητα και τη σχέση του με τον άνθρωπο ως κοινωνικό ον, ως πεζό, ως περαστικό και ως καταναλωτή, παρουσιάστηκε η

συνολική του σχέση με την πόλη και τα στοιχεία της. Το περίπτερο δεν είναι τίποτα το εντυπωσιακό ή ξεχωριστό. Είναι όμως όλα τα παραπάνω. Αυτό που βλέπουμε το πρωί όταν βγαίνουμε από το σπίτι μας και όταν γυρνάμε από τη δουλειά. Είναι, αυτό που όλοι έχουμε μέσα μας, σαν εικόνα, σαν βίωμα από την παιδική ηλικία ακόμα, όταν ήμασταν απλοί παρατηρητές του και όχι χρήστες του. Κι όταν γίναμε, το περίπτερο ήταν το πρώτο “μαγαζί” όπου ο καθένας από μας έκανε την πρώτη του αγορά, ίσως ένα πακέτο τσίχλες. Κι αυτό ήταν! Από τότε μας συνοδεύει σε όλα τα στάδια της ζωής μας. Το πρώτο εφηβικό περιοδικό στο γυμνάσιο, το πρώτο πακέτο προφυλακτικά και τα πρώτα τσιγάρα στο λύκειο, η πρώτη εφημερίδα με αγγελίες για δουλειά αργότερα.

ΤΟ ΠΕΡΙΠΤΕΡΟ ΜΕΣΑ ΑΠΟ ΤΗΝ ΤΕΧΝΗ

Και ακριβώς επειδή το περίπτερο είναι όλα αυτά τα τόσο οικεία σε όλους μας, έχει αποτελέσει αντικείμενο ενασχόλησης πολλών διαφορετικών ειδικοτήτων, από καλλιτέχνες μέχρι διαφημιστές.

Ξεκινώντας απ’ τους *καλλιτέχνες*, πολύ ενδιαφέρον παρουσιάζει η δράση «Περί Περιπτέρου», μια πρωτοβουλία της ομάδας ΠαλαμεΑ αποτελούμενης από τους καλλιτέχνες Γιώργο Παλιάτσιο και Δημήτρη Αμελαδιώτη. Η δράση αυτή έλαβε χώρα από 14-22 Νοεμβρίου στην πλατεία Αριστοτέλους, υπό την ευγενική χορηγία και επικοινωνιακή υποστήριξη του Κρατικού Μουσείου και Κέντρου Σύγχρονης Τέχνης Θεσσαλονίκης. Έναυσμα για την επιλογή τους αυτή ήταν το γεγονός ότι και οι ίδιοι οι καλλιτέχνες είναι άτομα με ειδικές ανάγκες οπότε σύμφωνα με τη νομοθεσία δικαιούνται από ένα περίπτερο. Έτσι, θέλησαν να δημιουργήσουν ένα εναλλακτικό περίπτερο, τόπο εικαστικής δημιουργίας και αναζήτησης, απαλλαγμένο από οποιαδήποτε καταναλωτική και εμπορική δραστηριότητα. Χρησιμοποίησαν λοιπόν, ένα κουβούκλιο περιπτέρου της δεκαετίας του ’80 (**Εικόνα 36**), προσφορά της

εταιρείας PATENTA και όχι ένα πιο σύγχρονο, που δεν έχει ταυτιστεί ακόμη με την πόλη στη συνείδησή μας. Κι αυτό γιατί βασική τους επιδίωξη ήταν να είναι οικείο προς όλες τις ηλικίες, προκαλώντας τη συγκίνηση και το ενδιαφέρον μικρών αλλά και μεγάλων. Σε αυτού του τύπου τα περίπτερα δεν υπήρχαν ράφια, οπότε ο περιπτεράς αναγκαζόταν να τοποθετήσει με άναρχο τρόπο τα προϊόντα, εικόνα που αναπαρήγαγαν και οι καλλιτέχνες στο έργο τους (**Εικόνα 37**). Παράλληλα, θέλοντας να προσεγγίσουν με χιουμοριστική διάθεση και να προσδώσουν μία υπερβολική νότα στις δυσκολίες που αντιμετώπιζε ο περιπτεράς με τον τόσο στενό χώρο, τοποθέτησαν το περίπτερό τους σε ένα κεκλιμένο σημείο (**Εικόνα 38**), ώστε ο καθένας από τους συμμετέχοντες μπαίνοντας μέσα σε αυτό να βρεθεί σε άβολη θέση. Αυτό έγινε αφενός για να αποδοθούν συμβολικά οι δύσκολες συνθήκες εργασίας και αφετέρου για να ξεχωρίζει από τα κανονικά περίπτερα τα συνυφασμένα με την καταναλωτική διαδικασία, μιας και αυτό ήταν καθαρά «ένας τόπος επικοινωνίας και ανταλλαγής πληροφοριών, με επίκεντρο την έκφραση και τον πειραματισμό», όπως μας περιγράφουν οι ίδιοι. Χρησιμοποιώντας φτηνά υλικά και δημιουργώντας μια κατασκευή εφήμερη και “πρόχειρη” αντανakλάται η πεποίθηση των καλλιτεχνών για το ρόλο που μπορεί να αποκτήσει η τέχνη στην παρούσα κατάσταση οικονομικής κρίσης. Για εκείνους δεν μετράει η αξία του έργου ως ύλη αλλά ως δράση, αφού το περίπτερο σαν αρχιτεκτόνημα έχει καλλιτεχνικό ενδιαφέρον ούτως ή άλλως. Συνολικά η πρωτοβουλία τους αυτή αποτέλεσε «ένα ανοιχτό κάλεσμα για όλους τους καλλιτέχνες, αλλά και για το ευρύ κοινό, ανεξαρτήτως ηλικίας (**Εικόνα 39, 40**) και ιδιότητας ενθαρρύνοντας τη σύζευξη και ανάδειξη ποικίλων μορφών έκφρασης και την κοινωνικοποίηση του εγχειρήματος αυτού». Μια προσπάθεια πολύ σημαντική που επιχειρεί να προσδώσει ξανά στον αστικό δημόσιο χώρο την απολεσθείσα δυνατότητα έκφρασης.



Εικόνα 36 Περίπτερο τύπου '80



Εικόνα 37 Άναρχη τοπόθεση



Εικόνα 38 Κεκλιμμένο επίπεδο



Εικόνα 39 Κουκλοθέατρο για παιδιά



Εικόνα 40 Δράση για μεγαλύτερους

Και αυτοί οι καλλιτέχνες δεν είναι οι μοναδικοί που ασχολήθηκαν με το περίπτερο. Αναφορές σε αυτό συναντάμε και σε *ζωγραφικούς πίνακες*. Χαρακτηριστικότερο παράδειγμα όλων, η δουλειά του ζωγράφου Νικόλαου Κληρονόμου⁴³, με μία συλλογή σκίτσων (**Εικόνα 41**) και πινάκων αφιερωμένη σε αυτό, στα πλαίσια της έκθεσης με τίτλο “Περίπτερα τη νύχτα”. Η ιστορικός τέχνης Βίκυ Χρυσοβισάνου προλογίζοντας το λεύκωμα της έκθεσης αναφέρει: «Το περίπτερο,

⁴³ Γεννήθηκε στην Αθήνα το 1954. Σπούδασε Ζωγραφική, Σκηνογραφία και Θεωρητικά στην Ανώτατη Σχολή Καλών Τεχνών της Αθήνας (1974-1980). Έκανε μεταπτυχιακές σπουδές στη Ζωγραφική στην Ανώτατη Σχολή των Τεχνών του δυτικού Βερολίνου, με υποτροφία της ΑΣΚΤ. Έχει παρουσιάσει περισσότερες από 20 ατομικές εκθέσεις και έχει συμμετάσχει σε πλήθος ομαδικών. Από το 1985 και επί 15ετία δίδαξε στη σχολή Βακαλό. Από το 1997 διδάσκει στα ΤΕΙ Αθηνών στη σχολή Συντήρησης έργων Τέχνης και Αρχαιοτήτων. Έργα του υπάρχουν σε μουσεία, πινακοθήκες και ιδιωτικές συλλογές.



Εικόνα 41 Κάρβουνα, παστέλ σε χαρτί 29x42

όπως το ανέσυρε στην επιφάνεια, ο Νικόλαος Κληρονόμος, αντανακλά τη δική του ενέργεια. Η δράση εξουδετερώνεται καθώς το θέμα παρουσιάζεται με τρόπο μνημειακό (**Εικόνα 42**), χωρίς να απαιτείται η ανθρώπινη παρουσία (**Εικόνα 43**). Δεν έχουμε δηλαδή μία διηγηματική περιγραφή, αλλά αντίθετα την προβολή οπτικών παραστάσεων» (**Εικόνα 44**). Ο ζωγράφος δεν προσπαθεί να αποδώσει το περίπτερο στην πραγματική διάσταση μεταφέροντάς το ρεαλιστικά στη ζωγραφική επιφάνεια, αλλά να του προσδώσει έναν τελετουργικό χαρακτήρα μιας εικονιστικής μυθολογίας. Αυτό το πετυχαίνει με μια σειρά από τεχνικές όπως οι γρήγορες οριζόντιες και διαγώνιες γραμμές, με ένταση και επιθετικότητα στο χρώμα με τα παραμορφωμένα δομικά στοιχεία και την ποιητική διάθεση των τονικών διαβαθμίσεων. Χρησιμοποιώντας έντονα ηλεκτρικά χρώματα (**Εικόνα 45**) -μπλε και μαύρο- , με βίαιες αντανακλάσεις και διασπασμένες φόρμες αυτονομεί το αντικείμενο κάνοντας το να ξεχωρίσει και να “έρθει μπροστά” σε σχέση με τα άλλα στοιχεία της σύνθεσης. Όλα τα παραπάνω συμβάλλουν στο «να αποκτήσει η ζωγραφική επιφάνεια ένα μαγικό χαρακτήρα, και να θυσιαστεί η εικονιστική αληθοφάνεια στο βωμό της εσωτερικής αλήθειας»⁴⁴.

⁴⁴ Βίκυ Χρυσοβισάνου, Ιστορικός Τέχνης



Εικόνα 42 Λάδι σε ξύλο 50x50

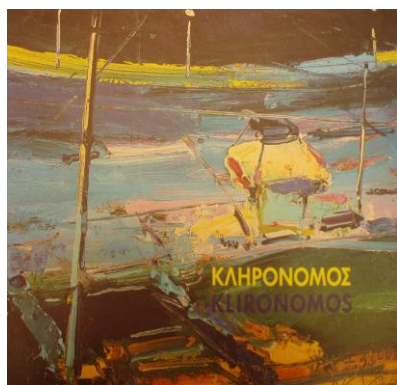

Εικόνα 43 Λάδι σε ξύλο 50x50

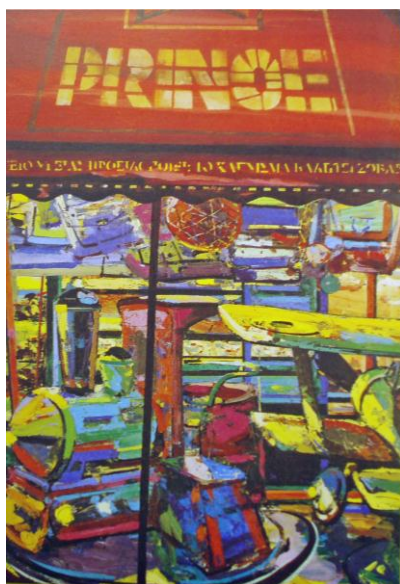

Εικόνα 44 Λάδι σε ξύλο 200x140



Εικόνα 45 Λάδι σε ξύλο 200x140

Εκτός από τους ζωγραφικού πίνακες το περίπτερο εμφανίζεται συχνά και στη *σύγχρονη τηλεόραση* είτε ως μέσο προσέλευσης του κοινού με τον ένα ή τον άλλο τρόπο, είτε απλώς σαν κυρίαρχο στοιχείο της ελληνικής κουλτούρας. Όσον αφορά στην πρώτη περίπτωση, η διαφήμιση συχνά χρησιμοποιεί το περίπτερο σαν σύμβολο, όταν θέλει να αποδώσει την αίσθηση της οικειότητας στον καταναλωτή, όπως με την εικόνα της γειτονιάς και του φιλικού περιπτερά, αλλά και όταν θέλει να του προκαλέσει συναισθήματα νοσταλγίας και θύμησης της παλιάς εποχής. Χαρακτηριστικό παράδειγμα είναι η διαφήμιση της εταιρείας ΓΕΡΜΑΝΟΣ, η οποία παρουσιάζει τον περιπτερά στη δεκαετία του '80, με την εναλλακτική του ιδιότητα, αυτή του να δίνει πληροφορίες στους περαστικούς. Με αυτόν τον τρόπο διαφημίζουν τις σύγχρονες συσκευές GPS που έρχονται να “αντικαταστήσουν” τον περιπτερά. Ενώ όσον αφορά στη δεύτερη περίπτωση, στην τηλεοπτική σατυρική εκπομπή “απίστευτα κι όμως Ζουγανελληνικά” παρουσιάζεται χιουμοριστικά η αναρίθμητη ποικιλία των προϊόντων που μπορεί να βρει κανείς στο περίπτερο. Με υπερβολική χροιά παρουσιάζεται στο σκετσάκι κανείς να μπορεί να αγοράσει από το περίπτερο από τσίχλες μέχρι αλεξίσφαιρα γιλέκα. Τέτοιου είδους εκπομπές σατιρίζουν την ελληνική πραγματικότητα και είναι σημαντικό ότι χρησιμοποιούν το περίπτερο ως κυρίαρχο στοιχείο για να την αποδώσουν.

ΚΕΦΑΛΑΙΟ 3^ο

ΤΟ ΠΕΡΙΠΤΕΡΟ ΣΤΟ ΠΑΡΕΛΘΟΝ

Αφήνοντας κανείς τη σύγχρονη πραγματικότητα και αναζητώντας την εικόνα και το ρόλο *του περιπτερού στο παρελθόν*, θα βρει τις απαντήσεις τόσο στις ταινίες του παλιού ελληνικού κινηματογράφου, όσο και στη *λογοτεχνία* και *την ποίηση*. Εκεί παρουσιαζόταν το περίπτερο είτε να βρίσκεται στο επίκεντρο της καθημερινής ζωής και να ξετυλίγονται γύρω από αυτό οι

ανθρώπινες ιστορίες, είτε να βρίσκεται διακριτικά στο φόντο συμπληρώνοντας την εικόνα της εποχής.



Εικόνα 46

Στις περιπτώσεις που βρισκόταν στο επίκεντρο, αυτό συνέβαινε σε τέτοιο βαθμό που έμοιαζαν όλα να ορίζονται σε σχέση με αυτό. Το καθετί ήταν δεξιά ή αριστερά, δίπλα ή απέναντι, κοντά ή μακριά από το περίπτερο. Έμοιαζε να είναι ένα ισχυρό *τοπόσημο* και ο πυρήνας της γειτονιάς. Μιας γειτονιάς σφιχτοδεμένης όπως αυτή της ελληνικής πόλης 50 χρόνια πριν, τότε που οι δεσμοί των ανθρώπων ήταν ισχυροί και ο γείτονας αναγόταν σε συγγενή. Κάτι τέτοιο παρουσιάζεται εύγλωττα στο διήγημα του Κώστα Καφαντάρη με τίτλο “Η όμορφη περιπτερού”. Το διήγημα ξεκινάει δίνοντας στον αναγνώστη την εικόνα μιας γειτονιάς διαρθρωμένης γύρω από το περίπτερο. Πιο συγκεκριμένα: «Απέναντι από το περίπτερο

βρισκόταν ένα καφενείο.(...) Δεξιά από το περίπτερο, στα 50 μέτρα, ήταν ένα μανάβικο και αριστερά, στα 20 μέτρα, ένα φαρμακείο».

Επειδή λοιπόν το περίπτερο προσδιόριζε σε μεγάλο βαθμό το χώρο γύρω του, γι' αυτό ήταν πάντα το πρώτο μέρος που θα απευθυνθεί κανείς για οποιαδήποτε πληροφορία. Συχνά δηλαδή το περίπτερο αποποιούνταν τον εμπορικό του ρόλο και μετατρέποταν σε *κίσκι πληροφοριών*. Οποιοσδήποτε ξένος ή μη έψαχνε κάποιο δρόμο, κατάσταση ή σπίτι έσπευδε στο περίπτερο να ρωτήσει. Πολλές φορές οι ερωτήσεις δεν ήταν οι αναμενόμενες για κάτι που μπορεί να γνωρίζει ο περιπτεράς όπως στην περίπτωση της κ. Σταυρούλας, της ηρωίδας περιπτερούς του διηγήματος "Το περίπτερο στην Αριστοτέλους" (Εικόνα47) :



Εικόνα 47 Η περιπτερού κ. Σταυρούλα

- «-Συγγνώμη, μήπως ξέρετε πού είναι η πλατεία Άθωνος;
 -Πρώτο στενό δεξιά, η πλατεία με τις πολλές ταβέρνες και τα μεζεδοπωλεία.
 -Ευχαριστώ πολύ. Α και κάτι άλλο. Μήπως ξέρετε αν το τραγούδι με τη Χαρούλα Αλεξίου 'Οδός Αριστοτέλους' είναι γι' αυτόν εδώ το δρόμο;
 - Και φυσικά. Για ποιόν άλλο μπορεί αν είναι;
 - Να υπάρχουν κι άλλες Αριστοτέλους.
 - Όχι όμως σαν αυτήν την Αριστοτέλους!
 - Έτσι λέτε, ε; Ευχαριστώ και πάλι γεια σας.
 - Παρακαλώ. Στο καλό.»

Σε αυτά τα πλαίσια ακόμα και ερωτήσεις όπως:

« - Συγγνώμη, μήπως ξέρετε που είναι ένας κύριος που πουλάει κοσμήματα σε πάγκο εδώ γύρω; Δεν μιλάει καλά ελληνικά, γερμανός είναι νομίζω».

Η πιο χαρακτηριστική περίπτωση που το περίπτερο βρισκόταν στο επίκεντρο της γειτονιάς, όχι μόνο χωρικά αλλά και ουσιαστικά, ήταν όταν χρησίμευε ως *τηλεφωνικό κέντρο*. Μιας που το τηλέφωνο τη δεκαετία του '50, ήταν είδος πολυτελείας για τα νοικοκυριά, το περίπτερο κατείχε το μοναδικό τηλέφωνο σε ολόκληρη τη γειτονιά και όλη τη μέρα κόσμος πηγαινοερχότανε για να κάνει ή να δεχτεί τηλεφώνημα. Πολλές φορές ο ίδιος ο περιπτεράς εκτελούσε χρέη τηλεφωνητή, αφού αναγκαζότανε να βγει από περίπτερο και να ειδοποιήσει τον εκάστοτε ενδιαφερόμενο. Τα τηλεφωνήματα δεν γινόντουσαν μόνο σε εξαιρετικές περιπτώσεις, αλλά και για απλά, διαδικαστικά θέματα: μία ειδοποίηση για δουλειά, ένα κακό μαντάτο, ένα κρυφό ραντεβού. Αυτό που σήμερα φαντάζει σαν αδιάκριτη εισβολή στα προσωπικά δεδομένα, το να κοινοποιείς στον περιπτερά και κατ' επέκταση σε όλη την γειτονιά τις προσωπικές σου υποθέσεις, τότε υπαγορευόταν από τα δεδομένα της εποχής. Αυτό συνήθως δεν συνιστούσε μια προβληματική κατάσταση, αντιθέτως ίσως ήταν το στοιχείο αυτό που ισχυροποιούσε περισσότερο τους δεσμούς και την συνοχή των

ανθρώπων της γειτονιάς. Βέβαια στις περιπτώσεις εκείνες, που κανείς ήθελε να κρατήσει τις προσωπικές του υποθέσεις κρυφές, είτε επρόκειτο για μια πολιτική συζήτηση είτε απλά για ένα ερωτικό ραντεβού, η μεσολάβηση του περιπτέρου ήταν εμπόδιο γι' αυτό. Αυτός ο ρόλος του περιπτέρου σαν τηλεφωνικό κέντρο της γειτονιάς παρουσιάζεται πολύ εύστοχα στη συλλογή διηγημάτων "Ο Περικλής, ένας ανάπηρος πολέμου": «Όταν και στα Καλάβρυτα μπήκαν τα τηλέφωνα, τα ιδιωτικά, έβαλαν αρκετά μαγαζιά. Αλλά και πολλά σπίτια απόχτησαν το τηλέφωνό τους. Μέσα στους πρώτους, ήταν και ο Περικλής. Πρώτη του δουλειά, τώρα, μόλις άνοιξε το περίπτερο, ήταν να βγάζει το τηλέφωνο έξω. Σε πολύ κατάλληλη μεριά. Για να το βλέπουν όλοι. Δεν χρειάζεται καν να πούμε, ότι έβαλε και ταμπέλα με ανακοίνωση, που ο ίδιος με κόκκινα, μεγάλα, κεφαλαία γράμματα, σε ένα χοντρό άσπρο χαρτόνι είχε φιλοτεχνήσει: ΕΔΩ ΤΗΛΕΦΩΝΟΝ. Όλοι θαύμασαν την πρόοδο και τον εκσυγχρονισμό του περιπτέρου και τον άμεσο τεχνικό εξοπλισμό του. (...) Σε όποιον ήθελε να τηλεφωνήσει, ολοπρόθυμα πάντα εξυπηρετικός, έδινε την απάντηση: Ευχαρίστως! Ορίστε».

Πολύ συνηθισμένο για την εποχή ήταν να αγοράζει κάποιος βερεσέ. Κάτι που δεν ήταν ίδιον των φτωχών οικογενειών, αλλά συνηθιζόταν και από τους πιο ευκατάστατους. Η πλούσια κυρία έστειλε στο περίπτερο την κοπέλα του υπηρετικού προσωπικού για να αγοράσει κάτι χωρίς χρήματα. Συνηθιζόταν αντί να πληρώνει κάθε τι φορά τη φορά, να εξοφλεί το συνολικό ποσό στο τέλος του μήνα. Αυτό δεν θεωρούνταν υποτιμητικό, αλλά ήταν μία συνήθεια ευρέως διαδεδομένη. Μια συνήθεια που εξυπηρετούσε τον πελάτη αλλά δυσαρεστούσε τον περιπτερά. Στο βιβλίο του Δημήτρη Γκιώνη "Το περίπτερο", αποτυπώνεται γλαφυρά αυτή ακριβώς η κατάσταση: «Είχαμε και μερικούς που ψώνιζαν βερεσέ: - Δώσε μου ένα άρωμα και ένα κουτί σπέρτα και γράψ' το. Δεν ήταν φαίνεται όλοι εντάξει στην πληρωμή, γι' αυτό ίσως και ο μεγάλος αδερφός είχε κοτσάρει μια ταμπελίτσα στην μπροστινή βιτρίνα που έλεγε: "φίλος επιζήμιος, εχθρός αποκαλείται"».

Επειδή το περίπτερο κατείχε όλους αυτούς τους ρόλους, υπήρχε η ανάγκη να παραμένει ανοιχτό όσο το δυνατό περισσότερες ώρες της ημέρας. Αυτό σήμαινε ότι δεν θα μπορούσε να το δουλεύει συνεχόμενα ένας άνθρωπος, αλλά διαφορετικοί σε βάρδιες. Αυτοί ήταν συνήθως μέλη της ίδιας οικογένειας αλλά και πολλές φορές φίλοι, γνωστοί ή και κάποιοι γείτονες. Όταν για παράδειγμα ο περιπτεράς χρειαζόταν να λείπει για λίγο, άφηνε το περίπτερο στον φίλο του που τύχαινε να βρεθεί εκεί για να του κάνει παρέα. Ή αν χρειαζόταν να πάει στην τουαλέτα, ειδοποιούσε τον γείτονα απ' το απέναντι σπίτι να μείνει στη θέση του για λίγο. Καταλαβαίνει κανείς λοιπόν, πως το περίπτερο δεν ήταν μόνο μια οικογενειακή επιχείρηση αλλά *υπόθεση όλης της γειτονιάς*. Στο διήγημα “Η όμορφη περιπτερού”, που η μάνα και η κόρη κρατάνε από κοινού ένα περίπτερο αναφέρεται: « Έτσι, σηκωνότανε αυτή στις 6.30 το πρωί, άνοιγε το περίπτερο, στις 11 ερχότανε η κόρη της, έμεινε ως τις 6 και μετά ξαναγύριζε μέχρι αργά το βράδυ στη 1-2». Ενώ στο “Περίπτερο στην Αριστοτέλους” συζητάει το ζευγάρι των περιπτεράδων:

- « -Ο μικρός είναι σπίτι;
 - Όχι, στο πανεπιστήμιο.
 - Θα είναι εδώ στις 7 λέει. Για να δούμε.
 - Αλλιώς, πάρε με τηλέφωνο. Θα έρθω εγώ ξανά.»

“ΤΖΙΠ, ΠΕΡΙΠΤΕΡΟ ΚΙ ΑΓΑΠΗ”

Αντίστοιχα παραδείγματα, συναντά κανείς όπως αναφέρθηκε και παραπάνω στις ταινίες του παλιού *ελληνικού κινηματογράφου*. Αναφορές στο περίπτερο υπάρχουν σε μια σειρά από ταινίες όπως “Η παριζιάνα” με τη Ρένα Βλαχοπούλου, “Το δόλωμα” με την Αλίκη Βουγιουκλάκη, “Τον αράπη κι αν τον πλένεις” με τον Κώστα Βουτσά και το “Μια κυρία στα μπουζούκια” με τη Ζωή Λάσκαρη, τη Μαίρη Χρονοπούλου, τον Κώστα Βουτσά και το Φαίδωνα Γεωργίτη. Σε αυτές τις ταινίες, ο χώρος του περιπτερού συμπληρώνει το φόντο και

βοηθάει στην εξέλιξης υπόθεσης. Ο ρόλος τους σε αυτές είναι δευτερεύων, αλλά δεν παύει να αποτυπώνει τη θέση του και τη σημασία του σε εκείνη την εποχή.

Συγκεντρωμένα όμως, όλα αυτά τα στοιχεία τα βρίσκει κανείς χαρακτηριστικά στην κωμωδία του 1957 *“Τζιπ περίπτερο κι αγάπη”* με τους Σταυρίδη, Ρίζο, Γκιωνάκη και Χατζηχρήστο, το περίπτερο έχει τον πρωταγωνιστικό ρόλο, αφού ολόκληρη η ταινία πραγματεύεται τη σχέση του περιπτέρου και κατ' επέκταση του περιπτερά με τη γειτονιά. Η υπόθεση εκτυλίσσεται σε μια γειτονιά της παλιάς Αθήνας, όπου στέκει ένα και μοναδικό περίπτερο, αυτό του Τάσου Καψούρα (**Εικόνα 48**). Σε πρώτο πλάνο παρουσιάζεται ο ιδιοκτήτης και η ιδιότητά του ως ανάπηρου πολέμου. Από τα πρώτα λεπτά της ταινίας γίνεται αντιληπτό το πρόβλημα του περιπτερά με τα τεράστια τζιπ που έχουν αρχίσει και εμφανίζονται στην πόλη (**Εικόνα 50**). Κάθε φορά που ένα επιβλητικό τζιπ περνά γρήγορα δίπλα από το περίπτερο, αυτό αναταράσσεται και ο μόνιμος φόβος του περιπτερά είναι να μην του γκρεμιστεί το περίπτερο. Χαρακτηριστικό είναι ότι αποκαλεί τους οδηγούς των τζιπ “χασάπηδες” και ονειρεύεται μια πιθανή απαγόρευση κυκλοφορίας τους στους δρόμους με περίπτερα (**Εικόνα 55**). Στη συνέχεια εμφανίζεται η πρώτη πελάτισσα, μία κοπέλα της γειτονιάς, η οποία αφηρημένη απευθύνεται στον περιπτερά από την πλαϊνή θυρίδα και αυτός την προτρέπει να μετακινηθεί στη μπροστινή(03:13). Η κοπέλα ζητάει να αγοράσει τσιγάρα Ματσάγγου (**Εικόνα49**) και οδοντόκρεμα για τον κύριό της, καθώς και κίτρινες κορδέλες για τα μαλλιά της(04:00). Δεν πληρώνει τίποτα, παρόλο που δουλεύει σε ένα πλούσιο σπίτι, χωρίς οικονομικές δυσκολίες και ο περιπτερά τα σημειώνει μαζί με τα υπόλοιπα στο μπλοκάκι του βερεσέ(05:08). Στη συνέχεια, το πλάνο ανοίγει και βλέπουμε δίπλα στο περίπτερο ένα τραπεζάκι με καρέκλες (**Εικόνα 51**), όπου κάθεται ο περιπτεράς με έναν φίλο του(09:38). Εκεί φτάνει και ένα πελάτης ο οποίος ζητάει ένα αναψυκτικό, το οποίο και πίνει αφού κάθεται και αυτός στο τραπέζι. Είναι η πρώτη αναφορά του περιπτέρου ως “καφενείο”. Δηλαδή, δεν αγόραζε μόνο το αναψυκτικό του κανείς και έφευγε,

παρά καθόταν να το πει εκεί, ανταλλάσσοντας μερικές κουβέντες με τον περιπτερά που συχνά ήταν και φίλος του(13:40). Έπειτα και ενώ η ιστορία προχωράει, βλέπουμε το τηλέφωνο με μία υπερμεγέθη και ανορθόγραφη πινακίδα από πάνω του “ΤΗΛΕΦΩΝΟ ΔΙΑ ΤΟ ΚΥΝΩΝ” (Εικόνα 52), διαφημίζοντας τον υπερσύγχρονο για την εποχή εξοπλισμό(13:48). Το τηλέφωνο χτυπάει και είναι για τη γειτόνισσα απέναντι, η οποία φαίνεται να είναι και συχνή χρήστης του τηλεφώνου, αφού έχουν εφεύρει ένα πρωτότυπο τρόπο για να την ειδοποιούν(14:08). Ο περιπτεράς ή όποιος είναι εκεί, χτυπάει με μία σφεντόνα ένα μεταλλικό δίσκο που κρέμεται κάτω από το παράθυρό της (Εικόνα 53, 54). Ακούγοντας τον χαρακτηριστικό ήχο εκείνη, καταλαβαίνει ότι τη ζητάνε στο τηλέφωνο και κατεβαίνει. Φτάνοντας εκεί, είναι αναπόφευκτο ο περιπτεράς και όσοι βρίσκονται γύρω, να ακούσουν τη συζήτησή της, με αποτέλεσμα όλη η γειτονιά να έχει τροφή για κουτσομπολιό(16:08), γεγονός που δε φαίνεται να την ενοχλεί ιδιαίτερα, μιας και μιλάει επιδεικτικά δυνατά, για να προκαλέσει αίσθηση(27:48) (Εικόνα 58). Ένας ακόμα πελάτης φτάνει στο περίπτερο, αργότερα, ο οποίος ζητά να αγοράσει ένα παυσίπονο της εποχής, πληρώνοντας με ένα μεγάλο χαρτονόμισμα. Η κίνηση αυτή εξοργίζει τον περιπτερά ο οποίος, από ότι καταλαβαίνουμε, βρίσκεται συχνά στη θέση να βρίσκει ρέστα(19:10) (Εικόνα 56). Το περίπτερο διαθέτει ένα ραδιόφωνο, που όπως και το τηλέφωνο αποτελούσε είδος πολυτελείας για τα περισσότερα σπίτια κι έτσι συγκεντρώνονταν όλοι γύρω από το περίπτερο για να παρακολουθήσουν έναν αγώνα ή κάποιο άλλο σημαντικό γεγονός(22:03). Προχωρώντας η ταινία, καταλαβαίνουμε ότι γίνεται κάποια βάφτιση στη γειτονιά, αφού ένα πλήθος κόσμου καταφτάνει, ρωτώντας που βρίσκεται του Παρδαλού το σπίτι. Ο περιπτεράς αγανακτισμένος δεν προλαβαίνει να δίνει πληροφορίες για το πως θα φτάσουν εκεί, ενώ δεν παραλείπει να ικανοποιήσει και τη δική του περιέργεια, ρωτώντας τους τι συμβαίνει(35:00). Και γενικά, δε φαίνεται να διστάζει να εκμεταλλευτεί τα προνόμια που του δίνει η θέση του ως επόπτη της γειτονιάς(36:15). Μαθαίνει τα νέα που τον ενδιαφέρουν από τις κουτσομπόλες της γειτονιάς, ακόμα και δωροδοκώντας τες. Συνολικά, μέσα από όλα αυτά τα στιγμιότυπα

που βρίσκονται διάσπαρτα στην ταινία, αποκρυσταλλώνεται η εικόνα, η θέση και ο ρόλος του περιπτέρου στην πόλη εκείνης της εποχής, επιβεβαιώνοντας όσα στοιχεία προαναφέρθηκαν.



Εικόνα 48

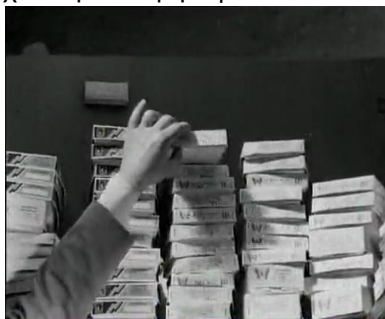

Εικόνα 49



Εικόνα 50



Εικόνα 51



Εικόνα 52



Εικόνα 53



Εικόνα 54



Εικόνα 55



Εικόνα 56



Εικόνα 57



Εικόνα 58



Εικόνα 59

Η ΦΙΓΟΥΡΑ ΤΟΥ ΠΕΡΙΠΤΕΡΑ



Εικόνα 60

Ο ρόλος και η θέση αυτή δεν θα ήταν τέτοια, αν το περίπτερο υφίστατο μόνο σαν υλικό αντικείμενο. Αυτό που το κάνει τόσο ξεχωριστό και του προσδίδει αυτόν τον σημαντικό κοινωνικό χαρακτήρα στην πόλη του '50 ήταν η *ύπαρξη του υποκειμένου*, δηλαδή του περιπτερά. Ο περιπτεράς εκείνης της εποχής ήταν πολύ σημαντικό πρόσωπο για τη γειτονιά. Θα τολμούσε να πει κανείς πως ήταν κατά κάποιον τρόπο ο θυρωρός της γειτονιάς, αφού γνώριζε τους πάντες και τα πάντα. Ήταν ο άνθρωπος από τον οποίο αγόραζαν τα καθημερινά, ήταν ο άνθρωπος που γνώριζε από πρώτο χέρι τις υποθέσεις που συζητούσαν στο τηλέφωνο και αυτός ο οποίος κάλυπτε πολλές φορές την ανάγκη του καθενός να μοιραστεί, ίσως και να εξομολογηθεί αυτό που τον απασχολούσε. Τι πιο λογικό λοιπόν απ' το να αναπτύσσει ιδιαίτερη οικειότητα και στενές σχέσεις με όλους. Τόσο στενές που δεν δίσταζε κανείς να του εμπιστευθεί μέχρι και τα κλειδιά του σπιτιού του, όπως φαίνεται και στις πρώτες

σελίδες του “Περιπτέρου της Αριστοτέλους”: «κ. Σταυρούλα, μπορώ να σας αφήσω τα κλειδιά; Κι όταν έρθει ο αδερφός μου, τα παίρνει». Κατά συνέπεια δεν είναι παράξενο που ο περιπτεράς γνώριζε σχεδόν τα πάντα, για την οικογενειακή κατάσταση του καθενός και ενδιαφερόταν να μάθει γι’ αυτήν:

«- Καλά Μαράκι μου, εσύ; Τι μαθαίνεις απ’ τους δικούς σου; (...) θα τη δούμε καθόλου τη μάνα σου;

- Έρχεται την Παρασκευή για μερικές μέρες. (...)
- Γεια σου κορίτσι μου, ευχαριστώ και χαιρετισμούς στη μαμά σου. Θα την δω όταν έρθει την Παρασκευή».

Και συνεχίζει μονολογώντας η περιπτερού: «Καλό κορίτσι το Μαράκι, όλη η οικογένεια καλή. Απ’ τα μέρη μας , εκεί στα χωριά της Καρδίτσας, στη λίμνη Πλαστήρα». Όπως καταλαβαίνει κανείς ο περιπτεράς αποτελούσε σημαντικό παράγοντα της κοινωνικής ζωής των κατοίκων. Όταν η κεντρική αυλή που γύρω της οργανώνονταν οι κατοικίες αντικαταστάθηκε από την κεντρική πλατεία της γειτονιάς ως σημείο συνάντησης, ο περιπτεράς αντικατέστησε τη *συνεχή οπτική επαφή με τον γείτονα*. «Μια μεγάλη γειτονιά είμαστε. Ακόμα κι εδώ στο κέντρο, στην Αριστοτέλους, που έχω το περίπτερο όλους τους ξέρω και με ξέρουν»⁴⁵.

Εκτός βέβαια από τα προσωπικά του κάθε γείτονα, το πρώτο πράγμα που μάθαινε ο περιπτεράς ίσως πριν ακόμα υπάρξει οικειότητα ήταν οι *καθημερινές του συνήθειες*: ποια εφημερίδα προτιμούσε να διαβάζει, ποια τσιγάρα κάπνιζε, ποιο αναψυκτικό προτιμούσε. Και φυσικό ήταν από τις καταναλωτικές συνήθειες του καθενός να βγάζει συμπεράσματα για την οικονομική του κατάσταση. «Ένας κουστουμαρισμένος με γραβάτα, ας πούμε, δεν υπήρχε περίπτωση να πάρει φτηνά τσιγάρα: χύμα από κούτα των 88 (που

⁴⁵ Κολεθρά Νέλη, Το περίπτερο στην οδό Αριστοτέλους, Εκδόσεις Δέλτος, Αθήνα, 2007

είναι για τους μπατίρηδες), πακέτο νούμερο 15 (για τους μισομπατίρηδες), Έθνος και Άρωμα (για τους σχεδόν οικονομημένους). Θα έπαιρνε Άσσο, μια άλλη ακριβή μάρκα ή ακόμα κι αμερικάνικα Pal Mal, που είναι και τα πιο ακριβά. Είχαμε και κάτι λαθραία αμερικάνικα, καταχωνιασμένα σε μια μικρή καταπακτή κάτω από το πάτωμα, φτηνότερα από τα φορολογημένα, αλλά αυτά ήταν για τους πολύ γνωστούς. (...) Αυτοί που είχαν λεφτά έπαιρναν ακόμα σαπουνάκια Λουξ και όχι Ερμής ή τύπου Μασσαλίας, ξυραφάκια Ζιλέτ και όχι Άστορ, οδοντόκρεμα Κολγκέιτ και όχι Κολυνός. Το καθένα από αυτά τα είδη άλλωστε δεν ξεπερνούσε τις δυο-τρεις μάρκες. Τα δεύτερα πάντως ήταν τα φτηνότερα και αυτά που είχαν τη μεγαλύτερη ζήτηση».

Όλα αυτά που ήξερε ο περιπτεράς δεν ήταν πάντα τόσο ανώδυνα. Ειδικά τα χρόνια μέχρι την Μεταπολίτευση που η πολιτική κατάσταση στην Ελλάδα ήταν ταραγμένη, με το καθεστώς της λογοκρισίας να επιβάλλεται παντού, ο ρόλος του περιπτερά υπήρξε αμφισβητούμενος. Μελανό σημείο για τη φιγούρα του αποτέλεσαν οι νύξεις για *συνεργασία με τις αστυνομικές αρχές*. Η θέση του στο περίπτερο του έδινε τη δυνατότητα να γνωρίζει προσωπικά δεδομένα για τον καθένα και κυρίως το πολιτικό του φρόνιμα, το οποίο αποτυπωνόταν στην εφημερίδα που αγόραζε. Αν κάποιος ήθελε να αγοράσει μια απαγορευμένη εφημερίδα, αναγκαζόταν να την κρύψει μέσα σε κάποια άλλη ή να μην την αγοράσει από το συγκεκριμένο περιπτερά. Κι αυτή η κατάσταση εντεινόταν ακόμα περισσότερο με τον κάθε περιπτερά να πουλάει επιλεκτικά τις εφημερίδες, τις σύμφωνες με το δικό του φρόνιμα.

«- Μόνο Δημοκρατική να μη δίνεις, με συμβούλεψε από την πρώτη στιγμή ο μεγάλος.

- Τί να λέω;
- Δεν πουλάμε.
- Έτσι σέκο δεν πουλάμε; Να μην λέω δεν έχουμε;
- Όχι, όπως στο λέω εγώ. Δεν πουλάμε.
- Και γιατί;

- Γιατί είναι μια εφημερίδα που τη βγάζουν και την πουλάνε κομμουνιστές, αυτοί που πήγαν να μας σφάξουνε. Κι αν κάποιος σου κάνει τον ζόρικο, βλέπεις εκεί απέναντι, έξω από το αστυνομικό τμήμα τον αστυφύλακα; Φώναξέ τον να τον σβερκώσει», αναφέρεται στο “Περίπτερο” του Δημήτρη Γκιώνη.

Αυτή η σχέση περιπτερά-πελάτη όμως, είναι αμφίδρομη. Όπως ο περιπτεράς γνωρίζει πολλά για τους πελάτες του, έτσι κι αυτοί γνωρίζουν για εκείνον, αφού είναι τόσο *εκτεθειμένος* στο κέντρο της πλατείας ή της γειτονιάς, προσελκύοντας όλα τα βλέμματα. Στην πραγματικότητα ούτε εκείνος μπορούσε να χρησιμοποιήσει άνετα και ανενόχλητα το τηλέφωνο που βρισκόταν στην κατοχή του, μιας και ανά πάσα στιγμή μπορούσαν να τον ακούσουν όσοι καθόντουσαν στο τραπεζάκι έξω από το περίπτερο και κάποιος πελάτης που θα ερχόταν εκείνη την στιγμή. Και το τηλέφωνο δεν ήταν η μοναδική περίπτωση στην οποία ο περιπτεράς δίσταζε να εκφραστεί ελεύθερα. Ουσιαστικά επρόκειτο για μία σχέση με πολύ λεπτές ισορροπίες που στηριζόταν στην αμοιβαία καλή διάθεση τόσο του περιπτερά όσο και του πελάτη. Μία τέτοια περίπτωση περιγράφεται στην “Ομορφη περιπτερού” του Κώστα Καφαντάρη: «Όμως, όσο κι αν η Ελένη περιφρονούσε κι αυτή τους θαμώνες του καφενείου, βαθειά στην ψυχή της τους φοβόταν. Έτρεμε κυριολεκτικά μην πάρουν είδηση πως έβλεπε το Βασίλη, μην την πιάσουν στο στόμα τους και τότε δεν θα την έσωζε τίποτα. Δεν θα την ξέπλενε ούτε ο Νιαγάρας. Ήταν χειρότεροι κι από τις γυναίκες στο κουτσομπολιό. Το τόσο θα το κάνανε τόσο. Την τρίχα θα την κάνανε τριχιά».

Αυτή η *υπερέκθεση* στα βλέμματα του κόσμου είναι ακόμα ένα πρόβλημα που έρχεται να προστεθεί στις δυσκολίες του επαγγέλματος. Και εκτός από τα βλέμματα ο περιπτεράς ήταν εκτεθειμένος και σε πιο πραγματική βάση. Στέκοντας μόνος μέσα στο περίπτερο μέχρι αργά τη νύχτα αντιμετώπιζε διάφορους κινδύνους από μικροκλοπές μέχρι και κίνδυνο της ζωής του. «Άντε, μαζεύω τα πράγματα απ’ έξω και το κλείνω πιο νωρίς απόψε(...) Όλα εντάξει, κλειδώνω και φεύγω. Ωχ, τι συμβαίνει; Πιστόλι είναι αυτό πίσω απ’ το αυτί μου;», περιγράφεται γλαφυρά στο “Περίπτερο στην

Αριστοτέλους”. Και αναρωτιέται κανείς αν αξίζει για τα χρήματα που έπαιρνε να υφίσταται όλες αυτές τις δυσκολίες; Όπως μας πληροφορεί το διήγημα του Ντίνου Οικονόμου “Ενας περιπτεράς και ταχυδρόμος”: «Ο Ρούλης δούλευε περίπτερο για ψίχουλα, για την ψυχή του πατέρα του». Είναι αναγκασμένος να γνωρίζει τις τιμές απ’ έξω απομνημονεύοντας όλα τα προϊόντα και να αντιμετωπίζει και τους καχύποπτους πελάτες που θέλουν τις τιμές γραμμένες. Και εκείνος έπρεπε να είναι πάντα ευγενικός, πρόσχαρος και διαθέσιμος να εξυπηρετήσει ακόμα κι όταν δεν πουλούσε εκείνος το συγκεκριμένο προϊόν.

- « - Μήπως έχετε ασπιρίνες;
 - Όχι αλλά έχω ντεπόν.
 - Ασπιρίνες θα ήθελα...
 - Τότε στο φαρμακείο, λίγο πιο πάνω δεξιά θα βρεις.»

Και παρόλο που οι συνθήκες ήταν ίδιες για όλους του περιπτεράδες, οπότε και τους προσέδιδαν μια σειρά από κοινά χαρακτηριστικά, η φιγούρα του καθενός έμοιαζε να είναι τόσο ξεχωριστή. Ξεχωριστή και μοναδική, που πήγαζε από το *διαφορετικό χαρακτήρα* του. Τα δύο αντιπροσωπευτικότερα παραδείγματα εκ δια μέτρου αντίθετα είναι από τη μια αυτό του καλοκάγαθου, ευγενικού και γαλαντόμου περιπτερά και από την άλλη του στριφνού, γκρινιάρη και κουτσομπόλη. Αυτές οι δύο φιγούρες περιγράφονται συχνά σε λογοτεχνικά κείμενα, ώστε να εξυπηρετείται η πλοκή του βιβλίου.

“Ο ΠΕΡΙΚΛΗΣ ΕΝΑΣ ΑΝΑΠΗΡΟΣ ΠΟΛΕΜΟΥ”

Για παράδειγμα, στη συλλογή διηγημάτων του Θεόκλητου Φεφέ “Ο Περικλής- ένας ανάπηρος πολέμου” πρωταγωνιστής είναι ο Περικλής Κουσαφές, ένας ανάπηρος πολέμου που έγινε περιπτεράς. Η ιστορία διαδραματίζεται στα Καλάβρυτα της μεταπολεμικής εποχής, με τον «Περικλή με το κουτσό του πόδι να θυμίζει όλα τα στραβά, τα ανάποδα και τα κουτσά της τότε κοινωνίας. Όχι με έναν τρόπο

μεμφίμοιρο, γκρινιάρη. Αλλά με έναν τρόπο χαρούμενο. Ο κυρ-Περικλής, πίστευε στο γέλιο. Στο καλαμπούρι. Στη φάρσα. Στο χιούμορ που θα έπρεπε να διανθίζει τη ζωή μας. Όπως πίστευε και στον άνθρωπο. Γιατί ο ίδιος πρώτα από όλα ήταν άνθρωπος». Ο Περικλής ήταν ένας χαρακτήρας εύθυμος, χαρούμενος και πολύ γενναιοδωρος. Αντιμετώπιζε το πρόβλημά του με χιούμορ και εισέπραττε την κατανόηση των πελατών, που πολλές φορές έπαιρναν μόνοι του τα προϊόντα που ήθελαν, αφήνοντας τα χρήματα στον καθισμένο Περικλή. «Το περίπτερο για τους γνωστούς και τακτικούς πελάτες ήταν σελφ-σέρβις. Το απαιτούσε θα 'λεγε κανείς η αναπηρία». Όλοι γνώριζαν ότι ο Περικλής περιοριζόταν στην αναπηρική του σύνταξη και τα κέρδη του περιπτέρου τα μοίραζε διακριτικά στους συμπολίτες του που είχαν ανάγκη. «Παιδιά εμείς τότε ορφανά και φτωχά, σαν πηγαίναμε να πάρουμε караμέλες, μας γέμιζε τις χούφτες. Δεν τις μέτραγε. Μας έδινε παραπανίσιες(...)αν κάποιο πάλι παιδί, από την παρέα μας δεν είχε το ίδιο χρήματα να αγοράσει και καθόταν παράμερα ζαρωμένο και παραπονεμένο, το φώναζε και έδινε και σε αυτό». Εκτός από τα παιδιά ευνοημένοι από την καλοσύνη του Περικλή ήταν και τα αγόρια του χωριού που υπηρετούσαν την πατρίδα. «Έστειλε σε όλους με το Γιώργο, έτσι για χαιρετίσματα, από ένα μικρό δεματάκι που μόνος του έφτιαξε για τον καθένα ξεχωριστά με τσιγάρα και άλλες λιχουδιές». Άλλες φορές πάλι, σκαρφιζόταν διάφορα κόλπα για να βοηθήσει διακριτικά αυτούς, που αν και το είχαν ανάγκη, από περηφάνια δε δεχόντουσαν τη βοήθειά του. Ένα τέτοιο παράδειγμα ήταν η περίπτωση του μουρλο-Βασίλη, που αν και δεν είχε καθόλου οικονομικά αποδοχές επέμενε να τον πληρώνει. « Το βράδυ της ίδιας μέρας, αργούλια, ο Βασιλάκης κρατιόταν για καλά. Τα είχε οικονομήσει από τις μικρομεταφορές των δεμάτων, μετά τον ερχομό του τρένου. Τράβηξε λοιπόν ίσια για το περίπτερο. Πήγε και πλήρωσε τα πρωινά τσιγάρα. Έτσι του 'ρθε. Ο Περικλής με κατανόηση δέχτηκε τα χρήματα λέγοντας του: Βασίλη είσαι κύριος. Ξόφλησες το χρέος σου. Εκείνος του χαμογέλασε ικανοποιημένος κι έφυγε κατευχαριστημένος. Ο Περικλής όμως τον σταμάτησε:

- Βασίλη έχεις ρέστα, του φώναξε.
- Ρέστα; Από που;

Ο Βασίλης γύρισε πίσω με κάποια απορία. Πήρε τα ρέστα κι έφυγε όλος χαρά σφυρίζοντας. Ρέστα εννοείται πως δε δικαιούτο. Για ρέστα, ο αλησμόνητος Περικλής του έδωσε διπλά και τρίδιπλα χρήματα. Πολύ περισσότερα απ' αυτά που είχε εκείνος πληρώσει για τα τσιγάρα, θα μπορούσε τώρα να φάει κάτι ο φουκαράς του Βελίγκου την ταβέρνα».

Ο Περικλής, όπως αναφέρθηκε, ήταν άνθρωπος του καλαμπουριού και της φάρσας. Η φάρσα που συνήθιζε να κάνει κάθε φορά την ημέρα των εκλογών ήταν η χαρακτηριστικότερη. « Στις εκλογές τότε, όπως πάντα, όλοι εναγωνίως περίμεναν τ' αποτελέσματα. η πληροφόρηση για κείνη την εποχή φυσικά μόνο από τις εφημερίδες. Τις αγόραζαν από το περίπτερό του! Ο Περικλής, ξεχωρίζοντας τη μεγάλη μέρα, τις κρέμαγε και τις κολλούσε ένα γύρο έξω από το περίπτερο. Σε εμφανές σημείο. Ανοιχτές(...) Και καθώς οι αναγνώστες κοντοστεκόντουσαν, ο ένας γινόταν δύο, τρεις, τελικά πολλοί(...) Κι ο Περικλής από μέσα με τη γυαλιστερή φαλακρίτσα του και το πηγαίο μόνιμο χαμόγελό της τόσο συμπαθητικής μορφής του, έσπαζε πλακά. Οι αναρτημένες εφημερίδες ήταν των προηγούμενων εκλογών!».

“ΑΝΤΩΝΗΣ – ΕΝΑΣ ΣΤΡΙΦΝΟΣ ΠΕΡΙΠΤΕΡΑΣ”

Στον αντίποδα της φιγούρας του Περικλή βρίσκεται ο Αντώνης, ο κουτσός περιπτεράς, που παρουσιάζεται μέσα από το κείμενο “Το περίπτερο” του blog ΣούξουΜούξου. Εδώ ο περιπτεράς παρουσιάζεται στριφνός και αντικοινωνικός «Είναι κοφτός και απότομος, δεν ανταλλάσσει πολλές κουβέντες με κανέναν. Δεν του αρέσει να μιλάει, θαρρείς κι είναι μονίμως τσαντισμένος. Τρελαίνεται όμως να ακούει και να βλέπει. Έτσι περνάει τις ώρες του(...) Χωμένος βαθιά μέσα στο εμπόρευμα, κάθεται και κοιτάζει». Κοιτάζει και σχολιάζει τα πάντα. Βγάζει σε όλους παρατσούκλια προσβλητικά και χυδαία. Παρατηρεί αχόρταγα τους ανθρώπους και τους

κατηγοριοποιεί. «Έχει χωρίσει την πελατεία του σε δύο κατηγορίες. Στους τακτικούς και τους περαστικούς. Οι περαστικοί σταματάνε, παίρνουν ένα πακέτο τσιγάρα, εφημερίδα, τσίχλες, χαρτομάντιλα και φεύγουν. Υπάρχουν κι αυτοί που αγοράζουν τσόντες ή προφυλακτικά. Κανείς από τους τακτικούς δεν αγοράζει ποτέ τσόντες ή προφυλακτικά. Γίνονται δήθεν τυχαίοι περαστικοί σε άλλα περίπτερα.(...) Σκιαγραφεί τη ζωή τους και έχει αρκετά στοιχεία. Βλέπει τα ρούχα που φοράνε, το αυτοκίνητό τους, το πορτοφόλι, το πρόσωπο, αν αφοράνε βέρα.(...) Το ίδιο κάνει και με τους τακτικούς, μόνο που γι' αυτούς έχει περισσότερα δεδομένα. Ζουν ή δουλεύουν γύρω από την πλατεία. Περνάνε από το περίπτερο καθημερινά.(...) Μαζεύει στοιχεία για τον καθένα και τους δίνει παρατσούκλια.(...) για όλους έχει ένα όνομα και μιά θεωρία για την ταυτότητά τους. Κανείς όμως δεν έχει γι' αυτόν. Για τη γειτονιά είναι ένα αίνιγμα. Έρχονται όλοι καθημερινά και ψωνίζουν, μα κανείς δε γνωρίζει τον Αντώνη τον περιπτερά. Ποιος πραγματικά είναι; Που ζει; Είναι παντρεμένος; Τι του αρέσει; Από που κατάγεται; Ούτε το παρουσιαστικό του δεν ξέρουν καλά καλά». Αυτός ήταν ο Αντώνης ο περιπτεράς, πολύ διαφορετικός από τον Περικλή. Ο ένας πρόσχαρος και ο άλλος στριφνός, αλλά και οι δύο τόσο οικείες φιγούρες στον καθένα μας.

Καταληκτικά λοιπόν, έτσι είχαν τα πράγματα μερικά χρόνια πριν. Αυτός ήταν ο περιπτεράς, ένας άνθρωπος λαϊκός, συνήθως όχι πολύ μορφωμένος, που μέσα στο περίπτερο του ήρθε σε επαφή με λογίων λογίων ανθρώπους και έμαθε τόσα πολλά για τη ζωή, αυτά που δεν έμαθε στο Πανεπιστήμιο που δεν πήγε ποτέ. Στις μέρες μας, η φιγούρα του περιπτερά συνεχίζει να κυριαρχεί στο περίπτερο, αν και εξαιτίας του τρόπου ζωής οι προσωπικές σχέσεις του περιπτερά με τους μόνιμους πελάτες του γίνονται πιο τυπικές. Τους αντιμετωπίζει σχεδόν όπως τους περαστικούς, ενώ παύει να είναι μέρος του κοινωνικούς τους περίγυρου. Συνεχίζει να έχει μαζί τους μία πιο στενή επαφή από ότι ένας άλλος καταστηματούχος, αλλά έχει χαθεί η πραγματική οικειότητα και επικοινωνία. Ενώ οι λειτουργία του περιπτερού παραμένει ίδια τόσο στον εμπορικό της ρόλο, όσο και τον εναλλακτικό της ως κίосκι πληροφοριών, αυτό που έχει ατονήσει

σήμερα είναι η ατμόσφαιρα. Στο παρελθόν ρωτούσε τον περιπτερά κανείς που κάθεται ο τάδε, ενώ σήμερα πού έχει goody's εδώ κοντά.

Πολύ ενδιαφέρον παρουσιάζει και αξίζει να αναφερθεί ένα ποίημα του Κων. Θ. Κωνσταντόπουλου με τίτλο “Ποιητικές ματιές μέσα από το περίπτερο” και περιγράφει τον περιπτερά ως καλλιτέχνη ποιητή που τον ελεύθερο χρόνο του μέσα στο περίπτερο σκαρφίζεται στιχάκια βγαλμένα από τη ζωή του:

«τώρα μες στο περίπτερο,
γράφω σαν έχω χρόνο,
να σπάζω τη ρουτίνα μου,
για μένανε και μόνο».

Το ποίημα παρουσιάζει γλαφυρά όλα όσα αναφέρθηκαν παραπάνω για το περιπτερά και το περίπτερό του κι έχει τίτλο “ Η ζωή μου στο περίπτερο”:

Κλεισμένος στο κλουβάκι μου,
Ωρες πολλές δουλεύω,
κι όταν δεν έχω και δουλειά,
τον κόσμο τον χαζεύω.

Κάθε πρωί παραλαβή,
Παράδοση του τύπου,
Κι άντε το κρέμασμα μετά,
Του καθενός εντύπου.

Απ' το πρωί μέχρι αργά,
είμαι φυλακισμένος,
το βράδυ πάω σπίτι μου
άπειρα κουρασμένος.

Μέσα στο κρύο στο χιονιά,
Στη ζέστη τη μεγάλη

περνούν τα χρόνια όμορφα
σιγά κι αγάλι αγάλι.

Βλέπω πολλά παράξενα,
ακούω τον καθένα,
είτε κι αν είναι ελληνικά
είτε κι αν ειν' και ξένα.

Έχω θορύβους άπειρους,
απ' τα λεωφορεία,
έχω τα καυσαέρια
που ναι για με μαγεία.

Ακούω τους παράξενους,
και τους καλούς πελάτες,
ίσως και καλοπιάσματα,
ακόμα και παρλάτες.

Άλλος απ' το τηλέφωνο,
πολύ μιλάει λέει,
είτε γελάει, χαίρεται,
ή και ακόμα κλαίει.

Άλλος ζητάει και φιλά,
για το λεωφορείο,
κι αν θα του πω τελειώσανε,
βρυχάται σα θηρίο.

Άλλος με κατοστάρικο,
τηλέφωνο θα πάρει,
θέλει και το ταμείο μου,
αυτός να κουμαντάρει.

Δεν σε ρωτάει που θα τα βρεις,
Συνέχεια τα ρέστα

κόψε σου λέει την κεφαλή
όπου κι αν θέλεις βρες τα.

Άλλοι απ' το τηλέφωνο,
τα μυστικά τους λένε,
άλλα που είναι νόστιμα,
άλλα που λίγο καίνε.

Χωρίς να θέλεις τα ακούς,
αφού φωνάζουν τόσο
ίσως με τις φωνάρες του
σου κάνουν τον καμπόσο.

Άλλες κοπέλες κλαίγοντας,
μιλάνε στον καλό τους
να κλείσουν το τηλέφωνο
δεν έχουν στο μυαλό τους.

Πολλές φορές ο μετρητής,
πιάνει τους τρακαδόρους
κι όταν τους πω για πληρωμή,
ζητούν αβανταδόρους.

Αφού δεν τηλεφώνησα
γιατί να σε πληρώσω
δε ξέρω εγώ τι έκανες,
απάντηση θα δώσω.

Έχουμε και τους κλέφτες μας,
ότι μπορούνε κλέβουν,
κι άμα τους κάνεις τσακωτούς,
και ρέστα σου γυρεύουν.

Έχουμε και τον κίνδυνο,
απ' τα λεωφορεία,
όταν μας κοπανίσουνε

τρέχουμε για φορεία.

Τέλος για την υγεία μας,
ας μην το συζητάμε,
άλλος για λίγο ή πολύ,
σιγά- σιγά πονάμε.

ΕΠΙΛΟΓΟΣ-ΣΥΜΠΕΡΑΣΜΑΤΑ

Φτάνοντας στο τέλος αυτής της διαδρομής, γνωρίσαμε καλύτερα το περίπτερο και τον άνθρωπο μέσα σ' αυτό, από το ξεκίνημά του μέχρι σήμερα. Τα απλά πράγματα που όλοι συναναστρεφόμαστε, αλλά ίσως δεν έχουμε παρατηρήσει και σκεφτεί.

Κατανοήσαμε λοιπόν, πως αυτή η μικρή, εφήμερη κατασκευή, είναι κάτι παραπάνω από ένα μικρό μαγαζάκι ελληνικής πρωτοτυπίας. Είναι πολύπλευρο, πολυδιάστατο και αγγίζει πολλές διαφορετικές πτυχές της ελληνικής κοινωνίας. Από την προφανή οικονομική δραστηριότητα, τη νομοθεσία μέχρι και την κοινωνική διάρθρωση και λειτουργία. Σε τέτοιο βαθμό μάλιστα που η αρχική του εμπορική διάσταση υποσκιάζεται τελικά από την κοινωνική του. Είναι δηλαδή, πιο σημαντικό τελικά αυτό που βρίσκεται πίσω από αυτό και σηματοδοτεί ένα σημείο αναφοράς για όλους. Ένας συνεκτικός κρίκος που ενώνει τον καθένα μας, μέσα από μία κοινή συνείδηση, με όλους τους άλλους. Δηλαδή το περίπτερο έχει παράξει και συγκροτήσει κοινωνική γνώση και συλλογική μνήμη, μέσα από τα ίδια τα είδη που προσφέρει και τον τρόπο λειτουργίας του, εγγράφοντας πάνω του και πάνω τους κοινωνικά συναισθήματα και εμπειρία.

Είναι ένας θεσμός στην ελληνική κοινωνία, που έχει συμπληρώσει πάνω από έναν αιώνα παρουσίας στους ελληνικούς δρόμους. Εξελίχτηκε φτάνοντας μέχρι εδώ και συνεχίζει να εξελίσσεται. Ήδη υπάρχει και λειτουργεί ένας πρωτοποριακός τύπος hi-tech περιπτέρου. Σε αυτό το περίπτερο, μπορεί κανείς εκτός από τις

κλασικές συναλλαγές, να πληρώσει λογαριασμούς ΔΕΚΟ, για τους οποίους θα παίρνει ηλεκτρονική απόδειξη στο κινητό του, να βγάζει εισιτήρια για αεροπλάνα, πλοία και τρένα, για τα οποία θα παίρνει την κάρτα επιβίβασης στο κινητό του, καθώς και να κλείνει θέσεις για κινηματογράφο, θέατρο και γήπεδο. Επίσης θα μπορεί να ψηφίζει συμμετέχοντας σε διάφορα γκάλοπ. Το σύστημα αυτό εφαρμόζεται για πρώτη φορά σε όλον τον κόσμο, είναι απλό στη χρήση του και σύνθετο σε ότι αφορά την τεχνολογία. Χάρη σε αυτό το σύστημα, εκσυγχρονίζεται ο χώρος της μικρής, λιανικής αγοράς, οι καταναλωτές θα απολαμβάνουν σημαντικά οφέλη, ενώ οι περιπτεριούχοι χωρίς πολλά έξοδα θα δουν τις επιχειρήσεις τους να ανθίζουν. Επιπλέον, θα διευκολύνεται και ο τομέας των παραγγελιών και προμηθειών.⁴⁶

Είναι θαυμαστό το πώς το περίπτερο εξελίσσεται και προσαρμόζεται στις ανάγκες της κάθε εποχής και ενώ γεννήθηκε 100 χρόνια πριν για να εξυπηρετήσει της τότε ανάγκες, επιβιώνει μέχρι σήμερα και είναι το ίδιο απαραίτητο όπως και τότε. Βρίσκει και θα βρίσκει πάντα ένα τρόπο να είναι στο προσκήνιο του δημόσιου χώρου της ελληνικής πόλης, μιας και αποτελεί ένα από τα πιο χαρακτηριστικά εικονογραφικά σύμβολά της.

Είναι αυτόφωτο, αυτόρκες και ξέρει να επιβάλλεται. Σκαρφαλώνει στις ανηφορίες, κρέμεται στις άκρες των δρόμων, προβάλλεται αυτόρκεσα σε ένα ξέφωτο. Το συναντάμε παντού. Στο κέντρο ή την περιφέρεια της πόλης, στις βιομηχανικές ζώνες, στους σιδηροδρομικούς σταθμούς, στις μεγάλες λεωφόρους, στους δρόμους και τις πλατείες. Κάτω από τις νεραντζιές ή τα ηλεκτροφόρα καλώδια των δρόμων, μπροστά από τις πολυτελείς βιτρίνες των καταστημάτων, δίπλα στις στάσεις των Μέσων Μαζικής Μεταφοράς, σε δρόμους σκοτεινούς κι ερημικούς. Σε όλες τις περιπτώσεις,

⁴⁶ allotino.pblogs.gr/2009/04/to.html, hi-tech περίπτερο

αφουγκράζεται την πόλη, τις ανησυχίες και τις εντάσεις της και ανταποκρίνεται σιωπηλά και καρτερικά στις ανάγκες του ανώνυμου πλήθους. Όλα γίνονται γρήγορα, εύκολα και διακριτικά. Οι φωτεινές επιγραφές, οι εφημερίδες και τα πάσης φύσεως προϊόντα υπηρετούν την καθημερινότητα του καθενός μας και στιγματίζουν τον χαρακτήρα του πολιτισμού μας.

Και παρόλες αυτές τις μεγαλειώδεις αναφορές σε αυτό, το περίπτερο δεν έχει απολέσει καθόλου τον ταπεινό χαρακτήρα της ύπαρξής του. Συνεχίζει να στέκει διακριτικά δίπλα σε όλους έτοιμο να μας εξυπηρετήσει, όποτε απευθυνθούμε σε αυτό. Ακόμα και όμως όταν απλώς το προσπεράσουμε, αυτό συνεχίζει να βρίσκεται εκεί, για την επόμενη φορά που θα το χρειαστούμε. Είναι πάντα εκεί, μια κουκίδα στην πλατεία. Η πλατεία μια κουκίδα στην πόλη. Η πόλη μια κουκίδα στο χάρτη της χώρας. Η χώρα μια κουκίδα στον πλανήτη. Ο πλανήτης μία κουκίδα στο γαλαξία. Ο γαλαξίας μια κουκίδα στο σύμπαν. Το σύμπαν πάλι, ίσως να είναι και αυτό μια μικρή κουκίδα κάποιου μεγαλύτερου συνόλου. Ίσως να είναι ένα άτομο σε κάποιο μόριο. Μόριο κάποιας οργανικής ένωσης. Ίσως μιας σοκολάτας. Μιας σοκολάτας τοποθετημένης στο ράφι ενός περιπτέρου. Ενός περιπτέρου που βρίσκεται στην άκρη κάποιας πλατείας...

ΕΥΧΑΡΙΣΤΙΕΣ

Η ερευνητική αυτή εργασία δε θα είχε πραγματοποιηθεί σε τέτοιο βαθμό, αν δεν είχαν συμβάλει με τη βοήθειά τους μια σειρά ανθρώπων. Θα θέλαμε να ευχαριστήσουμε λοιπόν, εκτός απ' τον επιβλέποντα καθηγητή Θεοκλή Καναρέλη και τους: κ. Αμαραντίδη, υπεύθυνο του εργοστασίου ΠΑΤΕΝΤΑ για τις πληροφορίες και την ξενάγηση στους χώρους παραγωγής του εργοστασίου. Την συμφοιτήτρια και φίλη Κατερίνα Μαντζουράνη, για τη βοήθειά της στην απόκτηση του διαδικτυακού οπτικοακουστικού υλικού. Τη φίλη Ελένη Μαλισσόβα, για τη βοήθειά της με το αγγλικό κείμενο. Την κ. Κατερίνα Κατσαρού για μέρος του φωτογραφικού υλικού και την ενίσχυση στη συγκέντρωση πληροφοριών. Την κ. Έλλη Δρούλια, επικεφαλής της διεύθυνσης βιβλιοθήκης της Βουλής για την πολύτιμη συμβολή της στη συγκέντρωση βιβλιογραφικού υλικού με ιδιαίτερος πρόθυμο τρόπο. Τέλος τις ιδιαίτερες ευχαριστίες μας θα θέλαμε να δώσουμε στους καλλιτέχνες της δράσης 'Περί Περιπτέρου', Δημήτρη Αμελαδιώτη και Γιώργο Παλιάτσιο τόσο για την προσφορά φωτογραφικού και οπτικοακουστικού υλικού από τη δράση τους, όσο και για το ιδιαίτερο προσωπικό τους ενδιαφέρον για την εργασία αυτή.

ΒΙΒΛΙΟΓΡΑΦΙΚΕΣ ΠΗΓΕΣ

1. Αρσένη Κυριακή, Η Αθήνα του Μεσοπολέμου-μέσα από φωτογραφίες του Πέτρου Πουλιδη, Εκδόσεις Εμπορική Τράπεζα της Ελλάδος, Αθήνα, 2004
2. Γκιώνης Δημήτρης, Το περίπτερο, Εκδόσεις Καστανιώτη, Αθήνα, 1997
3. Δημητράκος Δημήτριος, Νέο Ορθογραφικό Ερμηνευτικό Λεξικό, Εκδόσεις Χρήστος Γιοβάννης, Αθήνα, 1970
4. Ιωάννου Γιώργος, Η Αθήνα μέσα από καρτ-ποστάλ του παρελθόντος, Εκδόσεις Σιδέρης, Αθήνα 2001
5. Καφαντάρης Κώστας, Η όμορφη περιπτερού, Εκδόσεις Ίνδικτος, Αθήνα, 2001
6. Κληρονόμος Νικόλας, Περίπτερα τη νύχτα, Εκδόσεις Έκφραση, Αθήνα, 2003
7. Κολεθρά Νέλη, Το περίπτερο στην οδό Αριστοτέλους, Εκδόσεις Δέλτος, Αθήνα, 2007
8. Κριαράς Εμμανουήλ, Νέο Ελληνικό Λεξικό, Εκδοτική Αθηνών, Αθήνα, 1995
9. Κωνσταντόπουλος (Βασιλαδαίος) Θ. Κων, Ποιητικές ματιές μέσα από το περίπτερο, Εκδόσεις Απανεμιά, Πειραιάς, 1986
10. Μαρινόπουλος Γιάννης-Ζύγρα Δήμητρα, Κίτρινες τέντες στην Αθήνα...Ενώνοντας τα σημεία, Εθνικό Μετσόβιο Πολυτεχνείο, Αθήνα, 2007, διάλεξη Ιουνίου
11. Μπίρης Κώστας, Αι Αθήναι από του 19^{ου} εις τον 20^ο αιώνα, Εκδόσεις Μέλισσα, Αθήνα, 2005
12. Νικολοπούλου Ευθυμία, Η εργονομία του ελληνικού περιπτέρου-Ανάλυση δραστηριοτήτων και προτάσεις ανασχεδιασμού, Πανεπιστήμιο Αιγαίου, Σύρος, 2006, διπλωματική εργασία

13. Οικονόμου Ντίνος, Ένας περιπτεράς και ταχυδρόμος, εκδόσεις Καστανιώτης, Αθήνα, 1999
14. Παπανικολάου Γιώργος, Λεξικό των ρημάτων αττικής πεζογραφίας, Εκδόσεις Παπαδήμα, Αθήνα, 1994
15. Στογιαννίδης Γιώργος, Περίπτερο, Εκδόσεις Σκαπτή Ύλη, Θεσσαλονίκη, 1973
16. Φεφές Θεόκλητος, Ο Περικλής- ένας ανάπηρος πολέμου, Εκδόσεις Σήμαντρο, Αθήνα, 1984
17. Χατζιώτης Χ. Κώστας, Πλατεία Ομονοίας- Η καρδιά της Αθήνας, Εκδόσεις Σύλλογος Αθηναίων, Αθήνα 1992
18. Pernot Hubert, Εξερευνώντας την Ελλάδα- φωτογραφίες 1898-1913, Εκδόσεις Ολκός, Αθήνα, 2007
19. Van Gulik Robert, Το κόκκινο περίπτερο, Εκδόσεις Θεμέλιο, Αθήνα, 1993

ΔΙΑΔΙΚΤΥΑΚΕΣ ΠΗΓΕΣ

1. <http://www.disabled.gr>, super market 2 τετραγωνικών, μήπως να γίνω περιπτεράς, αναμόρφωση του καθεστώτος λειτουργίας των περιπτέρων
2. <http://www.lifo.gr/mag/features/133>, η ανατομία ενός αθηναϊκού περιπτέρου
3. <http://www.cityofathens.gr>, άδεια κατάληψης κοινόχρηστων χώρων από περίπτερα
4. <http://keypoint.gr/index> , αφιέρωμα στα περίπτερα της Κολομβίας

5. <http://www.greekstatemuseum.com>, περί περιπτήρου
6. allotino.pblogs.gr/2009/04/to.html, hi-tech περίπτερο
7. <http://lexluthor06.blogspot.com>, σούζουμούξου
8. <http://el.wikipedia.org>, ορισμός περιπτήρου
9. <http://ta-eis-eafton.blogspot.com> ,κολάζ
10. <http://www.in.gr> , ονόματα εφημερίδων
11. <http://en.wikipedia.org/wiki>, kiosk
12. <http://sepik.net/nea>, κόμικς

ΦΙΛΜΟΓΡΑΦΙΑ

1. Τον αράπη κι αν τον πλένεις, 1973, Καραγιάννης Κώστας
2. Μια κυρία στα μπουζούκια, 1963, Δαλιανίδης Γιάννης
3. Τζιπ περίπτερο κι αγάπη, 1957, Πλυτά Μαρία
4. Η παριζιάνα, 1969, Δαλιανίδης Γιάννης
5. Το δόλωμα, 1964, Σακελλάριος Αλέκος

ΠΑΡΑΡΤΗΜΑ

Περίπτερα στην παλιά Αθήνα

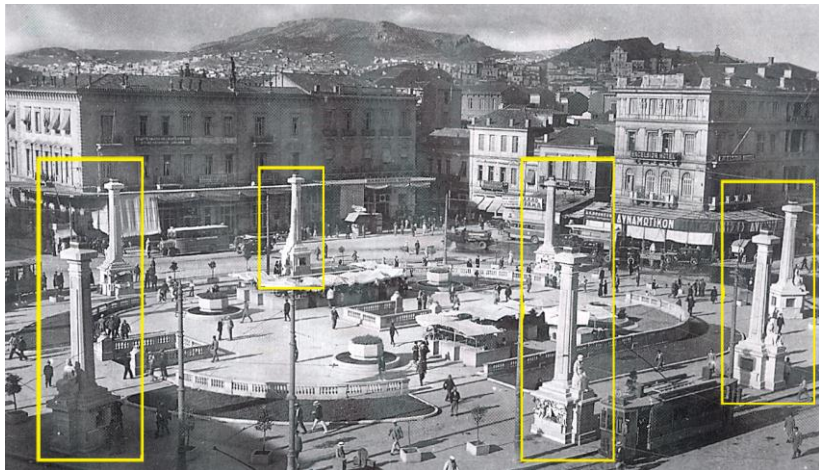

Εικόνα 61 Η πλατεία της Ομόνοιας με τα 8 περίπτερα, 1925



Εικόνα 62 Οδός ερμού, 25^η Μαρτίου 1943



Εικόνα 63 Η εκκλησία της Χρυσισπηλιώτισσας 1892

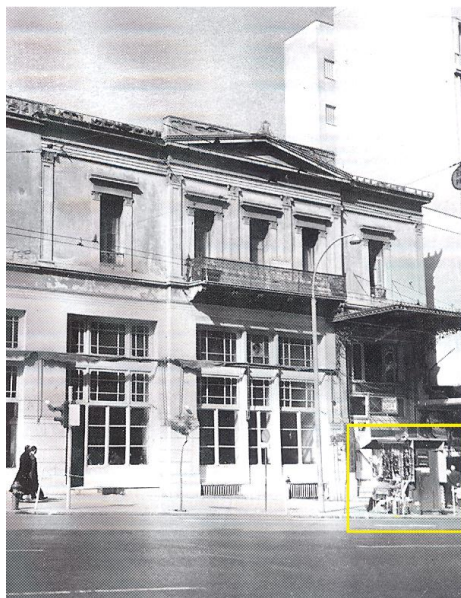

Εικόνα 64 Οδός Πειραιώς 1868

Περίπτερα σε αχρηστία – Σύγχρονα περίπτερα



Εικόνα 65



Εικόνα 66



Εικόνα 67



Εικόνα 68

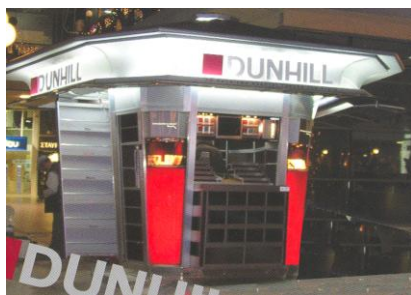

Εικόνα 69



Εικόνα 70

Κείμενο σε διαφημιστικό φυλλάδιο ΠΑΤΕΝΤΑΣ

Όλα ξεκίνησαν από μια απλή ιδέα. Ήταν 1995. η φωτεινή διαφημιστική τέντα εμφανίστηκε στα περίπτερα. Τα περίπτερα ομόρφηναν, οι πόλεος το ίδιο, οι διαφημιζόμενοι βρήκαν διέξοδο να επικοινωνήσουν στο σημείο πώλησης. Η αποδοχή τεράστια. Τα χρόνια πέρασαν, νόμοι που επηρεάζουν το περίπτερο άλλαξαν και ξαναάλλαξαν, η ΠΑΤΕΝΤΑ όμως έμεινε πιστή σε αυτό που ξέρει και αγαπά, το περίπτερο! Σήμερα, έμπειροι και ακόμα πιο δημιουργικοί, παρουσιάζουμε το νέο περίπτερο. Ένα μαγαζί στο πεζοδρόμιο που σέβεται την αισθητική και το περιβάλλον, σέβεται τον άνθρωπο που εργάζεται σε αυτό και κυρίως τον καταναλωτή που αγοράζει προϊόντα σωστά συντηρημένα. Ο διαφημιζόμενος δεν αρκείται σε μια απλή επιγραφή, συνδέει ολόκληρο το περίπτερο με το χαρακτήρα του προϊόντος του για γρήγορη επικοινωνία, τοποθετεί “ζωντανά” τα προϊόντα του στις βιτρίνες για γρήγορες πωλήσεις, κάνει decoration και όχι μόνο branding, ενώνεται με τον περιπτειριούχο σε ένα υγιές trade give and take. Νέα απλή ιδέα, νέο ξεκίνημα.

Νίκος Δήμου

Πρόεδρος και Διεύθ. Σύμβουλος Ομίλου

Στήσιμο Περιπτέρου



Εικόνα 71



Εικόνα 72

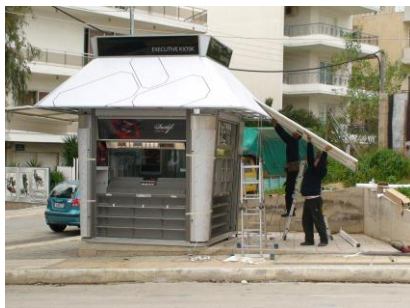

Εικόνα 73



Εικόνα 74

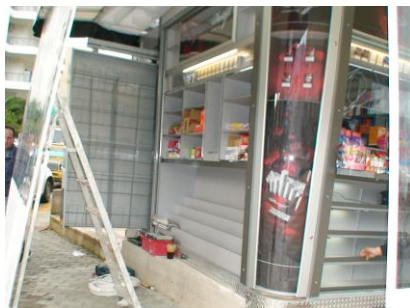

Εικόνα 75



Εικόνα 76

Δράση “Περί Περιπτερού”



Εικόνα 77



Εικόνα 78



Εικόνα 79



Εικόνα 80



Εικόνα 81



Εικόνα 82



Εικόνα 83



Εικόνα 84



Εικόνα 85

Κόμιξ

ΤΟ ΠΕΡΙΠΤΕΡΟ

του Κ. Αναστασίου



ΤΟ ΠΕΡΙΠΤΕΡΟ

του Κ. Αναστασίουλου



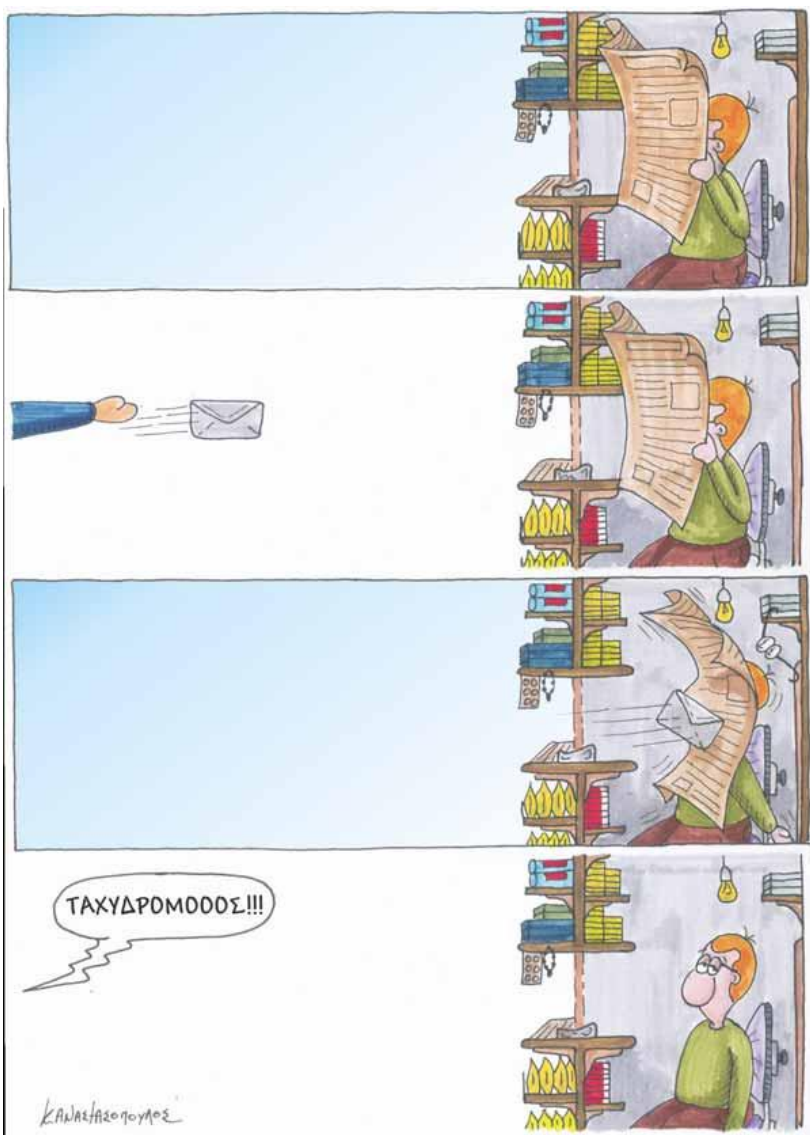



ΤΟ ΠΕΡΙΠΤΕΡΟ

του Κ. Αναστασίουλου



ΤΟ ΠΕΡΙΠΤΕΡΟ

του Κ. Αναστασίου



ΤΟ ΠΕΡΙΠΤΕΡΟ

του Κ. Αναστασίου



Τύπος της δεκαετίας του '60

ΕΛΕΥΘΕΡΙΑ

ΤΙΣ ΤΟΥΣ ΟΡΟΥΣ ΤΗΣ ΣΥΜΦΩΝΗΣ ΣΥΓΚΙΣΗΣ ΚΑΙ ΔΟΧΗΝΟΥΣ

Η ΚΥΠΡΟΣ ΑΝΕΚΗΡΥΧΘΗ ΧΩΣΣ ΠΡΑΓΜΑΤΙΚΗ ΔΙΟΤΗ ΑΝΕΣΑΡΤΗΤΟΣ ΔΗΜΟΚΡΑΤΙΑ

Επισημαίνονται οι θέσεις των Ελλήνων Ο ΤΟΥΡΚΟΙ ΕΠΙΒΑΛΛΟΥΝ ΤΗΝ ΕΞΟΥΣΙΑΝ ΚΑΙ ΤΟΥΡΚΙΚΕΣ ΣΤΡΑΤΕΣ

ΕΝΤΟΣ ΤΟΥ ΠΛΑΙΣΙΟΥ ΤΗΣ ΣΥΜΦΩΝΗΣΗΣ Η ΑΜΕΡΙΚΗ ΔΥΝΑΤΑΙ ΝΑ ΣΤΕΙΛΗ ΑΝΘΡΩΠΙΝΟ ΕΙΣ ΤΗΝ ΣΕΛΗΝΗΝ

ΚΑΝΟΝΙΣΜΟΣ ΕΠΙΒΑΛΛΟΜΕΝΟΣ ΣΗΜΕΡΑ ΕΙΣ ΤΗΝ ΑΙΧΜΗ ΤΟΥ ΑΜΕΡΙΚΑΝΟΥ ΒΛΑΠΤΟΥ

Οι άνωθεν πληροφορίες



Η ΑΥΓΗ

Στό Μαραθώνα: Ένα λάβρο κατά το πολέμου και Αγιου Λουκά για το μέλλον των παιδιών όλης της γης

Η ΕΙΡΗΝΗ (ΣΤΗΝ ΠΡΩΤΗ ΑΝΑΜΕΤΡΗΣΗ) ΕΝΙΚΗΣΣΕ

Με αίμα χωρίς έλκος, με λάχη χωρίς θάλα, ο λαός στράφηκε, παρανοώντας την πολεμική μηχανή που κινιταποδοχες εναντίον του, πραγματοποιεί την πρώτη ορθολογική περίεπία σπύνας πρός τους τς ενάντιος για ένα καλύτερο μέλλον



ΑΠΟΓΕΥΜΑΤΙΝΗ

ΜΕ ΕΚ ΑΠΑΣΣΕΣ ΒΑΘΥΤΑΤΗΣ ΟΥΝΗΣ ΚΑΙ ΒΑΡΥΤΑΤΟΥ ΠΕΝΘΟΥΣ

ΕΝΑ ΕΚΑΤΟΜΜΥΡΙΟΝ ΛΛΟΥ ΠΑΡΗΚΟΛΟΥΘΗΣΣΕ ΧΩΣΣ ΤΗΝ ΚΗΔΕΙΑΝ ΤΟΥ ΒΑΣΙΛΕΩΣ ΠΑΥΛΟΥ

Πρωτοφανούς μεγαλοπρέπειας ήτο ή νεκρική πομπή

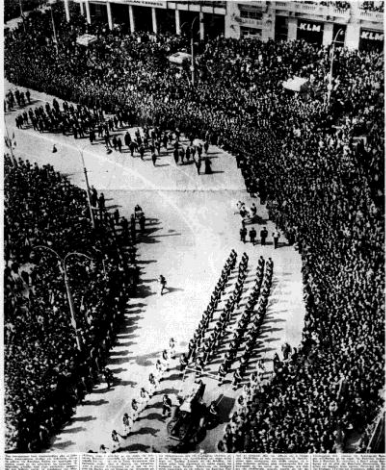

ΑΠΟΓΕΥΜΑΤΙΝΗ

ΕΝΩ ΑΙ ΣΥΝΟΜΟΛΟΓΙΑΙ ΕΙΣ ΤΟ ΔΟΧΗΝΟΝ ΟΥΔΕΝ ΑΠΕΛΘΕΣΑΝ

Η ΚΥΠΡΟΣ, ΠΥΡΙΤΙΔΑΠΟΘΗΚΗ ΕΙΣΤΟΙΜΗ ΝΑ ΕΚΡΑΓΗ

ΜΑΚΑΡΙΟΣ: «Δέν θ' άνεχθόμεν επί άπειρον τας προκλήσεις»

ΜΕ ΚΕΝΑ ΑΠΟΙΚΕΥΑΤΑ ΕΠΙΣΤΡΕΦΕΙ ΣΗΜΕΡΑΝ Ο Σ. ΓΕΩΡ. ΠΑΠΑΝΔΡΕΟΥ

ΜΕΤΑ ΤΗΝ ΥΠΟΜΟΧΕΙΑΝ ΕΝΑΝΤΙΟΝ ΤΗΣ ΜΗΝΥΣ ΕΠΙ ΔΕΛΤΗ

Ηπειλήθσαν χόες οσοβάρά έπεισοδία εις δόρος της 'Αγίας του Αιγύλεω»

Η ΚΥΡΩΣΑΝ ΔΕΝ ΑΒΑΤΕ ΕΛΛΗΝΕΣ ΠΡΟΣΩΠΑ ΣΙ ΟΥΔΕΣ ΚΑΙΤΙΣΤΟΙΝ ΟΥΣ ΕΠΙΒΑΛΛΕΤΟ ΤΑ ΟΥΡΑΤΑ ΚΑΙ ΤΥΡΑΚΑ ΤΩΝ ΚΑΠΙΤΑΙΩΝ

Εν τω παλιό « Άρμα» Κλασσικήν άσπιδά κατά αίσθησιν και με λάβρα





ΕΘΝΟΣ

ΩΡΑ (Έλλάδος): 4.56
 ΗΜΕΡΑ: 21' Ιουλίου
 ΕΤΟΣ: 1969

Ο ΑΝΘΡΩΠΟΣ ΕΠΑΤΗΣΕ ΤΗΝ ΣΕΛΗΝΗΝ

ΣΕΛΗΝΗ (Σελήνη) 21

Η ΣΕΛΗΝΗ ΕΙΝΑΙ Η ΜΟΝΟΤΗΤΑ ΤΗΣ ΓΑΛΑΞΙΑΣ ΜΑΣ ΠΟΥ ΕΙΝΑΙ ΟΡΘΟΓΩΝΙΑΣΤΕΡΗ ΑΠΟ ΤΗΝ ΓΗΝ. Η ΣΕΛΗΝΗ ΕΙΝΑΙ Η ΜΟΝΟΤΗΤΑ ΤΗΣ ΓΑΛΑΞΙΑΣ ΜΑΣ ΠΟΥ ΕΙΝΑΙ ΟΡΘΟΓΩΝΙΑΣΤΕΡΗ ΑΠΟ ΤΗΝ ΓΗΝ. Η ΣΕΛΗΝΗ ΕΙΝΑΙ Η ΜΟΝΟΤΗΤΑ ΤΗΣ ΓΑΛΑΞΙΑΣ ΜΑΣ ΠΟΥ ΕΙΝΑΙ ΟΡΘΟΓΩΝΙΑΣΤΕΡΗ ΑΠΟ ΤΗΝ ΓΗΝ.



Φ"Αστρο, στην Σελήνη

Η ΣΕΛΗΝΗ ΕΙΝΑΙ Η ΜΟΝΟΤΗΤΑ ΤΗΣ ΓΑΛΑΞΙΑΣ ΜΑΣ ΠΟΥ ΕΙΝΑΙ ΟΡΘΟΓΩΝΙΑΣΤΕΡΗ ΑΠΟ ΤΗΝ ΓΗΝ. Η ΣΕΛΗΝΗ ΕΙΝΑΙ Η ΜΟΝΟΤΗΤΑ ΤΗΣ ΓΑΛΑΞΙΑΣ ΜΑΣ ΠΟΥ ΕΙΝΑΙ ΟΡΘΟΓΩΝΙΑΣΤΕΡΗ ΑΠΟ ΤΗΝ ΓΗΝ.

ΜΗΝΥΜΑ ΑΠΟ ΤΩΝ ΣΕΛΗΝΩΝ!
 «Αναλογηθήτε τι επέσχεσθε και ευχαριστήσατε τόν Θεόν»

ΝΙΣΟΝ: Μία από τας μεγαλειώδεις αναγνώσεις τας εποχίας μας.

Δύο εκατ. 'Αθηναίοι έγρασαν τήν προσεληνίαν

ΠΑΛΙΚΗ ΑΓΩΡΑΛΕ
 Η ΠΑΛΙΚΗ ΑΓΩΡΑΛΕ ΕΙΝΑΙ Η ΜΟΝΟΤΗΤΑ ΤΗΣ ΓΑΛΑΞΙΑΣ ΜΑΣ ΠΟΥ ΕΙΝΑΙ ΟΡΘΟΓΩΝΙΑΣΤΕΡΗ ΑΠΟ ΤΗΝ ΓΗΝ.

ΤΑ ΝΕΑ 10

Ανεπαρκώς τα ατία της πολύνεκρης αεροπορικής τραγωδίας

ΔΥΟ ΑΚΟΜΗ ΛΕΠΤΑ ΚΑΙ ΟΙ 90 ΘΑ ΕΦΘΑΝΑΝ ΣΤΟ ΕΛΛΗΝΙΚΟ

Στόν άερα εξερράγη καί έπεσε φλεγόμενο τό μοιραίο αεροπλάνο



Εξερήθη ή άεροπλάνα τού κ. Πάνου τού σίγκου τού μοιραίου

Τό άόρατο τού θανάτου

Αιφροδέλαιον καί οί 7 θάνατοι τό άεροπλάνο τού αναρωσια

Εξελίξη τού στυχιαίου σίγκου
Σκληρή «μάχη» στόν παροικία
 ΑΘΗΝΑΙ: ΑΚΥΡΗ Η ΕΚΘΕΣΗ ΑΘΗΝΑΙΩΝ-ΥΠΕΡ ΑΝΑΤΟΛΗΣ

Αιφροδέλαιον καί οί 7 θάνατοι τό άεροπλάνο τού αναρωσια



Εξελίξη τού στυχιαίου σίγκου
Σκληρή «μάχη» στόν παροικία
 ΑΘΗΝΑΙ: ΑΚΥΡΗ Η ΕΚΘΕΣΗ ΑΘΗΝΑΙΩΝ-ΥΠΕΡ ΑΝΑΤΟΛΗΣ

Περιοδικά

ΠΕΡΙΟΔΙΚΟ ΤΕΤΑΡΤΟ

ΤΑΧΥΔΡΟΜΟΣ

ΕΛΛΗΝΙΚΑ ΠΟΛΙΤΙΚΑ ΦΙΛΟΣΟΦΙΚΑ ΉΘΙΣΤΟΡΙΚΑ ΕΠΙΧΡΟΝΙΑ ΚΑΙ ΚΡΙΤΙΚΑ

- Αν ήμουν πρωθυπουργός έστα γιά ένα μήνα
- Ο καρκίνος δέν πρέπει πιά νά μάς φοβίζει
- Τα έπτα είσιωθια σπείρα στον γάμο σας
- Μία άβρογονική έόρτα έπεισ στην Όμόνοια
- Εξήγητα ίδεις γιά τό τραπέζι τού Νομβρίου

ΝΕΑ ΕΣΤΙΑ

ΙΔΡΥΤΗΣ: ΓΡΗΓΟΡΙΟΣ ΞΕΝΟΠΟΥΛΟΣ
 ΔΙΕΥΘΥΝΤΗΣ: ΠΕΤΡΟΣ ΧΑΡΗΣ
 ΕΤΟΣ ΑΖ' - ΤΟΜΟΣ 74" - ΤΕΥΧΟΣ 872
 *Αθήνα, 1 Νοεμβρίου 1963



ΑΦΙΕΡΩΜΑ ΣΤΟΝ Κ. Π. ΚΑΒΑΦΗ
 (1863-1963)

ΕΠΟΧΕΣ

ΜΑΪΟΣ 1963 1

ΜΗΝΙΑΙΑ ΕΚΔΟΣΗ
ΠΝΕΥΜΑΤΙΚΟΥ ΠΡΟΒΛΗΜΑΤΙΣΜΟΥ
ΚΑΙ ΓΕΝΙΚΗΣ ΠΑΙΔΕΙΑΣ

ΔΙΕΥΘΥΝΤΗΣ: ΑΤΤΙΛΙΟΣ ΤΡΕΖΑΚΗΣ

ΓΡΑΦΕΙΟ ΜΕΘΕΩΣ
Ο ΣΟΒΙΕΤΙΚΟΣ ΕΛΕΥΘΕΡΙΣΜΟΣ
ΠΟΔΕ ΤΟΝΟΡΕ
ΟΙ ΜΕΤΑΜΟΡΦΩΣΕΙΣ ΤΟΥ ΑΣΑΡΕΙΟΥ

ΙΩΑΝΝΑ ΔΕΛΕΟΥ
ΜΑΡΕ, ΚΙΡΚΕΚΙΡ ΚΑΙ ΝΙΤΣΕ

ΒΟΝΙ ΡΑΥΤΕΡΝΑΚ
ΣΠΟΡΙΣ
ΝΙΚΟΣ ΚΑΖΙΑΡΑΡ
ΜΕΝΑΝΑΣ

ΤΕΧΝΙΚΗ ΚΑΙ ΑΝΘΡΩΠΙΣΤΙΚΗ ΜΟΡΦΩΣΗ

ΔΙΟΝΥΣΙΟΣ ΣΤΕΡΓΙΟΣ - Η ΚΟΥΤΥΡΟΜΑΧΙΑ ΚΑΘΩΣΤΟΣ ΤΟΥ ΒΑ
ΜΠΕΤΣΙΝΟΥ - ΑΝΘΡΩ ΠΩΝ ΚΡΑΥΓΑΣ - ΑΝΘΡΩΠΙΣΜΟΣ ΚΑΙ ΑΝΘΡΩΠΙΣΜΟΣ
ΜΕΤΑ ΜΕΤΑΛΛΟΝΕΣ ΔΙΤ ΚΑΜΠΕΡΛΑΣ - ΚΑΘΩΣΤΟΣ ΤΟΥ ΑΝΘΡΩΠΙ
ΜΕΤΩΝΟ - ΠΡΟΒΛΗΜΑΤΙΣΜΟΣ - Η Η ΠΑΡΑΝΟΜΙΑΣ - ΤΗΣ ΓΕΝΙΚΗΣ
ΔΙΟΝΥΣΙΟΣ ΣΤΕΡΓΙΟΣ ΠΑΙΔΕΙΑ

Χρονικά
Σκόλια
Τό θέατρο
Ό χορός
Ή φιλολογία
Τα διδάλια
Δε λτιο διεθνοδς
πολιτικδς

100
ΧΡΟΝΙΑ
100 ΤΟΝ
ΘΑΝΑΤΟ
ΤΟΥ
ΔΕΛΣΑΒΟΙΣ



ΕΝΕ ΓΑΥΤΟΠΛΟΥΣ - ΤΟ ΑΝΕΡΩΠΟΛΟΓΙΟ ΤΟΥ ΣΩΡΑΦΟΥ

ΕΙΚΟΝΕΣ ΤΟ ΦΑΙΝΟΜΕΝΟ ΜΟΥΤΑΣ

1958-1962



Φεστιβαλικό
...ΚΑΙ ΔΑΔΑ ΑΔΙΟ ΤΟ
ΕΚΚΕΝΟ ΕΠΙΧΕΙΡΗΣΗ
ΤΟΥ ΠΡΟΦΕΤΟΥ ΜΑΔ

Δηρόκριτος
ΜΕΤΡΕ ΚΑΙ ΜΕΤΑΚΑΙ
ΕΚΠΡΟΣΩΠΕ ΣΤΟ
ΚΕΝΤΡΟ ΑΝΘΡΩΠΙΝ
ΔΙΟΝΥΣΙΟΣ

Στήν Κρήτη
ΤΑ ΟΣΤΡΙΑΚΑ ΚΑΒΕΡΕ
ΤΗΣ ΒΙΒΛΙΟΚΡΑΤΕΙΑΣ
ΤΗΣ ΠΟΛΙΣ ΔΟΥΛΑΝΤΟΣ
ΜΕΤΑΛΛΟΥ ΤΟΥΣ

Στό Καγκό
...ΟΙ ΟΣΤΡΙΑΚΟΙ
ΜΕΤΑΚΑΙ ΜΕΤΑΚΑΙ
ΤΟΥΣ ΑΝΘΡΩΠΙΝ ΜΕΤΑ
ΣΤΡΑΤΟΠΕΔΟΥ ΜΑΡΑΣ

Επιμέλεια: Αττίλιος Τρεζάκης

ΓΥΝΑΙΚΑ 156

915

ΤΖΕΝΗ
Ήθοσοιό
και
μυτέρα!



ΧΕΙΜΩΝΑΣ
Ό μαγικό
κόσμο
τόν καλιόν!

ΜΕΡΕΣ ΤΟΥ ΟΚΤΩΒΡΗ
Φθινοπωρινά
φορηματά
και τογιέρι

ΜΙΝΙ ΜΟΔΑ
Παιδιά
φορηματά
μέ πατρίον
και πλεκτά

ΕΠΙΚΑΙΡΑ ΤΖΑΚΥ:
Η "ΧΡΥΣΗ.. ΣΥΖΥΓΟΣ

15 ΚΡΑΤΗ
ΕΝΑΝΤΙΟΝ
ΤΟΥ ΙΣΡΑΗΛ

ΣΚΛΗΡΟΣ
ΣΥΝΑΓΩΝΙΣΜΟΣ
ΣΤΟΥΣ
ΠΑΝΕΥΡΩΠΑΪΚΟΥΣ

Παιδικά περιοδικά



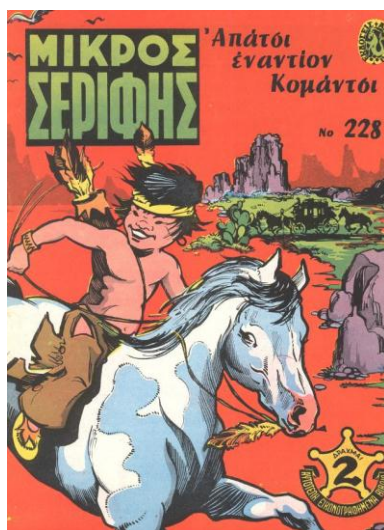
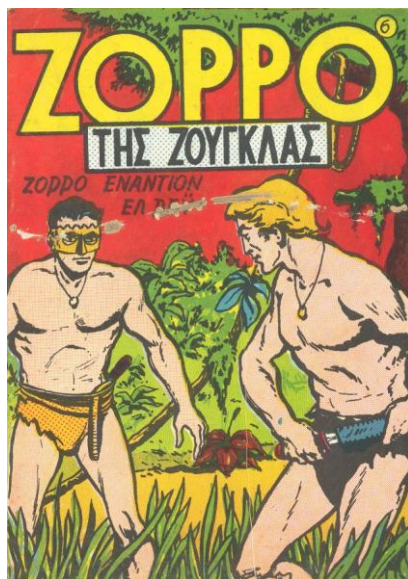

Εικόνα εξωφύλλου: Νικόλαος Κληρονόμος, “Περίπτερα τη νύχτα”

Ποιήμα οπισθόφυλλου: Κων. Κωνσταντόπουλος – Βασιλαδαίος,
“Ποιητικές ματιές μέσα από το περίπτερο”

