

ΠΡΟΒΕΣΕΙΣ ΜΕΤΑΒΑΣΗΣ

Η ΠΑΛΕΤΑ ΤΟΥ ΕΝΔΙΑΜΕΣΟΥ

ΠΡΟΘΕΣΕΙΣ ΜΕΤΑΒΑΣΗΣ Η ΠΑΛΕΤΑ ΤΟΥ ΕΝΔΙΑΜΕΣΟΥ
ΑΡΧΕΣ ΔΙΑΧΕΙΡΙΣΗΣ ΕΝΔΙΑΜΕΣΩΝ ΜΕΤΑΒΑΤΙΚΩΝ ΧΩΡΩΝ

ΕΡΕΥΝΗΤΙΚΗ ΕΡΓΑΣΙΑ

ΜΑΝΤΕ ΕΛΙΖΑ | ΣΙΕΡΡΑ ΑΡΤΕΜΙΣ
ΕΠΙΒΛΕΠΩΝ : ΛΟΗΣ ΠΑΠΑΔΟΠΟΥΛΟΣ

ΠΡΟΘΕΣΕΙΣ ΜΕΤΑΒΑΣΗΣ Η ΠΑΛΕΤΑ ΤΟΥ ΕΝΔΙΑΜΕΣΟΥ
ΑΡΧΕΣ ΔΙΑΧΕΙΡΙΣΗΣ ΕΝΔΙΑΜΕΣΩΝ ΜΕΤΑΒΑΤΙΚΩΝ ΧΩΡΩΝ

ΦΕΒΡΟΥΑΡΙΟΣ 2011

Π Ε Ρ Ι Ε Χ Ο Μ Ε Ν Α

ΕΙΣΑΓΩΓΗ ...6

α μέρος

I. ΓΕΝΙΚΕΣ ΕΝΝΟΙΕΣ ...8
II. ΜΕΘΟΔΟΙ ΑΝΑΛΥΣΗΣ ...14
III. ΟΠΤΙΚΕΣ ...28

β μέρος

ΕΡΩΤΗΜΑ ...39
Μπορεί ο χώρος να έχει προθέσεις; Μπορεί να μετέρχεται μηχανισμούς;
*ΕΝΘΕΤΟ Α

ΠΡΟΘΕΣΕΙΣ ΤΟΥ ΧΩΡΟΥ

ΕΝ- ...41
Περιγραφή του αδιαίρετου χωρικού ενδιάμεσου της ένωσης.

ΠΡΟ- ...55
Περιγραφή του αδιαίρετου χωρικού ενδιάμεσου της προετοιμασίας.
*ΕΝΘΕΤΟ Β, Γ

ΕΠΙ- ...69
Περιγραφή του αδιαίρετου χωρικού ενδιάμεσου της αλλαγής επιπέδου.
*ΕΝΘΕΤΟ Δ

ΔΙΑ- ...83
Περιγραφή του αδιαίρετου χωρικού ενδιάμεσου της διανομής.
*ΕΝΘΕΤΟ Ε, ΣΤ

ΜΗΧΑΝΙΣΜΟΙ ΤΟΥ ΧΩΡΟΥ

ΔΙΑΚΟΠΤΕΣ
Μηχανισμοί ενεργοποίησης/απενεργοποίησης χωρικών συνδέσεων.

ΕΠΙΜΕΤΡΟ

ΠΑΡΑΡΤΗΜΑ

ΟΠΤΙΚΟ ΥΛΙΚΟ

ΒΙΒΛΙΟΓΡΑΦΙΑ

ΔΙΑΔΙΚΤΥΑΚΕΣ ΠΗΓΕΣ

ΕΝΘΕΤΑ

Ε Ι Σ Α Γ Ω Γ Η

Η παρούσα ερευνητική εργασία πραγματεύεται το θέμα των ενδιάμεσων μεταβατικών χώρων, δηλαδή περιοχών που βρίσκονται στη μεθόριο ετερόκλιτων καταστάσεων και αποσκοπούν στον ορισμό ενός τρόπου μετάβασης του σώματος από μία κατάσταση σε μian άλλη. Χρησιμοποιώντας μεθόδους ταξινόμησης και θεωρητικής ανάλυσης διαφορετικών περιπτώσεων, η Εργασία επιχειρεί να σχολιάσει τη συνθετική πρακτική που ακολουθούμε στο σχεδιασμό χώρων αυτής της κατηγορίας.

Επιχειρώντας τη συγκρότηση ενός λεξιλογίου της αρχιτεκτονικής αποτολμήσαμε αντιστικτικές αναφορές στη χρήση της γλώσσας. Μια χωρική γλώσσα ανάλυσης αναγνωρίζει τις διαφορετικές εκφάνσεις του χώρου. Γι αυτό οφείλει να εντοπίζει με σαφήνεια τις οριακές καταστάσεις τις οποίες το σώμα καλείται να αντιληφθεί και να διασχίσει στα πλαίσια μιας συνεχούς κίνησής του στο χώρο. Η κατηγοριοποίηση που προτείνεται σε αυτή την εργασία χρησιμοποιείται ως μέσο διάσπασης του χώρου σε ελάχιστα αυτόνομα τμήματα, τα οποία θα συγκροτήσουν και το λεξιλόγιο ανάγνωσης και παρατήρησης των *προθέσεων* του ενδιάμεσου χώρου.

Στο Α Μέρος της Εργασίας, εκτίθεται το εννοιολογικό υπόβαθρο, σχολιάζονται δόκιμες μεθοδολογικές αρχές και οπτικές και διερευνάται το πλήθος των στοιχείων που συνθέτουν το χώρο και που ενδιαφέρουν την προβληματική του *ενδιάμεσου*. Στη συνέχεια, στο Β μέρος, το ερώτημα συγκεκριμενοποιείται στο βασικό λεξιλόγιο, με βάση το οποίο θα μπορεί να λειτουργήσει για τον ενδιάμεσο χώρο μια επεξηγηματική γλώσσα, που αφορά αφενός στις προθέσεις του σε σχέση με τη *μετάβαση* του σώματος και αφετέρου σε σημειακούς *διακόπτες*, που επιτρέπουν ή αποκλείουν την επι κοινωνία μεταξύ των δύο εφαιπτόμενων πλευρών.



ΕΝΝΟΙΕΣ | ΜΕΘΟΔΟΙ | ΟΠΤΙΚΕΣ

Ο δομημένος χώρος δεν είναι παρά οι σχέσεις των σημείων που τον αποτελούν. Οι σχέσεις αυτές μπορεί να διακριθούν σε «προβολικές» και «τοπολογικές» ανάλογα με τον τρόπο που τα επιμέρους χωρικά στοιχεία εντάσσονται στο ευρύτερο δομημένο σύνολο¹. Οι τοπολογικές και προβολικές σχέσεις αποκρυσταλλώνονται σε καθημερινές λέξεις, τις οποίες χρησιμοποιούμε όταν επιχειρούμε να περιγράψουμε τα μέλη των κτιρίων μέσω της χωρικής τους ένταξης, όπως για παράδειγμα οι λέξεις περιστύλιο, προαύλιο, διάδρομος, παράσπιτο, εξώπορτα, είσοδος, υπόγειο, ανωδομή, κατώφλι, οπισθόδομος.

Η αντίληψη του χώρου επιτελείται κυρίως μέσω της κίνησής μας². Μετά από κάθε μετατόπιση του σώματος, η θέση μας ορίζεται σε σχέση με τη θέση που το σώμα μας κατείχε προηγουμένως. Δηλαδή, το σημείο εκκίνησης γίνεται σημείο αναφοράς για κάθε ενδιάμεση ή τελική θέση. Συνεπώς, μιλώντας για το χώρο αναφερόμαστε αφενός στα μετρήσιμα γεωμετρικά χαρακτηριστικά του (επιφάνειες, όγκοι, ακμές, κορυφές, κ.ά.) και αφετέρου στις δράσεις του σώματος μέσα σε αυτά. Όμως, η χωρική αντίληψη και εμπειρία, δεν είναι μόνο αποτέλεσμα των φυσικών χαρακτηριστικών του χώρου, αλλά επηρεάζεται και από μη-μετρήσιμους, υποκειμενικούς παράγοντες. Η κιναισθητική εμπειρία μας επιτρέπει να αναγνωρίζουμε πολλαπλά επίπεδα ανάγνωσης του χώρου, τα οποία όμως βιώνονται ταυτόχρονα σωματικά- αισθητηριακά³.

1

Ο όρος «τοπολογικές» παραπέμπει στον τρόπο με τον οποίο τα πράγματα παρατίθενται, εμπεριέχονται, γειτνιάζουν ή συνορεύουν και τις σχέσεις του μέσα, του έξω και του ανάμεσα. [...] Η έμφαση στις καθαρά προβολικές σχέσεις μας επιτρέπει να αναφερθούμε στον τρόπο με τον οποίο τα πράγματα εμφανίζονται, παρατίθενται ή αποκρύπτονται το ένα σε σχέση με το άλλο, ανεξάρτητα από τις μετρικές τους ιδιότητες. Η διάκριση του μπρος και του πίσω, του πάνω και του κάτω στηρίζεται σε προβολικές σχέσεις. Πεπονής Γιάννης, *Χωρογραφίες – ο αρχιτεκτονικός σχηματισμός του νοήματος*, εκδ. Αλεξάνδρεια, Οκτώβριος 2003, κεφ. Χωρική Μορφολογία, σ.171

2

Η αντίληψη του χώρου και η αντίληψη της κίνησης συνυφαίνονται. Αυτός είναι ο μείζων λόγος που η ανασύνθεση του όλου είναι δυνατή μόνο διανοητικά. Πεπονής Γιάννης, *Χωρογραφίες – ο αρχιτεκτονικός σχηματισμός του νοήματος*, εκδ. Αλεξάνδρεια, Οκτώβριος 2003, κεφ. Χωρική Μορφολογία, σ.168

3

Στη φαινομενολογία της αντίληψης του Maurice Merleau-Ponty, ο χώρος και ο χρόνος δεν είναι για εκείνον ένα άθροισμα σημείων σε παράθεση, ούτε και μια απειρία σχέσεων που η συνείδησή του θα μπορούσε ενδεχομένως να συνθέσει και στην οποία θα μπορούσε να συμπεριλάβει το σώμα του. Θεωρεί πως δε βρίσκεται μέσα στο χώρο και στο χρόνο, αλλά ανήκει στο χώρο και στο χρόνο εφόσον το σώμα του προσαρμόζεται και ζει μέσα σε αυτούς.

Ο δομημένος χώρος συγκροτείται από ένα σύστημα σχέσεων, που επιτρέπει συγκεκριμένες κινήσεις και θεάσεις, οι οποίες αντιδιαστέλλονται ή και αντιτίθενται στην απειρία των κινήσεων και των θεάσεων που θα μπορούσαν, θεωρητικά, να αναπτυχθούν στο «κενό»⁴. Έτσι το «κενό» ή διαφορετικά: αυτό που «προυπάρχει της οργάνωσης του χώρου» κατακερματίζεται σε υποσύνολα, που αφενός ορίζουν και αφετέρου περιορίζουν τις κινήσεις και τις θεάσεις στο χώρο. Συνεπώς, μέσω της οργάνωσης του χώρου προκύπτουν οριοθετημένες ενότητες που αλληλεπιδρούν και σχετίζονται μεταξύ τους. Για το λόγο αυτό, η έννοια του ορίου είναι ιδιαίτερα σημαντική τόσο στο επίπεδο της αντίληψης του χώρου, όσο και στο επίπεδο του σχεδιασμού.

Κατά μία άποψη, το όριο δεν είναι αυτό στο οποίο κάτι σταματά, αλλά εκείνο, από όπου κάτι αρχίζει να εκδιπλώνει την ουσία του⁵. Η ιδιότητά του να αποτελεί αφενός τέλος για κάτι και αφετέρου αρχή για κάτι άλλο προσδίδει στο όριο μια διττή ταυτότητα. Σε αυτό, δύο ενότητες αντιτίθενται, συμπληρώνονται, αλληλεπικαλύπτονται, μεταλλάσσονται. Συνεπώς το όριο ως ενδιάμεσος τόπος συνιστά κρίσιμη απόληξη της κάθε ενότητας. Κατά περιπτώσεις, όταν το όριο είναι ένας φράχτης, ένα σύνορο ή μια νοητή γραμμή, σηματοδοτείται σημειακά μια έξοδος από κάτι και ταυτόχρονα μια είσοδος σε κάτι άλλο. Πρόκειται δηλαδή για μία ένδειξη αλλαγής. Άλλοτε, αφορά σε μια ευρύτερη περιοχή που λειτουργεί ως ζώνη ενδιάμεσης ταυτότητας, μετάβασης μεταξύ ενός πριν κι ενός μετά και, κατά συνέπεια, διαθέτει χωρική υπόσταση.

4

Η οργάνωση του χώρου επιτρέπει συγκεκριμένες κινήσεις και θεάσεις, δηλαδή μορφοποιεί συστηματικά τις απροσδιόριστες δυνατότητες κίνησης που θα παρέχονταν στον κενό χώρο. Η οργάνωση του χώρου συγκροτεί επίσης αισθητές διαφορές μεταξύ συγκεκριμένων θέσεων που θα έμεναν αδιευκρίνιστες και αδιαφοροποίητες στο κενό. Πεπονής Γιάννης, Χωρογραφίες – ο αρχιτεκτονικός σχηματισμός του νοήματος, εκδ. Αλεξάνδρεια, Οκτώβριος 2003, κεφ. Χωρική Μορφολογία, σ.170

5

Ένας χώρος είναι κάτι παραχωρημένο, αποδεσμευμένο, δηλαδή ενταγμένο σε ένα όριο, στα αρχαία ελληνικά πέρας. Το όριο δεν είναι αυτό στο οποίο κάτι σταματά, αλλά, όπως το είχαν ήδη αναγνωρίσει οι Έλληνες, το όριο είναι εκείνο από όπου κάτι αρχίζει να εκδιπλώνει την ουσία του. Heidegger Martin, Κτίζειν Κατοικείν Σκέπτεσθαι, μετ: Γιώργος Ξηροπαϊδης, Πλέθρον, 2008

Στο σύστημα σχέσεων του χώρου εντοπίζονται *δυσδικότητες*, οι οποίες αφορούν κατά περίπτωση σε διαφορετικές χωρικές συνθήκες (πάνω-κάτω, αριστερά-δεξιά, κενό-πλήρες, ανοιχτό-κλειστό), σε συνέπειες της μορφολογίας και της σύνταξης του χώρου (φως-σκιά, μέσα-έξω) ή στις κοινωνικές διαφοροποιήσεις του (ιδιωτικό-δημόσιο, πόλη-φύση) κ.ά. Το όριο, η ενδιάμεση γραμμή ή περιοχή, καθορίζει την ύπαρξη ή μη ύπαρξη σχέσης μεταξύ των μερών της κάθε δυσδικότητας. Έχει τη δυνατότητα να εξομαλύνει τη μετάβαση ή να διαχωρίζει τη μια χωρική ενότητα από την άλλη. Όμως, το ανθρώπινο σώμα είναι ο παράγοντας που - ως χρήστης, παρατηρητής ή περιπατητής - πραγματοποιεί τη μετάβαση από το ένα μέρος στο άλλο διαμέσω του στοιχείου που μεσολαβεί. Με τον τρόπο αυτό, η *κίνηση στο χώρο και η μετάβαση του σώματος* καθιστά αντιληπτή τη σχέση των δύο ενότητων εκατέρωθεν του ορίου.

Ο χρόνος μετάβασης περιγράφει μια «οριακή» περιοχή που στο παρόν ερευνητικό ονομάζεται *ενδιάμεσος χώρος*. Με την έννοια αυτή, στα όρια των αντίθετων χωρικών καταστάσεων αναδύονται κάποιες συγκροτήσεις χώρων, οι οποίες λειτουργούν ως ενδιάμεσο μεταβατικό στάδιο από τη μια στην άλλη.

Οι ενδιάμεσοι χώροι είναι ο τόπος, όπου αλληλεπιδρούν μεταξύ τους χωρικές ενότητες με διαφορετικά χαρακτηριστικά. Η μετάβαση από το ένα χωρικό στοιχείο στο άλλο προϋποθέτει το πέρασμα από την ενδιάμεση ζώνη. Έτσι το ενδιάμεσο αποκτά δική του χωρική υπόσταση και λειτουργεί συνδετικά ή διαχωριστικά για τα δύο μέρη. Ανάλογα με τη λειτουργία του, ως χωρική συγκρότηση έχει την πρόθεση να ενώσει ή να προετοιμάσει ή να επεκτείνει ή να διανείμει ή τέλος, να συνδυάσει κάποια από τα παραπάνω. Σε κάθε περίπτωση, στην έννοια του ενδιάμεσου περιέχονται κάποιες πρωτογενείς συγκροτήσεις χώρων, οι οποίες γίνονται αντιληπτές μέσω μιας μετάβασης, δηλαδή μέσω της μετακίνησης του σώματος.



II. ΜΕΘΟΔΟΙ ΑΝΑΛΥΣΗΣ

Όπως σημειώθηκε προηγουμένως, η έννοια του *ενδιάμεσου* ενυπάρχει στα διάφορα ζεύγη της οργάνωσης του χώρου. Η ανάλυση της έννοιας και η έρευνα σχετικά με την αρχιτεκτονική, τον τρόπο πρόσληψης του χώρου και ενδεχομένως, την παραγωγή του βιώματος του χώρου, οδήγησε στην ταξινόμηση και την καταγραφή των διαφορετικών περιπτώσεων του *ενδιάμεσου* σε λίστες και πίνακες.

Η ταξινόμηση των εμπειρικών δεδομένων, με βάση χαρακτηριστικά που στο εσωτερικό της έρευνας απομονώνονται ως κύρια, και η συγκρότησή τους σε μεγάλες οικογένειες αντικειμένων με ομοειδή συμπεριφορά, είναι μία πρωτογενής, ίσως (προ) επιστημονική, διαδικασία αναπαράστασης, που υποστηρίζεται από υποθέσεις του ερευνητή και ευνοεί τη διατύπωση ερμηνευτικών περιγραφών του κόσμου. Ο George Perec με την καταναγκαστική προσήλωση σε ανεξάντλητα ταξινομικά διαβήματα για τον κόσμο που τον περιβάλλει προσφέρεται ως το, μάλλον, αντυπροσωπευτικότερο παράδειγμα έργου, που με εμμονικό τρόπο επιχειρεί συνεχείς απογραφές και ταξινομήσεις, προσφέροντας λίστες, πίνακες, χρονολόγια και καταλόγους των αντικειμένων και των χωρικών στοιχείων εντός των οποίων ζει⁶. Οι λίστες του Perec, όπως ο ίδιος τονίζει, δεν είναι τακτοποιημένες ούτε αλφαβητικά ούτε χρονικά. Είναι, αντίθετα, λίστες που διατείνονται ότι εξαντλούν το πραγματικό, αποτυπώνοντάς το με αυτόματο και περίπου φωτογραφικό τρόπο. [3] [5]

Αντίστοιχη επίκληση στην αντικειμενική περιγραφή των χωρικών συμβάντων προσφέρουν οι MVRDV που εγκαινίασαν τα Datascares, στα οποία η σύγχρονη πόλη αναλύεται σε λίστες και ανάγεται σε καθαρή πληροφορία (MetaCity / DataTown). Με τον τρόπο αυτό, ο αρχιτεκτονικός σχεδιασμός προσεγγίζεται μέσα από την ανάλυση των δεδομένων. [4]

⁶ Ο Jorge Luis Borges επιχειρεί μια παράδοξη και ασυνήθιστη ταξινόμηση των ζώων με βάση μια κινέζικη εγκυκλοπαίδεια. Η *Sei Shonagon* δεν ταξινομεί αλλά απαριθμεί δημιουργώντας λίστες στο προσωπικό της ημερολόγιο. Η εγκυκλοπαίδεια του Diderot επιχειρεί να καταγράψει, να οπτικοποιήσει και να δημοσιεύσει όλη τη μέχρι τότε γνώση. (Σημειώσεις από το βιβλίο *Σκέψη/ Ταξινόμηση*, Georges Perec, εκδόσεις Αγρα)

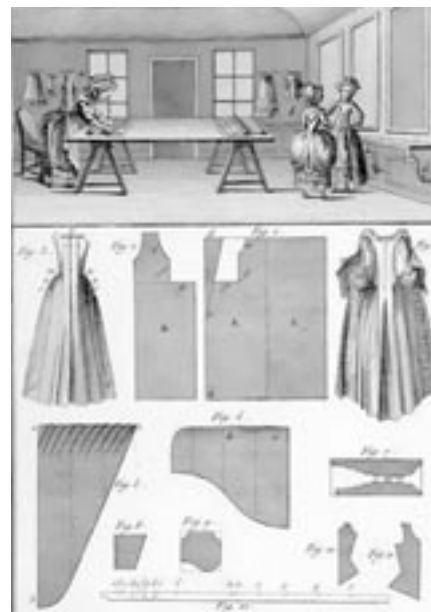

Η εγκυκλοπαίδεια του Diderot, η πρώτη καταγεγραμμένη προσπάθεια ταξινόμησης και κατηγοριοποίησης του κόσμου.



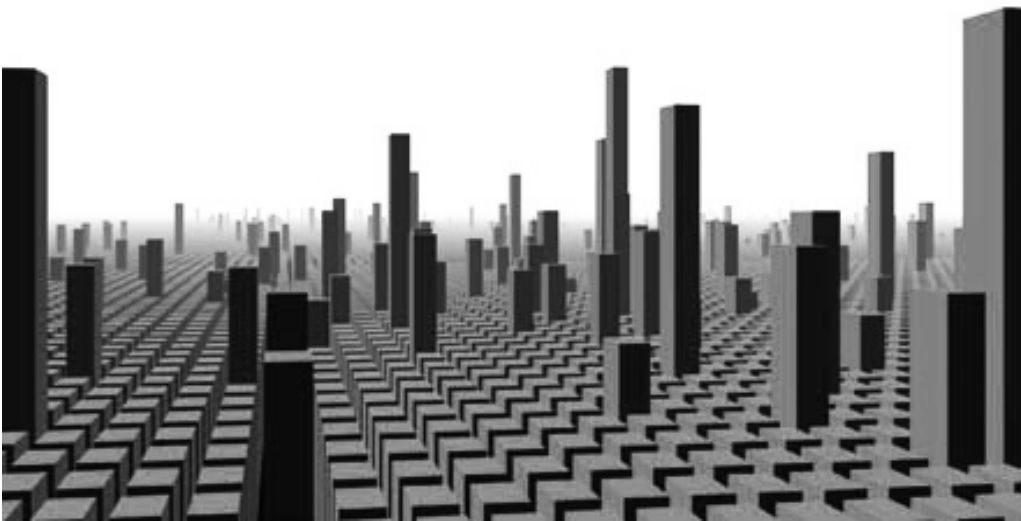

- 1 αφρικανική μάσκα
- 29 φωτιστικά(εκτός απ' τα πολύφωτα)
- 10 κρεβάτια
- 1 κούνια
- 3 καναπέδες, ένας από τους οποίους μπορεί και να γίνει άβολο κρεβάτι
- 4 κουζίνες ή μάλλον κουζινούλες
- 7 δωμάτια με παρκέ
- 1 χαλί
- 2 χαλάκια κρεβατοκάμαρας
- 9 δωμάτια που π'ρεπει να' ναι στρωμένα με μοκέτα
- 3 δωμάτια με πλακάκια
- 1 εσωτερική σκάλα
- 8 μονοπόδαρα τραπεζάκια
- 5 χαμηλά τραπεζάκια
- 5 μικρές βιβλιοθήκες
- 1 εταζέρα γεμάτη βιβλία
- 2 ρολόγια τοίχου
- 5 κομό
- 2 τραπέζια
- 1 γραφείο με συρτάρια, ένα μελανοδοχείο κι ένα σουμέν στυπόχαρτο
- 2 ζευγάρια παπούτσια
- 1 σκαμνί μπάνιου
- 11 καρέκλες
- 2 πολυθρόνες
- 1 δερμάτινος χαρτοφύλακας
- 1 μπουρνούζι
- 1 απλώστρα
- 1 ξυπνητήρι
- 1 ζυγαριά



ΕΚΑΛΑ
 ΕΓΘΑ
 ΚΑΤΩΒΑΙ
 ΠΕΡΙΣΤΡΕΦΟΜΕΝΗ ΠΟΡΤΑ
 ΠΟΡΤΑ ΑΙΘΑΛΕΙΑΣ
 ΓΕΦΥΡΑ
 ΔΙΑΔΡΟΜΕΣ
 ΔΡΟΜΟΣ-ΔΙΚΤΥΟ
 ΑΥΛΗ
 ΠΡΟΚΛΑΜΟΣ
 ΑΝΕΛΚΥΣΤΗΡΑΣ
 ΑΝΕΛΚΥΣΤΗΡΑΣ ΑΝΑΘΡΩΝ
 ΑΣΤΙΚΟ ΧΩΡΟ
 ΑΓΟΝΗ ΦΡΑΜΜΗ.ΓΗΡ. ΣΟΝΗ
 ΣΙΔΗΡΟΔΡΟΜΙΚΟΙ ΣΤΑΘΜΟΙ
 ΑΕΡΟΠΟΡΙΟ
 ΣΤΑΘΜΟΙ ΑΕΡΟΠΕΡΙΩΝ
 ΤΗΛΕΦΩΝΙΚΟΙ ΘΑΛΑΜΟΙ
 ΔΙΑΔΙΚΤΥΟ
 ΤΗΛΕΦΩΝΟ
 ΗΛΕΚΤΡΟΝΙΚΟΣ ΥΠΟΛΟΓΙΣΤΗΣ
 ΟΥΡΟΤΗΛΕΦΩΝΟ
 ΚΟΥΔΟΥΝΗ
 ΤΟΙΚΟΣ
 ΑΙΘΡΟ
 ΗΜΙΥΔΑΙΩΡΙΣΕ ΧΩΡΟΣ
 ΠΑΤΩΡΜΕΣ ΜΕΤΑΚΙΝΗΣΗ ΑΥΤΟΚΙΝΗΤΩΝ
 ΠΑΤΩΡΜΕΣ ΜΕΤΑΚΙΝΗΣΗ ΒΑΤΩΝΙΩΝ
 ΤΡΑΙΝΩΝ
 ΔΙΟΔΑ
 ΣΗΡΑΓΓΑ
 ΠΑΤΕΙΑ
 ΡΟΥΚΟ
 ΠΡΩΜΟΣ
 ΜΟΤΑΓΟΪΣΕ
 ΑΚΑΛΗΤΟΙ ΧΩΡΟΙ
 ΚΩΔ
 ΜΕΣΑ ΜΕΤΑΦΟΡΑΣ
 ΚΕΛΥΘΟΣ
 ΣΦΗΜΕΡΕΣ ΚΑΤΑΣΚΕΥΕΣ
 ΑΥΤΟΙΣΚΕΛΙΕΣ ΔΡΑΣΕΙΣ
 ΑΥΘΑΙΡΕΤΑ ΚΤΙΣΜΑΤΑ
 ΑΛΙΚΗ ΑΤΟΡΑ
 ΠΑΝΗΤΥΡΙ
 ΠΑΖΑΡΙ
 ΧΩΡΟΙ ΜΝΗΜΗΣ
 ΑΡΧΑΙΟΛΟΓΙΚΟΙ ΧΩΡΟΙ
 ΑΥΘΑΙΡΕΤΑ
 ΠΑΡΑΘΕΛΕΩΣΗΙΑ
 ΚΑΒΑΡΙΑ
 ΗΡΑΚΛΕΩΝ
 ΕΚΚΛΗ ΜΕΤΑΚΙΝΩΜΕΝΗ ΑΠΟ ΟΗΝΑ-
 ΚΙΝΗΤΟ ΕΝΔΙΑΜΕΣΟ
 ΕΚΚΛΗ-ΚΑΤΑΣΚΗΤΗ
 ΛΟΒΟΥ
 ΔΕΚΚ ΕΠΙΒΙΒΑΣΗΣ-ΑΠΟΒΙΒΑΣΗΣ
 ΣΑΡΑΣΕ
 ΜΗΧΑΝΗΜΑ ΑΙΘΑΛΕΙΑΣ
 ΔΙΑΚΟΠΤΗΣ
 ΦΩΤΕΙΝΟΣ ΣΗΜΑΤΟΔΟΤΗΣ
 ΔΙΑΒΑΣΗ
 ΔΙΟΡΥΓΑ ΤΟΥ ΠΑΝΑΜΑ

Στην παρούσα εργασία, επιχειρήθηκε η σύνταξη κάποιων πινάκων με στόχο την ταξινόμηση των ενδιάμεσων χώρων κάθε φορά με βάση συγκεκριμένα κριτήρια. Καταγράφηκαν και κατηγοριοποιήθηκαν διαφορετικές εκφάνσεις της ενδιάμεσης κατάστασης με βάση την κλίμακα, τη λειτουργία της, την απόδοσή τους σε κάτοψη και τομή, τη συνέχεια, την ασυνέχεια κ.ο.κ. Με αυτόν τον τρόπο προέκυψαν διάφορες λίστες με διαφορετικά χαρακτηριστικά και εσωτερικές ομαδοποιήσεις. [πίνακας 1]

Σε μια πρώτη κατηγοριοποίηση, οι ενδιάμεσοι χώροι διακρίνονται αφενός σε αυτούς που λειτουργούν ενωτικά ή διαχωριστικά για τις δύο διαφορετικές καταστάσεις εκατέρωθεν και αφετέρου σε εκείνους, που μεσολαβούν για να βρεθεί κανείς από μια νοητή και χρονική κατάσταση Α σε μια διαφορετική της Β. Το αντικείμενο της παρούσας μελέτης εντοπίζεται στη δεύτερη αυτή περίπτωση στην οποία περιέχεται η έννοια της μετάβασης, δηλαδή της κίνησης του σώματος και της αντίστοιχης αντιληπτικής διαδικασίας. Επιπλέον συνάγεται ότι ορισμένες περιπτώσεις *ενδιάμεσου*, με βάση την κίνηση του σώματος εντός του χώρου, αναγνωρίζονται καλύτερα σε κάτοψη ενώ άλλες σε τομή, άλλοτε υπακούουν σε μια συνέχεια κι άλλοτε τη διακόπτουν κ.ο.κ. Η ταξινόμηση, συνεπώς, λειτουργεί ως πρώτο βήμα για τη συσχέτιση και διαφοροποίηση του δείγματος. [πίνακας 2]

Στους πίνακες, κάποια από τα στοιχεία φαίνεται να επαναλαμβάνονται. Ανάλογα με την περίπτωση διαφοροποιείται η χρήση τους ή η σημασία που αποκτούν ως χωρικά στοιχεία. Ενα ενδεικτικό παράδειγμα αποτελεί ο *δρόμος*. Όταν βρίσκεται στην κλίμακα ενός πολεοδομικού χάρτη, θεωρείται αστικό ή/ και υπεραστικό *ενδιάμεσο*, ως δίκτυο. Ενώ, όταν βρίσκεται στην κλίμακα της κατοικίας, μεταφράζεται ως διάδρομος αλλά και, σε άλλες περιπτώσεις, ως κατώφλι. [πίνακας 3]

ΚΑΤΩ	ΗΜΙΕΠΙΠΕΔΟ σταθία κινησιότητα φωταγωγός	ΠΑΝΩ
ΜΕΣΑ	ΗΜΙΥΠΟΚΛΙΝΟ στοά κατώφλι κόρη πίχλας κινητό κλίμακας χωλ κρόνος κροτάλλωμα	ΕΙΣ
ΔΗΜΟΣΙΟ	ΗΜΙΔΗΜΟΣΙΟ εγκλωπτός χώρος κυλή κατώφλι δαπέδα-κατώφλι διαδρομής	ΙΔΙΩΤΙΚΟ
ΑΡΙΣΤΕΡΑ	ΜΕΣΗ χάουζα	ΔΕΞΙΑ
ΕΙΣ	ΜΕΣΑ στέγη διόδω στοά	ΕΙΣ
Α	ΑΒ σταθμός χώρος μήτρας χρονό ζώνη	Β
ΝΟΜΙΜΟΤΗΤΑ	ΑΝΑΜΕΣΙΑ καρακώλυση απλό κενό πλατεία	ΠΑΡΑΝΟΜΙΑ

Επιπλέον, παρατηρείται πως τα περισσότερα από αυτά αναλύονται σε μικρότερες συγκροτήσεις χώρων που ίσως θα μπορούσαμε να ονομάσουμε «γενότυπους» και οι οποίοι σε συνδυασμό, έχουν τη δυνατότητα να συνθέτουν κάθε φορά τα υπόλοιπα είδη ενδιάμεσων χώρων σε οποιαδήποτε κλίμακα. Στα πλαίσια της έρευνας αυτής, θεωρούμε πως όλες οι περιπτώσεις ενδιάμεσων μεταβατικών χώρων αναλύονται στους γενότυπους της ένωσης, της προετοιμασίας, της αλλαγής επιπέδου, της διανομής και της επέκτασης, όπως σχηματικά αναπαριστώνται εδώ :

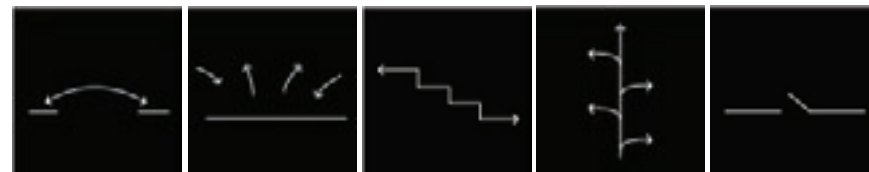

Για κάθε μεμονωμένο στοιχείο υπάρχει η ανάγκη εντοπισμού του γενότυπου, αυτής της γενικής έννοιας η οποία θα επεξηγεί τις διαφορετικές εκφάνσεις του ενδιάμεσου, ανεξάρτητα από την κλίμακα ή τα άλλα τυπομορφολογικά χαρακτηριστικά του χώρου. Ως παραπληρωματικός στόχος αυτής της θεωρητικής έρευνας προκύπτει, συνεπώς, η επινόηση μιας έννοιας, ικανής να περιγράψει και να ανακαλεί τις κοινές ιδιότητες, τόσο του διαδρόμου όσο και του οδικού δικτύου. Το ίδιο ερώτημα αφορά, προφανώς, και σε άλλες κατηγορίες ενδιάμεσου, που εκτενέστερα εκτίθενται παρακάτω.

αριθμός - ΤΑΞΙΝΟΜΗΣΗ 1α

<p>4.ΙΔΙΩΜΑΤΙΚΗ</p> <p>1.ΙΔΙΩΜΑΤΙΚΗ</p> <p>ΠΡΥΦΟ</p> <p>ΤΗΛΕΦΩΝΟ</p> <p>ΣΥΡΟΤΗΛΕΦΩΝΟ</p> <p>ΚΟΥΔΟΥΝΙ</p> <p>ΑΝΕΛΚΥΣΤΗΡΑΙ</p> <p>ΑΝΚΗΡΜΟΙ</p> <p>2.ΔΙΚΙΩΜΑ</p> <p>ΕΚΑΡΑ</p> <p>ΚΑΤΩΒΑΙ</p> <p>ΠΟΡΤΑ</p> <p>ΔΙΑΣΠΟΜΟΙ</p> <p>ΠΡΟΣΑΑΝΜΟΙ</p> <p>ΤΟΙΚΟΙ</p> <p>ΑΙΘΡΙΑ</p> <p>ΧΜΥΤΑΙΘΡΙΑ</p> <p>ΚΕΛΥΘΟΙ</p> <p>ΧΩ</p> <p>3.ΥΠΟΔΕΙΤΙΚΗ</p> <p>ΑΥΧΗ</p> <p>ΦΩΤΑΓΩΓΟΙ</p> <p>ΑΝΕΛΚΥΣΤΗΡΑΙ</p> <p>ΕΚΑΡΑ</p> <p>ΤΟΙΚΟΙ</p> <p>ΑΙΘΡΙΑ</p> <p>ΧΜΥΤΑΙΘΡΙΑ</p> <p>ΠΡΟΝΑΟΙ</p> <p>ΑΚΑΧΥΛΤΟΙ</p> <p>ΧΟΡΟΙ</p> <p>ΣΑΚΤΟΦΜΕΙ</p> <p>ΜΕΤΑΚΙΝΗΜΕΙ</p> <p>4.ΑΕΤΙΚΗ</p> <p>ΓΕΩΡΡΑ</p> <p>ΑΞΙΟΚΟ</p> <p>ΚΕΝΟ</p> <p>ΣΠΟΜΟΙ</p> <p>ΔΙΣΤΥΟ</p> <p>ΕΤΑΜΟΙ</p> <p>ΤΗΛΕΦΩΝΙΚΟΙ</p> <p>ΣΑΚΤΟΦΜΟΙ</p> <p>ΧΟΡΟΙ</p> <p>ΜΝΗΜΟΙ</p> <p>ΜΕΙΣΑ</p> <p>ΜΕΤΑΦΟΡΑΙ</p> <p>ΕΜΡΑΓΓΑ</p> <p>ΠΛΑΤΕΙΑ</p> <p>ΚΛΥΣΤΕΡΑ</p> <p>5.ΥΠΕΡΑΙΤΙΚΗ</p> <p>ΓΚΡΙ</p> <p>ΖΩΝΗ</p> <p>ΣΑΙΚΟ</p> <p>ΔΙΣΤΥΟ</p> <p>ΕΜΡΑΓΓΑ</p> <p>ΓΕΩΡΡΑ</p> <p>ΔΙΟΔΙΑ</p>
--

αριθμός - ΤΑΞΙΝΟΜΗΣΗ 2α

<p>ΕΙΣΟΔΟ</p> <p>ΚΙΝΗΤΟ</p> <p>ΦΩΤΟΓΡΑΦΙΑ</p> <p>1.ΜΕΤΑΒΑΣΙΜΗ</p> <p>ΕΚΑΡΑ</p> <p>ΕΤΟΑ</p> <p>ΚΑΤΩΒΑΙ</p> <p>ΠΟΡΤΑ</p> <p>ΓΕΩΡΡΑ</p> <p>ΔΙΑΣΠΟΜΟΙ</p> <p>ΔΡΟΜΟΙ</p> <p>2.ΑΝΑΡΜΟΝΗ</p> <p>ΚΑΤΩΒΑΙ</p> <p>ΑΝΕΛΚΥΣΤΗΡΑΙ</p> <p>ΑΥΧΗ</p> <p>ΕΤΑΜΟΙ</p> <p>ΤΗΛΕΦΩΝΙΚΟΙ</p> <p>ΣΑΚΤΟΦΜΟΙ</p> <p>ΜΕΙΣΑ</p> <p>ΜΕΤΑΦΟΡΑΙ</p> <p>ΚΕΛΥΘΟΙ</p>

αριθμός - ΤΑΞΙΝΟΜΗΣΗ 3α

<p>1.ΕΡΤΑΑΕΙΟ</p> <p>ΤΗΛΕΦΩΝΟ/ΤΗΛ.</p> <p>ΣΑΚΤΟΦΜΟΙ</p> <p>ΠΕ</p> <p>ΣΥΡΟΤΗΛΕΦΩΝΟ</p> <p>ΚΟΥΔΟΥΝΙ</p> <p>ΡΟΥΧΟ</p> <p>2.ΜΗΧΑΝΙΣΜΟΙ</p> <p>ΠΟΡΤΑ</p> <p>ΜΕΙΣΑ</p> <p>ΜΕΤΑΦΟΡΑΙ</p> <p>ΑΝΕΛΚΥΣΤΗΡΑΙ</p> <p>ΦΩΤΑΓΩΓΟΙ</p> <p>ΕΚΑΡΑ</p> <p>ΚΕΛΥΘΟΙ</p> <p>3.ΧΟΡΟΙ</p> <p>ΚΑΤΩΒΑΙ</p> <p>ΕΚΑΡΑ</p> <p>ΕΤΟΑ</p> <p>ΚΕΛΥΘΟΙ</p>
--

αριθμός - ΤΑΞΙΝΟΜΗΣΗ 4α

<p>ΕΡΧΟΜΕΝΟΙ</p> <p>1.ΜΕΤΑΒΑΣΙΜΗ</p> <p>ΓΕΩΡΡΑ</p> <p>ΚΑΤΩΒΑΙ</p> <p>ΕΚΑΡΑ</p> <p>ΔΙΑΣΠΟΜΟΙ</p> <p>ΚΕΛΥΘΟΙ</p> <p>ΕΤΟΑ</p> <p>2.ΒΕΙΜΗ</p> <p>ΑΙΘΡΙΑ</p> <p>ΓΚΡΙ</p> <p>ΖΩΝΗ</p> <p>ΑΤΟΜΗ</p> <p>ΓΡΑΜΜΗ</p> <p>ΑΙΤΙΚΗ</p> <p>ΚΕΝΑ</p> <p>ΕΤΑΜΟΙ</p> <p>3.ΠΡΟΣΙΟΠΙΝΗ</p> <p>ΤΑΥΤΟΤΗΤΑ</p> <p>ΕΘΗΜΕΡΟΙ</p> <p>ΚΑΤΑΚΕΥΕΥΕΙ</p> <p>ΑΥΤΟΚΕΙΜΕΝΟΙ</p> <p>ΣΠΑΙΕΙ</p> <p>ΑΙΤΙΚΗ</p> <p>ΑΓΩΓΑ</p> <p>ΠΑΣΑΡ</p> <p>ΠΑΝΗΤΥΡ</p> <p>4.ΧΟΡΟΙ</p> <p>ΜΝΗΜΟΙ</p> <p>ΑΠΡΑΙΣΑΓΟΙ</p> <p>ΚΟΙ</p> <p>ΜΕΚΡΟΤΑΒΕΙΑ</p> <p>5.ΕΙΣΙΝΟΜΕΝΑ</p> <p>ΚΕΛΥΘΟΙ</p> <p>ΚΕΛΥΘΟΙ</p> <p>ΑΥΣΑΙΡΕΤΑ</p> <p>ΥΠΟΔΕΙΤΙΚΗ</p> <p>ΠΡΟΣΑΑΝΜΟΙ</p> <p>ΠΑΡΑΠΡΟΣΑΑΝΜΟΙ</p> <p>6.ΚΙΝΗΜΕΝΑ</p> <p>ΜΕΙΣΑ</p> <p>ΜΕΤΑΦΟΡΑΙ</p> <p>ΑΝΕΛΚΥΣΤΗΡΑΙ</p>

αριθμός - ΤΑΞΙΝΟΜΗΣΗ 5α

<p>ΕΡΧΟΜΕΝΟΙ</p> <p>1.ΜΙΚΡΗ</p> <p>ΚΑΤΩΒΑΙ</p> <p>ΠΟΡΤΑ</p> <p>ΚΟΝ</p> <p>ΠΡΟΣΑΑΝΜΟΙ</p> <p>ΠΡΟΝΑΟΙ</p> <p>ΔΙΟΔΙΑ</p> <p>2.ΜΕΙΣΑ</p> <p>ΑΝΕΛΚΥΣΤΗΡΑΙ</p> <p>ΕΚΑΡΑ</p> <p>ΔΙΑΣΠΟΜΟΙ</p> <p>ΕΤΟΑ</p> <p>ΤΗΛΕΦΩΝΙΚΟΙ</p> <p>ΣΑΚΤΟΦΜΟΙ</p> <p>ΕΜΡΑΓΓΑ</p> <p>3.ΜΕΓΑΛΗ</p> <p>ΣΑΙΚΟ</p> <p>ΔΙΣΤΥΟ</p> <p>ΜΕΙΣΑ</p> <p>ΜΕΤΑΦΟΡΑΙ</p> <p>ΕΤΑΜΟΙ</p> <p>ΧΜΥΤΑΙΘΡΙΑ</p> <p>ΚΟΡΟΙ</p> <p>ΑΥΧΗ</p> <p>ΠΛΑΤΕΙΑ</p> <p>ΠΡΟΝΑΟΙ</p> <p>ΕΤΟΑ</p> <p>ΚΑΤΩΒΑΙ</p>
--

αριθμός - ΤΑΞΙΝΟΜΗΣΗ 6α

<p>ΕΡΧΟΜΕΝΟΙ</p> <p>1.ΣΥΝΕΚΕΙΣ</p> <p>ΚΑΤΩΒΑΙ</p> <p>ΕΤΟΑ</p> <p>ΔΙΑΣΠΟΜΟΙ</p> <p>ΔΡΟΜΟΙ</p> <p>ΓΕΩΡΡΑ</p> <p>ΑΙΘΡΙΑ</p> <p>2.ΑΙΣΥΝΕΚΕΙΑ</p> <p>ΠΟΡΤΑ</p> <p>ΤΟΙΚΟΙ</p> <p>ΚΕΛΥΘΟΙ</p> <p>ΕΤΑΜΟΙ</p> <p>ΧΟΡΟΙ</p> <p>ΜΝΗΜΟΙ</p> <p>ΜΕΙΣΑ</p> <p>ΜΕΤΑΦΟΡΑΙ</p>

	ΧΩΡΙΚΕΣ ΠΑΡΑΜΕΤΡΟΙ	ΑΝΤΙΔΡΑΣΗ	ΕΙΔΟΣ ΣΥΝΔΕΣΗΣ
ΕΥΘΕΙΕΣ:			
ΣΚΑΛΑ	ΚΛΙΣΗ	ΚΙΝΗΣΗ ΣΤΟΝ Υ ΠΡΟΣΙΕΤΙΚΗ ΘΕΣΗ Φαέρη με την κλίση	ΚΑΤΑΚΟΡΥΦΗ ΣΥΝΔΕΣΗ
ΔΙΑΔΡΟΜΕΣ	ΚΑΤΕΥΘΥΝΤΙΚΟΤΗΤΑ (αυτολογίες)	ΠΡΟΟΠΤΙΚΗ	ΔΙΑΔΡΟΜΗ
ΚΥΤΩΒΑΙ	ΠΟΣΙΣΤΟ ΑΝΑΜΕΙΣΙΣ	ΕΝΔΕΙΞΗ ΑΛΛΑΓΗΣ	ΠΡΟΣΔΟΚΗΡΕΣΗ
ΤΣΟΥΡΑ	ΜΗΚΟΣ	ΥΠΕΡΒΑΣΗ ΕΠΙΘΕΣΙΟΥ	ΣΥΝΔΕΣΗ ΜΕ ΠΡΟΣΩΝΗ
ΑΠΕΥΘΕΙΕΣ:			
ΚΙΝΗΤΟ ΚΕΛΥΘΟΣ ΠΟΡΤΑ ΚΙΝΗΤΗ ΟΡΟΦΗ ΠΑΡΑΒΥΡΟ- συνθήκες-επιπέδων		ΕΠΑΝΗΦΟΡΑ (Προσωπικά)	ΕΠΕΚΤΑΣΗ (επιπέδων συνθηκών)

Παρουσιάζοντας γενικά τα αποτελέσματα των ταξινομήσεων που επιχειρήσαμε στα πλαίσια της έρευνας, η *γέφυρα* θεωρείται ενδιάμεσος τόπος λόγω μετάβασης, ενώ ο *σταθμός του μετρό* λόγω θέσης/στάσης. Επιπλέον, αναγνωρίζονται περιπτώσεις *ενδιάμεσου* με προσωρινή ταυτότητα, όπως η *λαϊκή αγορά* ή άλλες περιπτώσεις, που αναφέρονται στη σχέση με το παρελθόν, όπως οι *αρχαιολογικοί χώροι* και οι *χώροι μνήμης*. Επίσης, υπάρχουν κατηγορίες *ενδιάμεσου* που προκύπτουν μέσα από κοινωνικές συμβάσεις και ακροβατούν μεταξύ του δημόσιου και του ιδιωτικού ή του νόμιμου και του παράνομου⁷. Τέλος, τα *μέσα μαζικής μεταφοράς* θα μπορούσαν να θεωρηθούν «κινούμενο» ενδιάμεσο, εφόσον κινούνται μεταξύ μιας αφετηρίας κι ενός τέρματος και, επιπλέον, γίνονται κοινός τόπος προσωρινής οικειοποίησης από τους πολίτες.

Η παρούσα ερευνητική εργασία, όπως έχει ήδη ειπωθεί, ασχολείται με τις περιπτώσεις των ενδιάμεσων χώρων όπου το σώμα μεταβαίνει από μία χωρική κατάσταση Α σε μία Β. Πρωτίστως αναλύσαμε τις ενδιάμεσες μεταβατικές συγκροτήσεις χώρων που προϋποθέτουν ένα χρονικό διάστημα μετακίνησης του σώματος μεταξύ των ορίων της ενδιάμεσης περιοχής. Προχωρήσαμε στη μέγιστη αφαίρεση και απλοποίηση των ενδιάμεσων χώρων ώστε να βρεθούν οι ελάχιστες συγκροτήσεις χώρου που αποτελούν το λεξιλόγιο σύμφωνα με το οποίο δομείται και οργανώνεται ο ενδιάμεσος μεταβατικός αρχιτεκτονικός χώρος. [πίνακας 4]

7
Ο Santiago Cirugeda εφευρίσκει τρόπους να επεμβαίνει σε μέρη όπου νομικά δεν δικαιούται να επέμβει, πραγματοποιώντας κατασκευές μικρής κλίμακας και εφήμερου χαρακτήρα. Santiago Cirugeda, *Recetas Urbanas*

Όπως έχει συχνά και από πολλούς επισημανθεί, η αρχιτεκτονική διαδικασία θα μπορούσε, να συσχετιστεί με τη διαμόρφωση της γλώσσας. Τόσο η γλώσσα όσο και η αρχιτεκτονική αποτελούνται από ένα λεξιλόγιο και ένα συντακτικό, το οποίο διαμορφώνεται από μικρότερα κομμάτια-μονάδες. Πιο συγκεκριμένα, η γλώσσα προκύπτει από τη σύνθεση κομματιών ήχου χωρίς νόημα (φθόγγοι) που συνδυασμένα σε λέξεις παράγουν νόημα. Οι φθόγγοι αναλύονται σε φωνήεντα και σύμφωνα. Τα πρώτα παράγονται από την ανεμπόδιστη κίνηση του αέρα από τους πνεύμονες προς τα έξω, ενώ τα δεύτερα από τα εμπόδια που παρεμβάλλουμε στη διαδρομή. Υπάρχει, ωστόσο, και μια τρίτη κατηγορία, τα *ημίφωνα*, τα οποία ορίζονται ως φθόγγοι ανάμεσα στα σύμφωνα και στα φωνήεντα⁸. Ο ήχος που παράγεται τείνει να γίνει κάτι ανάμεσα σε σύμφωνο και φωνήεν και μπορεί να συγκριθεί, κατά μια έννοια, με το μεταβατικό ενδιάμεσο στοιχείο στην αρχιτεκτονική. Θα μπορούσαμε να πούμε πως στη γλώσσα ο ενδιάμεσος μεταβατικός χώρος εκφράζεται μεταξύ γραμμάτων με τα ημίφωνα. Αλλάζοντας όμως, κατά μία έννοια, κλίμακα, μεταξύ λέξεων ή φράσεων το ενδιάμεσο συγκροτείται από το κενό και τα σημεία στίξης. Ίσως, λοιπόν, η στίξη στο λόγο να είναι ένας τρόπος διαχείρισης του ενδιάμεσου.

Όπως οι φθόγγοι είναι τα μικρότερα κομμάτια του συντακτικού της γλώσσας, έτσι και οι «αδιαίρετες χωρικές συγκροτήσεις» είναι τα μικρότερα τμήματα του λεξιλογίου της αρχιτεκτονικής. Συνεπώς, οι *αδιαίρετες χωρικές συγκροτήσεις του ενδιάμεσου* αποτελούν μέρος του συντακτικού της αρχιτεκτονικής. Κατά τη διαδικασία του σχεδιασμού γίνεται η διαχείριση των αντιθέσεων του χώρου, δηλαδή των εκάστοτε δυο άκρων, μαζί όμως με την ενδιάμεσή τους κατάσταση, όπως π.χ. πλήρης- κενό- ημιυπαίθριο, φως- σκιά- ημίφως, επίπεδο A- επίπεδο B- ημιεπίπεδο AB κλπ. Έτσι, οι *αδιαίρετες ενδιάμεσες χωρικές συγκροτήσεις* που αναλύονται παρακάτω βρίσκουν το γλωσσικό τους ανάλογο στο *ημίφωνο*.



⁸ Π.χ. καράβια, βοριάς. Ο ήχος που δηλώνεται με το ι τείνει να γίνει, ιδίως σε γρήγορη προφορά, κάτι ανάμεσα σε σύμφωνο και φωνήεν. Χριστίδης Α.-Φ., *Ιστορία της Αρχαίας Ελληνικής Γλώσσας*, Ινστιτούτο Νεοελληνικών Σπουδών, Ιούνιος 2005

III. ΟΠΤΙΚΕΣ

Οι ερμηνευτικές περιγραφές του χώρου χωρίζονται σε αυτές που εστιάζουν στην αντιληπτική πρόσληψη του χώρου, σύμφωνα με τις σχέσεις όγκων και επιφανειών, και σε εκείνες που εστιάζουν σε μια στάση περισσότερο κοινωνική – ανθρωπολογική, που εξετάζει τις κοινωνικές διαστάσεις του χώρου.

Στην πρώτη περίπτωση, ο χώρος ανάγεται στα στοιχεία που περιορίζουν την εν δυνάμει απειρία κινήσεων στο κενό, ενώ στη δεύτερη αφορά στην ερμηνεία και στο νόημα που του αποδίδεται μέσα σε ένα κοινωνικό πλαίσιο. Προφανώς, κάθε μία από τις παραπάνω προσεγγίσεις εστιάζει κυρίως σε ένα από τα δύο συστήματα που σχετίζονται με την έννοια του χώρου (γεωμετρική προσέγγιση, κοινωνική- ανθρωπολογική προσέγγιση) χωρίς να αγνοεί την ύπαρξη και άλλων παραπληρωματικών συστημάτων. Αλλιώς, η αρχιτεκτονική παρουσιάζεται ως η επιστήμη της χωροκοινωνικής οργάνωσης, η οποία συντονίζει το σύστημα των σχέσεων χώρου με το σύστημα των κοινωνικών σχέσεων μέσα από συνεχείς ή ασυνεχείς συνδέσεις⁹.

Σύμφωνα με αυτή την προσέγγιση, ο ενδιάμεσος χώρος είναι άμεσα συνδεδεμένος με την έννοια του ορίου, αλλά δεν ταυτίζεται με αυτό. Στο βιβλίο *Οργάνωση του χώρου και Γεωμετρική οργάνωση – η συντακτική δομή της αρχιτεκτονικής του Δ. Φατούρου*, μέσα από αναλυτικά σκίτσα παρουσιάζονται παραδείγματα περιπτώσεων, στις οποίες το ενδιάμεσο παίζει καθοριστικό ρόλο στην αρχιτεκτονική σύνθεση.^[8] Επιπλέον, ως ένα σημαντικό στοιχείο της σύνθεσης και ως αναγκαίο μεταβατικό στοιχείο προτείνεται το ημιτόνιο¹⁰. Το ημιτόνιο συνδέεται με την οπτική διεύθυνση του πλήρους στο μη-πλήρες και αντίστροφα. Αφορά όμως σε μια μετάβαση περισσότερο οπτική παρά βιωματική. Είναι περισσότερο όριο παρά ενδιάμεσος χώρος. [9] [10] [11]

⁹ Φατούρος, Δ.Α. , *Οργάνωση του χώρου και Γεωμετρική οργάνωση, η συντακτική δομή της αρχιτεκτονικής*, Σημειώσεις μαθημάτων, Θεσσαλονίκη, 1979

¹⁰ Η μορφή της κατάληξης του πλήρους στην άμεση ορατή επαφή του με το μη πλήρες, αυτή είναι η τραγικότερη στιγμή της αρχιτεκτονικής σύνθεσης. Ανάλογα με το είδος και την ποσότητα του φωτός παίρνει τη διαφορετική κάθε φορά μορφή το όριο. Τη μορφή της ,μετάβασης μπορούμε να την ονομάσουμε ημιτόνιο. Το ημιτόνιο είναι αναγκαίο μεταβατικό στοιχείο. Είναι οι «λεπτομέρειες του έργου», οι λεπτές και διασταυρωμένες ευαισθησίες. Όλο το θέμα της σύνθεσης στην αρχιτεκτονική (πλήρες, ημιτόνιο, μη πλήρες) είναι στο τέλος η κίνηση της μορφής. Φατούρος, Δ.Α. , *Σημειώσεις αρχιτεκτονικής αναλύσεως, Νέα Εστία, τχχ. 672-675, 1955*

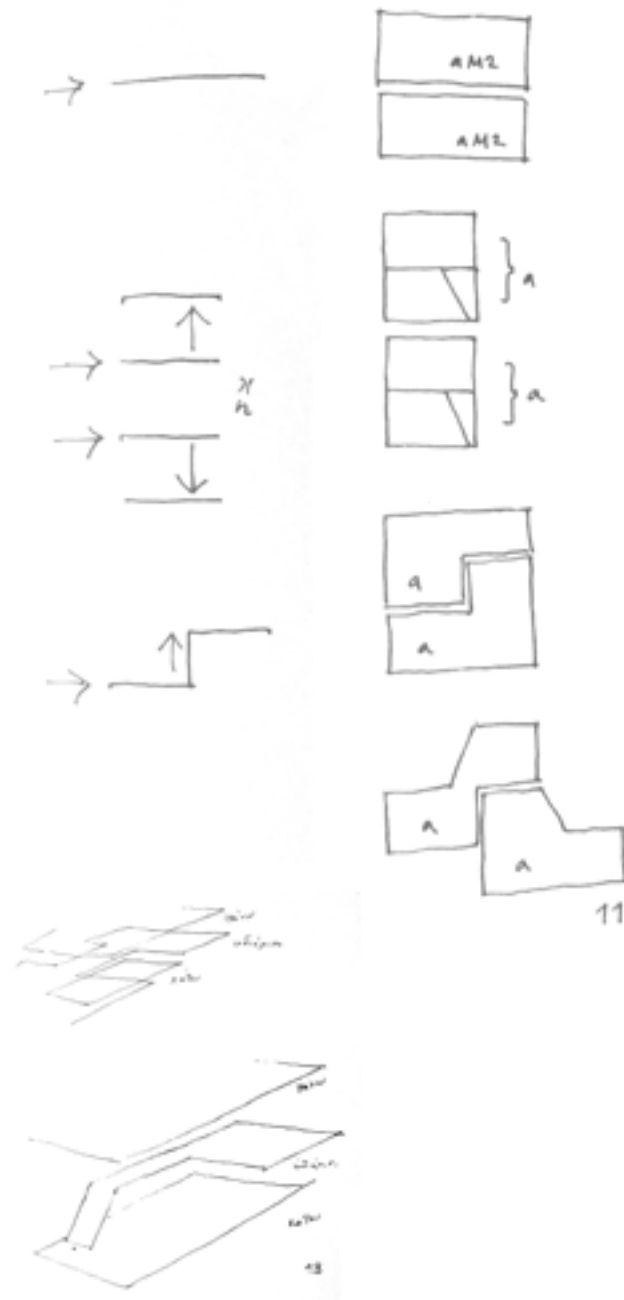

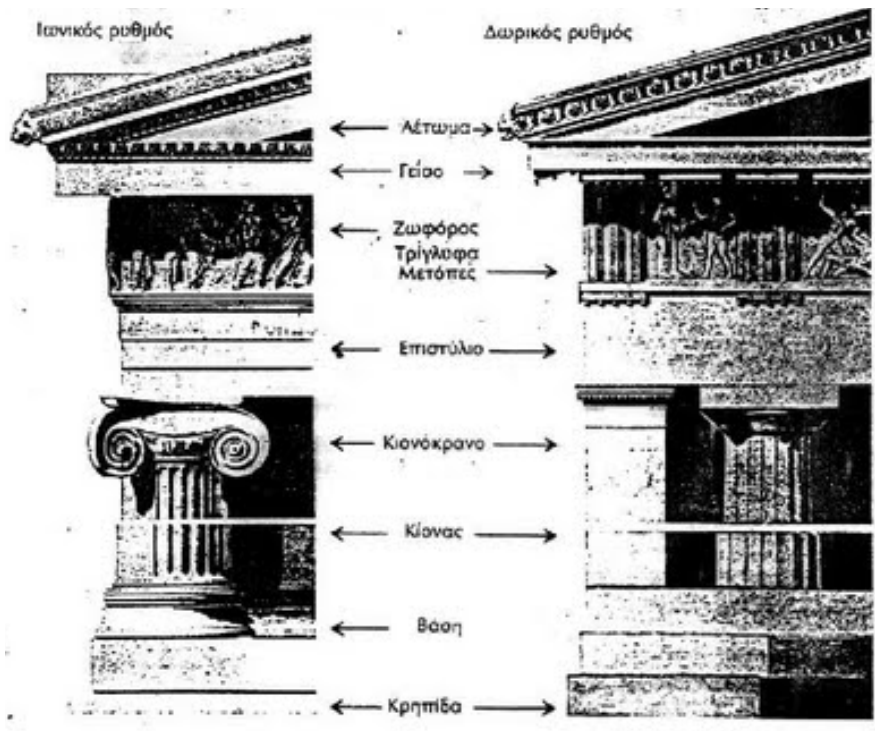

Η επεξεργασία του ορίου είναι ακριβώς το θέμα της αρχιτεκτονικής¹¹. Στο έργο του Δημήτρη Πικιώνη και ιδιαίτερα στο έργο των διαμορφώσεων γύρω από την Ακρόπολη, απασχολεί η οριακή σχέση ανάμεσα στο φυσικό περιβάλλον και το κτιστό τοπίο, στη συγκεκριμένη περίπτωση τις πλακόστρωτες διαδρομές. Οι λίθινες επιφάνειες τοποθετούνται έτσι, ώστε να κατευθύνουν το βλέμμα προς το μακρινό ορίζοντα, και με αυτό τον τρόπο χρησιμοποιούνται όπως τα αποσιωπητικά στο λόγο. Η στίξη στον αρχιτεκτονικό σχεδιασμό, κατά αντιστοιχία με το λόγο και τη γραφή, επιτυγχάνεται και πάλι μέσω της διαχείρισης των ορίων.

Στην προσέγγιση του Γ. Πεπονής στο βιβλίο *Χωρογραφίες*, ως στοιχειώδεις μονάδες χωρικής οργάνωσης κατονομάζονται οι ελάχιστοι *κοίλοι χώροι*.¹² Ο ενδιαμέσος χώρος σχετίζεται με την έννοια της προσπελασιμότητας από τον ένα κοίλο χώρο στον άλλο. Επομένως, ενδιαμέσος είναι ο χώρος που παρεμβάλλεται μεταξύ δύο σημείων στο εσωτερικό ενός κυρτού περιβλήματος [12] [13]. Παρόλα αυτά, ως τοπολογική προσέγγιση, η θεωρία αυτή δεν περιλαμβάνει τις έννοιες της απόστασης μεταξύ δύο σημείων ή την έννοια του μήκους και της μέτρησης γενικότερα, αλλά αφορά στην μετάβαση από το ένα σημείο στο άλλο μέσω κάποιας διαδρομής.

11
Ο στόχος είναι διπλός: το όριο πρέπει να είναι διακριτό, τα πράγματα να ονομάζονται, ποτέ να μη φτάνουμε στη διάχυση φύσης και τέχνης, και από την άλλη να γίνεται φανερό πως το ανθρωπογενές προέρχεται από το περιβάλλον του και καταλήγει σε αυτό. Η νοηματική λειτουργία των ορίων είναι ανάλογη με αυτή των αποσιωπητικών του λόγου. Κοτιώνης Ζήσης, *Η τρέλα του τόπου*, Αρχιτεκτονική στο ελληνικό τοπίο, κεφ. Το ερώτημα της καταγωγής στο έργο του Δ. Πικιώνη, II. Οι διαμορφώσεις της Ακρόπολης, σ.112

12
Κοίλος είναι ο χώρος του οποίου οποιαδήποτε δύο σημεία μπορούν να συνδεθούν με ευθύγραμμο τμήμα που περιλαμβάνεται εξ ολοκλήρου μέσα του. Πεπονής Γιάννης, *Χωρογραφίες - Ο αρχιτεκτονικός σχηματισμός του νοήματος*, Αλεξάνδρεια, 2003, σ.170-173, Χωρική μορφολογία

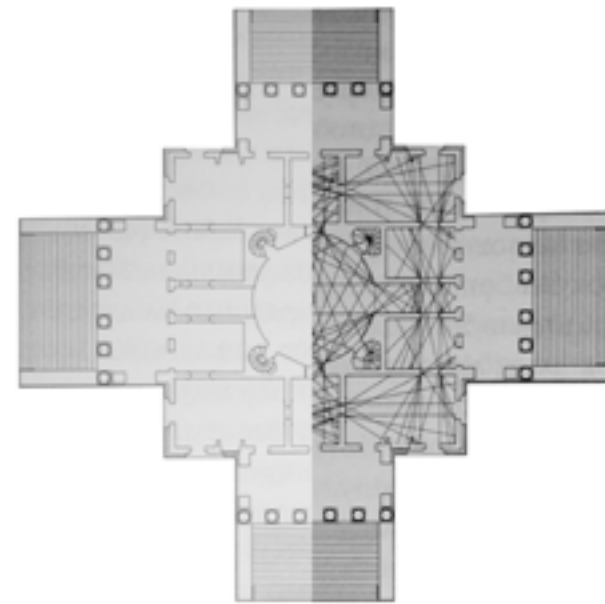

Υποδιαίρεση της Villa Rotonda κατά κοίλους χώρους και κατά σημεία. Η πυκνότητα των γραμμών συνδέεται με την πυκνή αλλαγή της αντίληψης των ορίων του σχήματος καθώς κινούμαστε στο κτίριο (πάνω). Προσομοιώσεις παραδοσιακών οικιστικών συγκροτημάτων κατά τους Hillier και Hanson που δηλώνουν τη σχέση κλειστών και ανοιχτών χώρων. (κάτω).

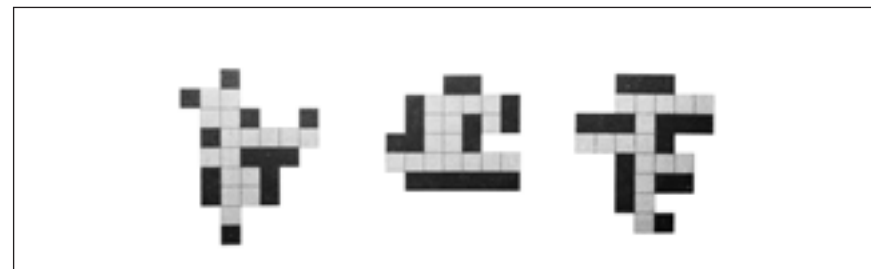

Η έννοια της «προσελασμιότητας» συνδέεται με την άποψη ότι, κατά έναν προφανή τρόπο, οι ανθρώπινες κοινωνίες είναι χωρικά φαινόμενα και κατά συνέπεια, τα βαθύτερα χαρακτηριστικά της δομής του χώρου είναι ταυτόχρονα και βαθύτερα χαρακτηριστικά κοινωνικής οργάνωσης¹³. Ενας χώρος είναι πιο δύσκολα προσπελάσιμος από έναν άλλον όταν τους συνδέουν πολλοί ενδιάμεσοι χώροι. Η έννοια του «βάθους» δημιουργείται όπου είναι αναγκαίο να περάσει κανείς μέσα από μία σειρά ενδιάμεσων χώρων, προκειμένου να φτάσει σε έναν άλλο. Αντίθετα, «επιφανειακότητα» υπάρχει όπου ο δρόμος αυτός είναι περισσότερο άμεσος. Η εκκλησία επιδεικνύει χαρακτηριστικά αυτή τη λογική: σε σχέση με τους πιστούς, το ιερό βρίσκεται πάντα στην πιο «βαθιά» θέση, κάτι που ερμηνεύεται με βάση τις κοινωνικές σχέσεις.

Αν θελήσουμε να αποδεσμεύσουμε τα στοιχεία του χώρου αφενός από την κοινωνική τους διάσταση και αφετέρου από την τυπολογία μέσω της οποίας αναπαράγονται, αυτό που θα μένει είναι κάποιες χωρικές συγκροτήσεις χωρίς ιστορική και κοινωνική φόρτιση, που είναι απλά και μόνο συγκροτήσεις χώρου. Αυτές οι απογυμνωμένες συγκροτήσεις αναγνωρίζονται ως *μορφώματα χώρου*¹⁴. Το μόρφωμα ενός ενδιάμεσου χώρου μπορεί να ενώνει, να διαχωρίζει, να διανέμει, να προετοιμάζει, να επεκτείνει κ.ο.κ. Με άλλα λόγια μπορεί να λειτουργεί ως γέφυρα, σκάλα, διάδρομος, κέλυφος ή κατώφλι χωρίς όμως να διατηρεί τα τυπολογικά χαρακτηριστικά καθενός από τα παραπάνω. [14]

13 Ο τρόπος που χρησιμοποιούνται κοινωνικά οι σχέσεις του βάθους και της συνοχής μας είναι οικείος από το απλούστατο παράδειγμα της εκκλησίας. Σε σχέση με τους πιστούς, το ιερό βρίσκεται στην πιο βαθιά θέση. Η ύπαρξη όμως μιας δεύτερης εισόδου επιτρέπει συχνά στους ιερείς να μπαίνουν κατευθείαν στο ιερό. Το βάθος οργανώνει λοιπόν, την κατηγορική σχέση ιερέα και πιστών και ο δακτύλιος επιτρέπει την συνάντησή τους μέσα από διαφορετικές οδούς πρόσβασης. (Αναφορά στο έργο των Hillier & Hanson) A. M. Κωταϊόπουλος, *Κριτική της αρχιτεκτονικής θεωρίας*, University Studio Press, Θεσσαλονίκη, 1985

14 *Μορφώματα και όχι τύποι ή τυπολογικές συγκροτήσεις, επειδή πρέπει να έχουν πολύ μεγάλη γενικότητα, να μην έχουν καμία «σταθεροποίηση» και να είναι ανοιχτά. Μια τυπολογική συγκρότηση χρησιμοποιεί μορφώματα χώρου.* Φατούρος, Δ.Α., «Μορφώματα Χώρου», *Θέματα Χώρου και Τεχνών*, τχ. 22, 1991



Η εργασία αυτή πραγματεύεται μορφώματα που σχετίζονται με την έννοια του *ενδιάμεσου* και πιο συγκεκριμένα, αφορά περιπτώσεις στις οποίες δημιουργείται δυνατότητα μετάβασης. Τα μορφώματα εμπεριέχουν εξ ορισμού την έννοια της μικρότερης μονάδας, των «πρώτων αριθμών», του αδιαίρετου τμήματος, του *γενότυπου*. Θα μπορούσε να υποστηριχθεί ότι κάθε μεταβατικό ενδιάμεσο, σε οποιαδήποτε κλίμακα, μπορεί να αναλυθεί με βάση τις πέντε ενδιάμεσες αδιαίρετες χωρικές συγκροτήσεις που αναλύονται παρακάτω.

Η σχέση των *γενότυπων* αυτών με την ανθρώπινη κλίμακα προσδιορίζει με μεγαλύτερη σαφήνεια τη σχέση *σώματος και χώρου* κατά τη διάρκεια της μετάβασης. Σε κάθε περίπτωση, ο άνθρωπος αντιλαμβάνεται το χώρο με τη βοήθεια του σώματος και του βλέμματος. Συνεπώς, κάθε *γενότυπος* οφείλει να σχολιάζει πρώτα τη σχέση των δύο μερών εκατέρωθεν του «αδιαίρετου μεταβατικού χωρικού ενδιάμεσου» και εν συνεχεία τη σχέση αυτού (του ενδιάμεσου) με το ανθρώπινο σώμα και βλέμμα.



ΕΡΩΤΗΜΑ

Η παρούσα ερευνητική εργασία εστιάζει το ενδιαφέρον της στην ενδιάμεση μεταβατική περιοχή επαφής και αλληλεπίδρασης μεταξύ δύο διαφορετικών χωρικών καταστάσεων. Σε προηγούμενα κεφάλαια αναφέρθηκε ότι οι αδιαίρετες χωρικές συγκροτήσεις των ενδιάμεσων χώρων, υπό των όρο *γενότυποι*, αποτελούν μέρος του συντακτικού της αρχιτεκτονικής, με ρόλο αντίστοιχο των γλωσσικών *ημίφωνων*. Μέσα από τις μεθόδους της ταξινόμησης και της αναγωγής στο ελάχιστο, προέκυψαν τέσσερις *προθέσεις* ενδιάμεσων χώρων και μία επιπλέον κατηγορία *μηχανισμών*. Οι προθέσεις του χώρου, με τίτλους *ένωση*, *προετοιμασία*, *αλλαγή επιπέδου* και *διανομή*, στα πλαίσια της έρευνας μετέρχονται κατασκευές που προδιαγράφουν τη διαδικασία μετάβασης. Οι κατασκευές αυτές θα πρέπει να αποδεσμευτούν από τα πιθανά τυπολογικά χαρακτηριστικά με τα οποία επιβαρύνονται ως χωρικές συγκροτήσεις και να αντιμετωπιστούν καθαρά εννοιολογικά με βάση τη θέση τους στη χωρική δομή. Αντίστοιχα, η κατηγορία των μηχανισμών, με τίτλο *διακόπτες*, παρουσιάζει παραδείγματα όπου σημειακές κατασκευές μεταλλάσσουν τις χωρικές συνθήκες επεκτείνοντας τη μία χωρική κατάσταση εις βάρος της άλλης.

Συνοψίζοντας, η ενδιάμεση περιοχή μεταξύ δύο χωρικών καταστάσεων προτίθεται να ενώνει τις δύο πλευρές ή να *προετοιμάζει* την είσοδο ή να *διανέμει* τις κινήσεις κατά μήκος ενός άξονα είτε, τέλος, μέσω ενός διακόπτη, να *επεκτείνει* τη μία μεριά στην περιοχή της άλλης. Επομένως, στα όρια των δύο εφαιπτόμενων καταστάσεων, η ενδιάμεση περιοχή προτίθεται να ορίσει έναν τρόπο μετάβασης. Καθεμία από τις παραπάνω *προθέσεις μετάβασης* (ένωση, προετοιμασία, διανομή, αλλαγή επιπέδου, επέκταση) αναλύεται βάσει θεωρητικών αναφορών και διαγραμμαμάτων, το σύνολο των οποίων στοχεύει στο να συμπυκνώσει τις ιδιότητες και τα χαρακτηριστικά της κάθε περίπτωσης, προκειμένου να χρησιμοποιηθεί εν τέλει ως εργαλείο, ως μέθοδος ανίχνευσης και ως ευρετική (*euristics*) άλλων πιθανών καταστάσεων ή ακόμη και ως υποστηρικτικό όργανο για τη δημιουργική αρχιτεκτονική πρακτική. Πράγματι, η πιθανή εξέλιξη αυτής της συλλογής σχολίων και συμπερασμάτων με τη βοήθεια διαφόρων μέσων, θα είχε ως στόχο την παραγωγή κατευθύνσεων για μια δημιουργική σχεδιαστική αντιμετώπιση των ενδιάμεσων μεταβατικών χώρων (*transitory, transitional, transient*).

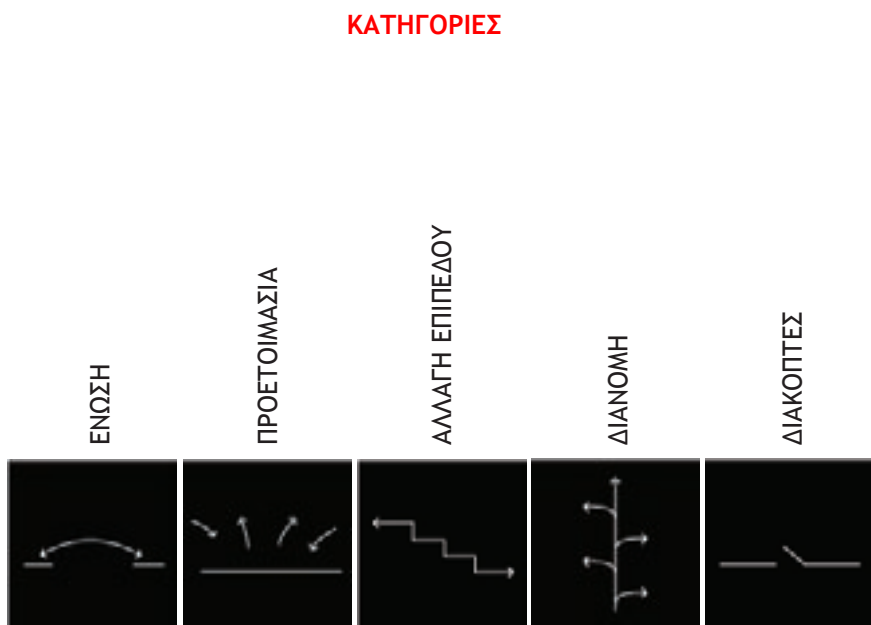

Πρόθεση μετάβασης : **ΕΝΩΣΗ**

Περιγραφή του αδιάρετου χωρικού ενδιάμεσου της *ένωσης*.

Εκατέρωθεν της *ένωσης*, οι δύο πλευρικές χωρικές καταστάσεις βρίσκονται σε κάποια φυσική απόσταση μεταξύ τους. Θεωρούμε παρόλα αυτά πως παρουσιάζουν όμοια χαρακτηριστικά. Χωρίς την *ένωση* δεν θα ήταν δυνατή η μετάβαση από τη μία στην άλλη. Λόγω της ομοιότητας των χωρικών χαρακτηριστικών, η μετάβαση είναι ισότιμη ανεξάρτητα από την κατεύθυνση. Δηλαδή, δεν έχει σημασία ποια είναι η αφετηρία και ποιος ο προορισμός. Θα έλεγε κανείς πως υπήρξε κάποτε ένα όλον το οποίο διασπάστηκε και τώρα ρόλος της *ένωσης* είναι να αποκαταστήσει την αρχική ενότητα. Σε αυτή την αμφίδρομη ισοτιμία, ο ενδιάμεσος χώρος που *ενώνει* δεν είναι παρά το μέσο για να περάσεις στην άλλη μεριά. [16]



Αν μπορούσαμε να διακρίνουμε μια περίπτωση διατάραξης της αρχής της αμφίδρομης ισοτιμίας που περιγράψαμε πιο πάνω, αυτή θα αφορούσε τη διάρκεια της μετάβασης, όπου κατά κάποιον τρόπο, η μία πλευρά υπερέχει της άλλης εφόσον μεταβάλλονται οι σχετικές αποστάσεις του σώματος από τις δύο άκρες. Σε αυτή την περίπτωση, μοναδικό σημείο ισότητας μεταξύ των δύο πλευρών είναι το σημείο στη μέση της απόστασης, το οποίο ορίζει τουλάχιστον έναν άξονα συμμετρίας. [17]

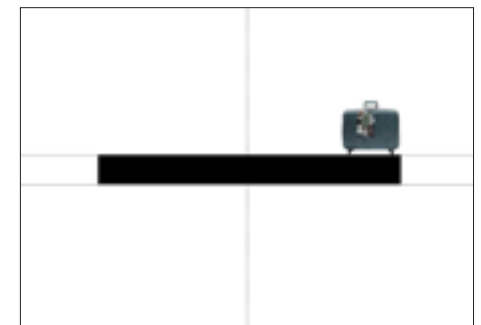
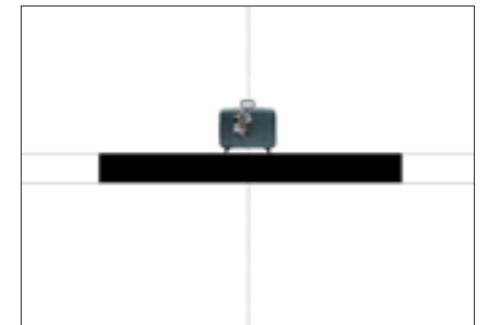
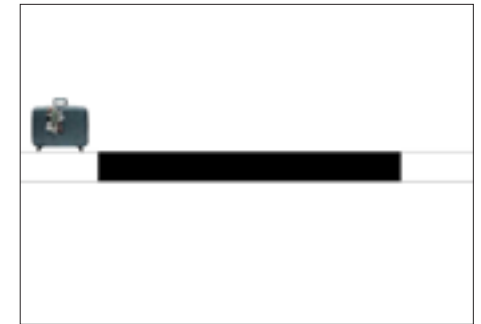

Η γέφυρα αποκτά αισθητική αξία στο βαθμό που επιτελεί τη σύνδεση του διαχωρισμένου¹⁵. Παρόλα αυτά, ο χωρισμός οφείλεται στη φύση, ενώ η σύνδεση οφείλεται στον άνθρωπο μέσα από την επινόηση, την πραγματοποίηση και τη χρήση της κατασκευής. Επομένως, υπάρχει ένας φυσικός διαχωρισμός και μία τεχνητή σύνδεση, η οποία όμως εν τέλει εντάσσεται στην εικόνα της φύσης. Ομως, εντάσσεται με τρόπο διακριτό, μετατρέπεται σε αναπόσπαστο κομμάτι του προϋπάρχοντος τοπίου. Αντίστοιχα, οφείλει να υπάρχει μια κατασκευή η οποία θα επιτελεί τον αντίθετο σκοπό, δηλαδή την απόσπαση ενός τμήματος από το γενικότερο Ολον. Ετσι, στην περίπτωση της πόρτας, προϋπάρχει ένα φυσικό αδιάσπαστο Ολον, του οποίου ένα τμήμα αποκόπτεται με την εμφάνισή της και με την αυτόματη διαφοροποίηση ενός εσωτερικού χώρου από έναν εξωτερικό. Συνεπώς η πόρτα δίνει έμφαση στο διαχωρισμό, ενώ η γέφυρα στην ενοποίηση.

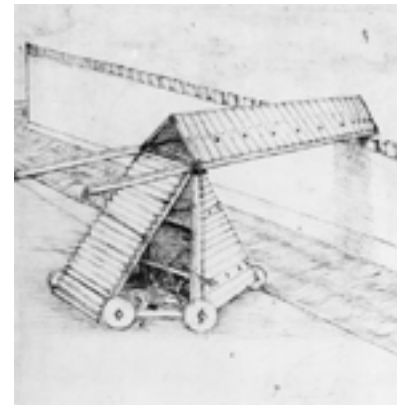

15
Simmel Georg, Κοινωνιολογία και φιλοσοφία του χώρου, Γέφυρα και Πόρτα, σελ.194-199

Η γέφυρα δεν στήνεται σε έναν τόπο, αλλά από την ίδια τη γέφυρα γεννιέται κατ' αρχάς ένας τόπος¹⁶. Η γέννηση αυτού του μεταβατικού τόπου αποκαθιστά τη συνέχεια του τοπίου κι έτσι γίνεται εφικτή η υπέρβαση του προηγούμενου εμποδίου. Ο μεταβατικός τόπος «γέφυρα» γεννιέται από το ίδιο το βήμα, όπως ακριβώς συμβαίνει και κατά την κατασκευή της. Το τελικό μήκος κατακτάται από διαδοχικές προσθήκες μικρότερων τμημάτων. [18] Η υπέρβαση των εμποδίων, αλλά και γενικότερα των εκάστοτε ορίων, αποτελεί βασικό στοιχείο της γενοτυπικής προσέγγισης της κατασκευής της γέφυρας, που επιχειρείται στο παρόν κείμενο. Έτσι, το σώμα, όταν διασχίζει την *ένωση*, βρίσκεται σε θέση που πριν δε θα ήταν δυνατό να κατέχει. Κατά κάποιον τρόπο επομένως, η ίδια η κατασκευή καλύπτει κάποιες αδυναμίες του σώματος και εμπλουτίζει τις ήδη υπάρχουσες δυνατότητες κίνησης και θέασης κατά την περιήγησή του στο χώρο. [19]

Η βασική χωρική παράμετρος που επηρεάζει την αντίληψη του χώρου της *ένωσης* είναι το μήκος. Όσο αυξάνεται το μήκος, τόσο αυξάνεται και ο χρόνος μετάβασης. Κατά συνέπεια, η μεγαλύτερη διάρκεια παραμονής στον μεταβατικό χώρο, δίνει στο χρήστη περισσότερες ευκαιρίες να αναλογιστεί την εμπειρία του καθώς διασχίζει το ενδιάμεσο. Οι χωρικές συνθήκες στο ενωτικό τμήμα είναι, κατά κανόνα, φανερά διαφορετικές από αυτές των δύο άκρων.

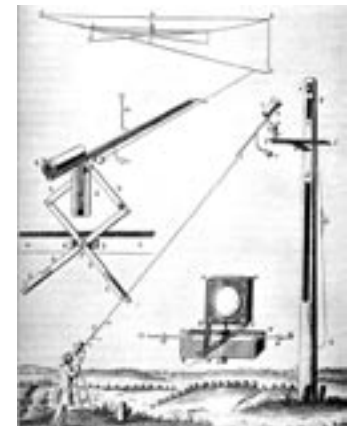

16
Martin Heidegger, *Κτίζειν Κατοικείν Σκέπτεσθαι*, μετ: Γιώργος Ξηροπαϊδής, Πλέθρον, 2008

Στην περίπτωση της γέφυρας, ένα ακόμη χαρακτηριστικό της *ένωσης* είναι το γεγονός ότι ορίζει ένα επίπεδο κίνησης το οποίο διασταυρώνεται με ένα άλλο που υπάρχει κάτω από αυτό. Η κίνηση στο κατώτερο επίπεδο δεν διακόπτεται. Αυτή ακριβώς η υψομετρική διαφορά των δύο επιπέδων προσδίδει στην *ένωση* το χαρακτηριστικό της εποπτείας. Επιπλέον, το σημείο που βρίσκεται στη μέση της διαδρομής, θα μπορούσαμε να πούμε πως έχει τη μέγιστη εποπτεία των δύο πλευρών αλλά και του κατώτερου επιπέδου. [20]

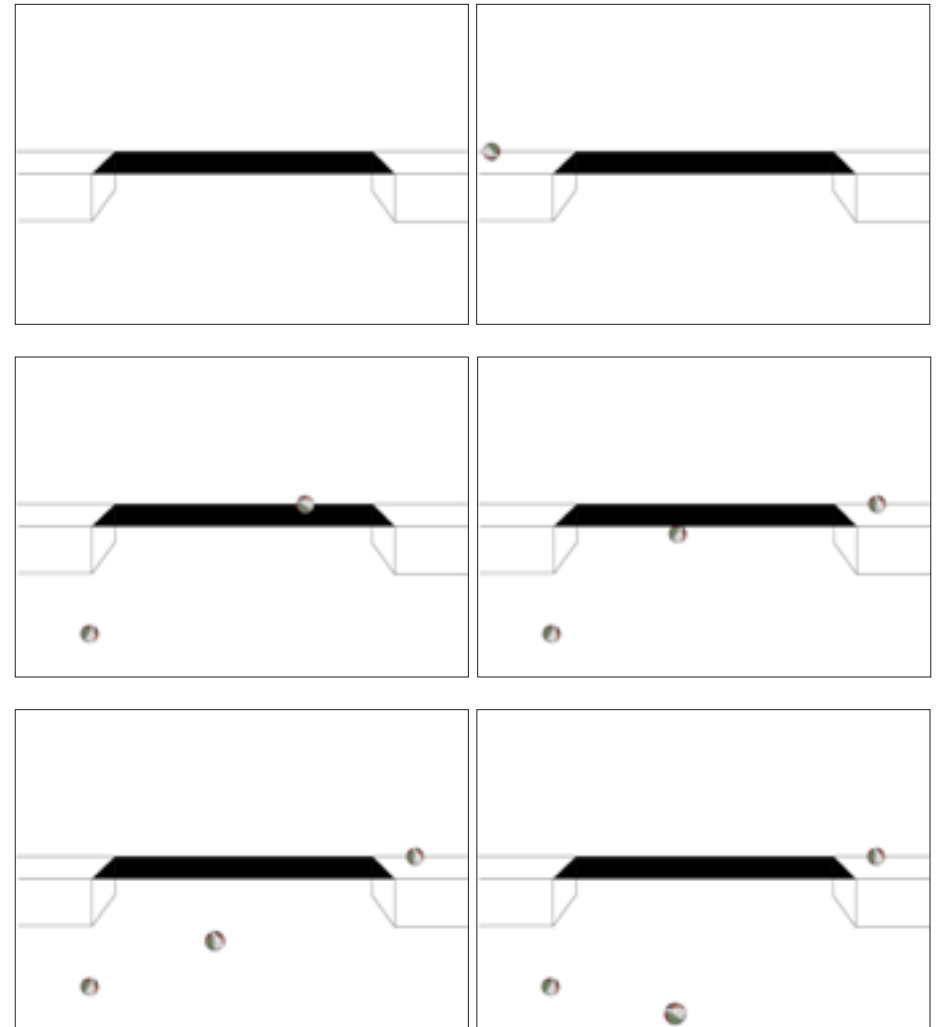

Αντίθετα, στην περίπτωση της *σήραγγας*, το φυσικό εμπόδιο δεν είναι το κενό, αλλά το πλήρες. Με την *ένωση* παίρνει μορφή μία κίνηση που διαρρηγνύει (διανοίγει) την ακινησία. Η υπέρβαση του εμποδίου επιτυγχάνεται και σε αυτήν την περίπτωση μέσω της προσθήκης ενός τμήματος που λειτουργεί συνδεδετικά. Το πρόσθετο τμήμα έχει διαφορετικά χαρακτηριστικά από τα δύο μέρη εκατέρωθεν αυτού και τοποθετείται εμβόλιμα προκειμένου να εξασφαλίσει τη σύνδεση, που χωρίς αυτό θα ήταν αδύνατη. Στο συγκεκριμένο παράδειγμα, αναιρείται η πλήρης εποπτεία της γέφυρας και αντικαθίσταται από την ελάχιστη θέαση του τοπίου έξω από τη σήραγγα. Παρόλα αυτά και στα δύο παραδείγματα το σώμα βρίσκεται μέσα σε ένα εξολοκλήρου τεχνητό περιβάλλον και υπερβαίνει το εκάστοτε εμπόδιο κάνοντας χρήση της μεταβατικής κατασκευής. [21]



Πρόθεση μετάβασης : **ΠΡΟΕΤΟΙΜΑΣΙΑ**

Περιγραφή του αδιαίρετου χωρικού ενδιάμεσου της προετοιμασίας.

Το κατώφλι ειδοποιεί και προετοιμάζει για την είσοδο. Είναι ένας μεταβατικός τόπος και ένας μεταβατικός χρόνος ανάμεσα σε ένα πριν και ένα μετά¹⁷. Σε αυτό εκπληρώνεται μια εμπειρία αλλαγής, είτε αυτή αφορά στις χωρικές συνθήκες, είτε αποκτά συμβολική ή ανθρωπολογική αξία. Είναι το «μαγικό όριο» όπου ο κόσμος αναστρέφεται¹⁸, ο τόπος συνάντησης και μετάβασης ανάμεσα σε δύο κοινωνικά προσδιορισμένους χώρους, όπου οι κανόνες, οι συμπεριφορές και ο συμβολισμός εναλλάσσονται και κατά συνέπεια επαναπροσδιορίζουν την ταυτότητα του ίδιου του χώρου.

Το κατώφλι είναι ταυτόχρονα ο χώρος εξασθένησης μιας χωρικής ενότητας και ο χώρος προετοιμασίας για την είσοδο στην επόμενη. Όσο μεγαλύτερος είναι ο ενδιάμεσος χώρος επιρροής των δυο διαφορετικών ποιοτήτων εκατέρωθέν του, τόσο αποκτά νόημα ως χωρική διαδικασία προετοιμασίας, αλλαγής, εισόδου και εξόδου. Η προετοιμασία διάβασης αποκτά συχνά χαρακτηριστικά τελετουργίας (rites de passage, διαβατήριες τελετές). [23] [24]



17
Είναι τελικά το κατώφλι μία διάβαση αλλά και το σημάδι της; Ένας τόπος και ένας χρόνος μεταβατικός ανάμεσα σε ένα πριν κι ένα μετά, ένα εδώ κι ένα εκεί; Η μήπως, ταυτόχρονα, είναι το κατώφλι μια συνολική εμπειρία κοινωνικά εννοηματομένη, εμπειρία συμβολικής και πραγματικής μετάβασης, εμπειρία αλλαγής; Σταυρίδης Σταύρος, *Προς μια ανθρωπολογία του κατωφλιού*, σ.107

18
Η σημασία και η συμβολική αξία του κατωφλιού στο εσωτερικό του συστήματος δεν είναι δυνατό να γίνουν πλήρως κατανοητές αν δε γίνει φανερό πως το κατώφλι οφείλει τη λειτουργία του ως μαγικού ορίου στο γεγονός ότι αποτελεί τόπο συνάντησης αντιθέτων και ταυτόχρονα τόπο μιας λογικής αντιστροφής και πως, σαν αναγκαίο σημείο συνάντησης και μετάβασης ανάμεσα σε δύο χώρους, προσδιορισμένους από τις κινήσεις ενός κοινωνικά χαρακτηρισμένου σώματος, αποτελεί την περιοχή όπου ο κόσμος αναστρέφεται. Bourdieu Pierre, *The Logic of Practice*, κεφ. The Kabyle house or the world reversed, Polity Press, Cambridge U.P., 1990, σ. 282

Με το σχεδιασμό του κατωφλιού, η είσοδος σε ένα χώρο χάνει τη σημασία της ως μεμονωμένη και απότομη στιγμή και επεκτείνεται, δημιουργώντας μια αλληλουχία περιοχών, οι οποίες δεν ανήκουν ξεκάθαρα στο εσωτερικό, αλλά είναι σαφώς λιγότερο δημόσιες. Συνιστά τη χωρική συνθήκη για συνάντηση και διάλογο μεταξύ περιοχών διαφορετικού τύπου, όπου μέσα από διαφοροποιημένες διεκδικήσεις αναμειγνύονται στοιχεία των δύο γειτονικών περιοχών¹⁹. [27] Στα πλαίσια της διαδικασίας μετάβασης και ανάλογα με την κατεύθυνση σε κάθε περίπτωση, αφαιρούνται στοιχεία του προηγούμενου χώρου, ενώ, ταυτόχρονα και σε σχετική αναλογία, προστίθενται σταδιακά κάποια στοιχεία του επόμενου. Έτσι, αφαιρούνται και προστίθενται τμήματα του εξοπλισμού (οικιακού και αστικού), ρουχισμός, αλλά και βαθμοί προσωπικής ελευθερίας, όσον αφορά στη συμπεριφορά. Μέσα από αυτή την προσθαφαιρετική διαδικασία προσδίδεται εφήμερη ταυτότητα στην περιοχή του κατωφλιού ως ενδιάμεσος χώρος *προετοιμασίας*. [25]

Το κατώφλι αποτελεί το κλειδί για τη μετάβαση και τη σύνδεση δύο περιοχών με διαφοροποιημένους κοινωνικούς κώδικες που διεκδικούν με διαφορετικό τρόπο την οικειοποίηση του ενδιάμεσου. Οι διεκδικήσεις πραγματοποιούνται μέσα από μια σειρά δράσεων όπου η μία χωροκοινωνική κατάσταση εισχωρεί στην άλλη. Πιθανές δράσεις θεωρούνται η σαφής οριοθέτηση μιας περιοχής, η μεταφορά εξοπλισμού έξω από τα όρια της κάθε χωρικής ενότητας και η εναλλακτική χρήση του χώρου. [26]

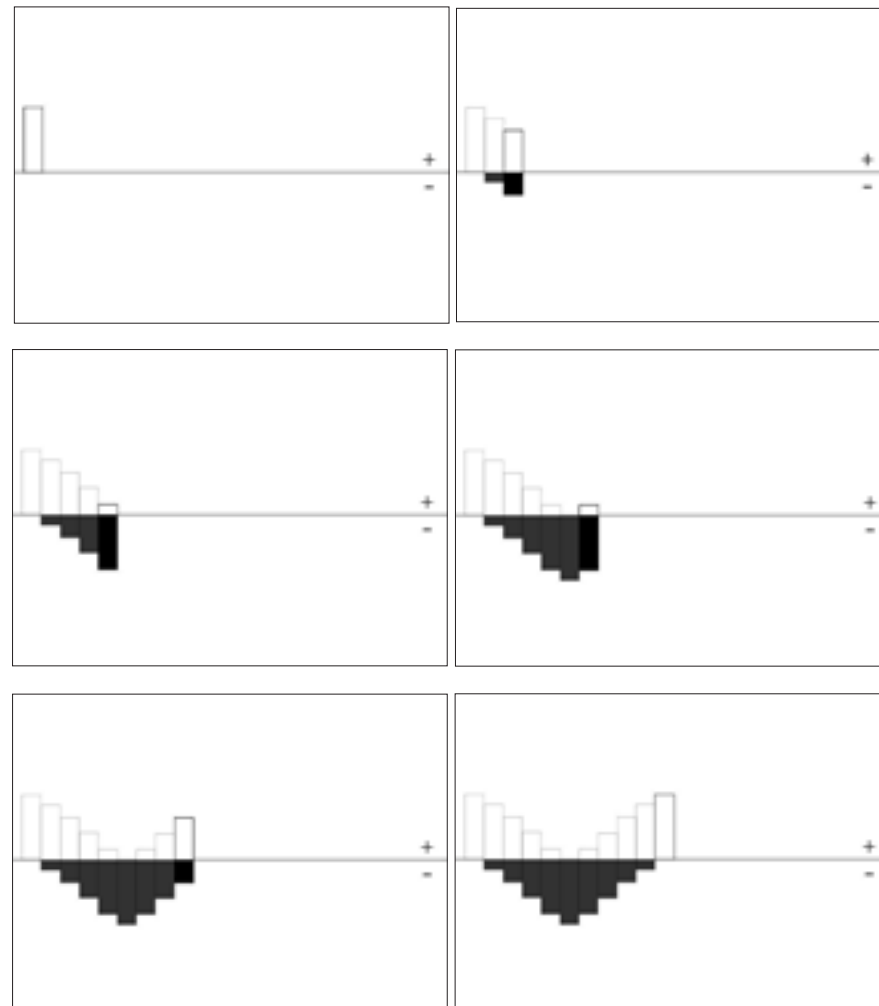

19
 Το κατώφλι είναι εξίσου σημαντικό για την κοινωνική επαφή όσο οι χοντροί τοίχοι για την ιδιωτικότητα. Herman Hertzberger, *Μαθήματα για Σπουδαστές της Αρχιτεκτονικής*, κεφ. Το Ενδιάμεσο, Πανεπιστημιακές Εκδόσεις Ε.Μ.Π., , σ.35



Σε αυτόν τον ενδιάμεσο χώρο, το κινούμενο σώμα αντιλαμβάνεται κάποιες ενδείξεις αλλαγής χώρου. Κάποτε το κατώφλι προειδοποιεί σαφώς για την είσοδο, ενώ άλλες φορές αυτό γίνεται αντιληπτό έμμεσα, βάσει στοιχείων που είναι περισσότερο ή λιγότερο εμφανή. Ο εξοπλισμός του κατωφλιού συνίσταται από μια λίστα χρηστικών αντικειμένων που συνδέονται με την ιδιότητα του ίδιου του χώρου, και από μια δεύτερη την οποία ο χρήστης δημιουργεί προκειμένου να διεκδικήσει επιπλέον χώρο. Κάθε κατώφλι προσδιορίζεται από ένα ποσοστό ανάμειξης των δύο συνόλων. Αυτή η μερική ανάμειξη έχει ως αποτέλεσμα την παραγωγή ενός υβριδικού χώρου όπου το σώμα, καθώς κινείται μέσα σε αυτόν, διαχειρίζεται τις αντιθέσεις και προετοιμάζεται για την αλλαγή. [28]

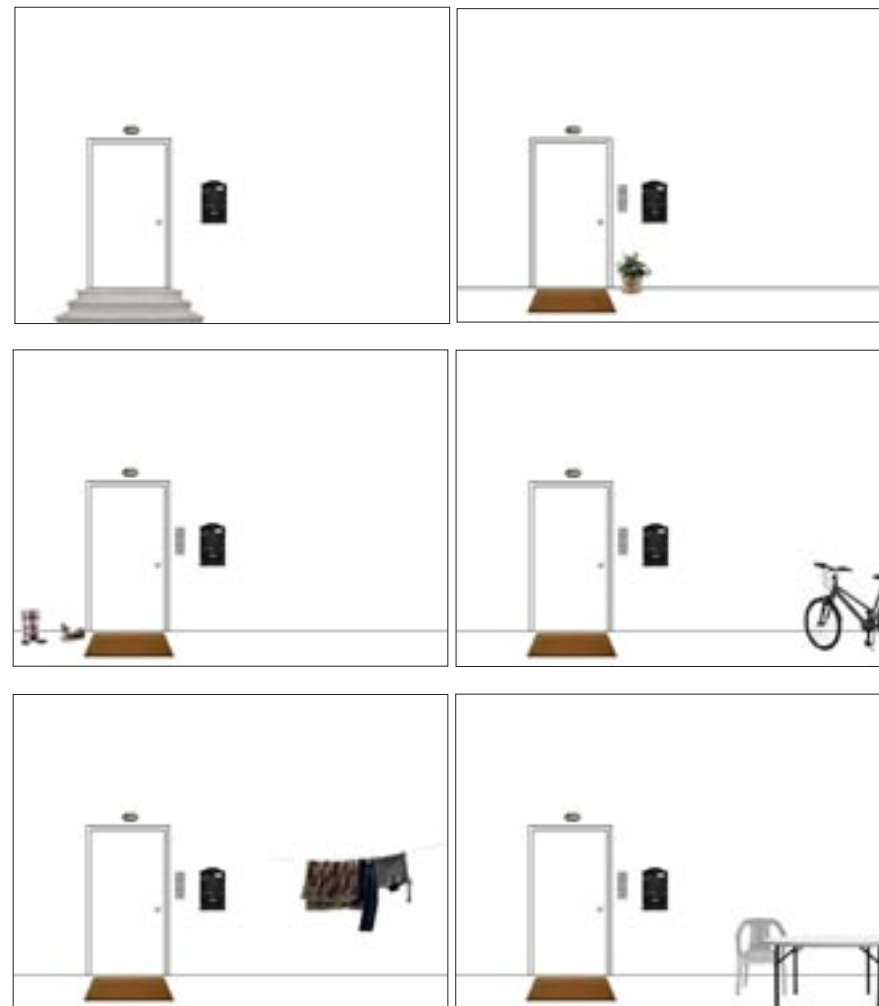
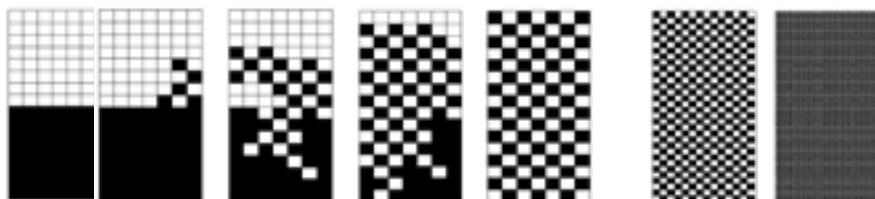

Ο χρόνος κίνησης ή παραμονής μέσα σε ένα κατώφλι παίζει σημαντικό ρόλο ως διαδικασία μετάλλαξης. Ενα πλατύσκαλο μπροστά στην πόρτα είναι εύκολα προσπελάσιμο και άρα σύντομο, ενώ αντίθετα, η αυλή είναι ένα κατώφλι μεγαλύτερης διάρκειας. Το μοντέλο του «επανακτημένου» δρόμου στοχεύει στην κοινωνική επαφή των κατοίκων, στη μετατροπή του δρόμου κίνησης σε κοινόχρηστο καθιστικό, σε κατώφλι¹. Συνεπώς, το κατώφλι ως μεταβατικό χωρικό ενδιάμεσο επηρεάζεται σημαντικά από τη διάρκεια παραμονής μέσα σε αυτό, δηλαδή από τον χρόνο μετάβασης και σταδιακής μετάλλαξης. [29]



¹ Η ιδέα ότι οι κοινωνικές σχέσεις μπορεί ίσως να τονωθούν μέσα από την αποτελεσματική εφαρμογή των αρχιτεκτονικών μέσων απαντάται ήδη στο Team X και ιδιαίτερα στο Forum. Herman Hertzberger, *Μαθήματα για Σπουδαστές της Αρχιτεκτονικής*, κεφ. Ο Δρόμος, Πανεπιστημιακές Εκδόσεις Ε.Μ.Π., σ.48

Στην περίπτωση της παρόδιας στοάς, που ανήκει στη συγκεκριμένη κατηγορία με μια ευρύτερη έννοια, το όριο μεταξύ δημοσίου και ιδιωτικού, μέσα και έξω, μετατοπίζεται. Η περιοχή μπροστά από την είσοδο είναι και πάλι ένας δρόμος, όμως αυτή τη φορά στεγασμένος. Αναπόφευκτα η χρήση της συγκεκριμένης περιοχής, αν και παρουσιάζει πιθανές ομοιότητες με αυτή του κοινού δρόμου, πιθανώς να χρησιμοποιείται με περισσότερους τρόπους και υπό άλλες συνθήκες. Το ισχυρό όριο της εκτεταμένης εισόδου του κτιρίου μεταλλάσσεται σε ευρύτερη οριακή ζώνη εισόδου, προστατευμένη από τις καιρικές συνθήκες, που είναι προσπελάσιμη και αντικαθιστά το εκτοπισμένο απότομο όριο.

Οι ημιυπαίθριοι χώροι μιας κατοικίας συχνά λειτουργούν ως κατώφλια, ως μια ευρύτερη περιοχή όπου το μέσα και το έξω αλληλεπιδρούν ωσμοτικά. Στη διάλεξή του με θέμα *Εσωτερικός χώρος και σύγχρονη αρχιτεκτονική*²⁰, ο Δ. Φατούρος αναφέρεται στην περίπτωση της κατοικίας- στοάς. Πιο συγκεκριμένα, το κτίσμα δεν παρουσιάζεται στο χώρο σαν κάτι συμπαγές που αποκρύπτει οποιαδήποτε πληροφορία για το εσωτερικό του, αλλά σαν μια μορφή που τείνει σε μια επιμέρους κάλυψη του υπαίθριου χώρου, χωρίς όμως να δίνει την αίσθηση μιας ημιμόνιμης κατασκευής. [30]

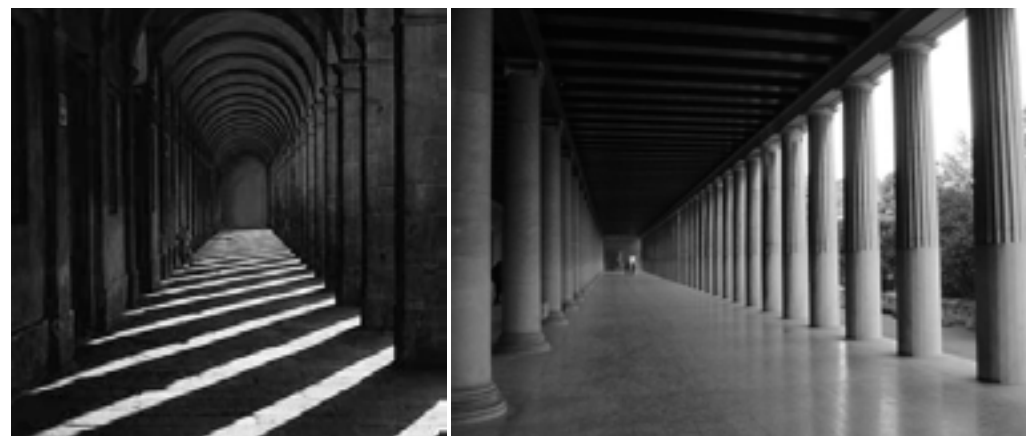

20
Η διείσδυση της υπαίθρου τροποποιεί την αίσθηση του χώρου. Και τότε το αρχιτεκτονικό έργο ως «κλειστός» χώρος κινδυνεύει να μην υπάρχει. Εναρκτήριο μάθημα στην Αίθουσα Τελετών του ΑΠΘ στις 16.3.1960, «Εσωτερικός χώρος και σύγχρονη αρχιτεκτονική», Ζυγός, τχ. 54, Αθήνα, 1960

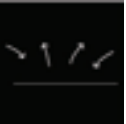

ΕΠΙΒΛΕΨΗ
 ΑΝΟΔΟΣ
 ΑΛΛΗΛΕΠΙΘΕΣΗ
 ΑΠΟΜΑΚΡΥΝΣΗ ΑΠΟ ΕΔΑΦΟΣ
ΥΨΟΜΕΤΡΙΚΗ ΔΙΑΦΟΡΑ
 ΕΠΙΒΑΤΗΣ
ΕΝΔΙΑΜΕΣΕΣ ΘΕΣΕΙΣ
 ΚΛΙΣΗ
ΚΑΤΑΚΟΡΥΦΗ ΣΥΝΔΕΣΗ
 ΟΡΙΖΟΝΤΑΣ
 διεύρυνση οπτικού πεδίου
ΕΠΟΠΤΕΙΑ
 όχημα
ΕΠΙΠΛΕΟΝ ΚΑΛΥΨΗ
 ΠΟΛΛΑΠΛΑΣΙΑΣΜΟΣ ΕΠΙΠΕΔΩΝ
ΕΠΙ-
 ΚΑΘΟΔΟΣ
ΠΡΟΣΘΕΤΙΚΗ ΘΕΑΣΗ
αλλαγή επιπέδου
 ΚΙΝΗΣΗ ΣΤΟΝ Υ
X
 ΣΤΑΔΙΑΚΗ ΑΠΟΚΡΥΨΗ- ΣΤΑΔΙΑΚΗ ΑΠΟΚΑΛΥΨΗ
 ΠΡΟΣΑΡΜΟΣΤΙΚΟΤΗΤΑ ΣΩΜΑΤΟΣ

Πρόθεση μετάβασης : **ΑΛΛΑΓΗ ΕΠΙΠΕΔΟΥ**

Περιγραφή του αδιαίρετου χωρικού ενδιάμεσου της αλλαγής επιπέδου.

Μια κλίση ενώνει δύο επίπεδα που βρίσκονται σε διαφορετικό ύψος, δύο καταστάσεις διαχωρισμένες στον κατακόρυφο άξονα των y . Στην ακραία οριζόντια κατάσταση (με κλίση ίση με μηδέν μοίρες), το σύστημα παρουσιάζει ομοιότητες με τη γέφυρα - ένωση. Στην περίπτωση αυτή, η υπέρβαση του εμποδίου επιτυγχάνεται με την προσθήκη της κατασκευής ανάμεσα στα δύο μέρη, χωρίς την απαίτηση για αλλαγή επιπέδου. Από την άλλη μεριά, στην κατακόρυφη ακραία κατάσταση (με κλίση ίση με ενενήντα μοίρες), το σύστημα ισοδυναμεί με ανελκυστήρα ή ανεμόσκαλα. Η αλλαγή επιπέδου στο χώρο πραγματοποιείται είτε μέσω ενδιάμεσων θέσεων – στάσεων, όπως συμβαίνει στο παράδειγμα της ανεμόσκαλας, είτε με τη μετάβαση με μιας στο υψηλότερο σημείο, όπως στο παράδειγμα του ανελκυστήρα. [32]

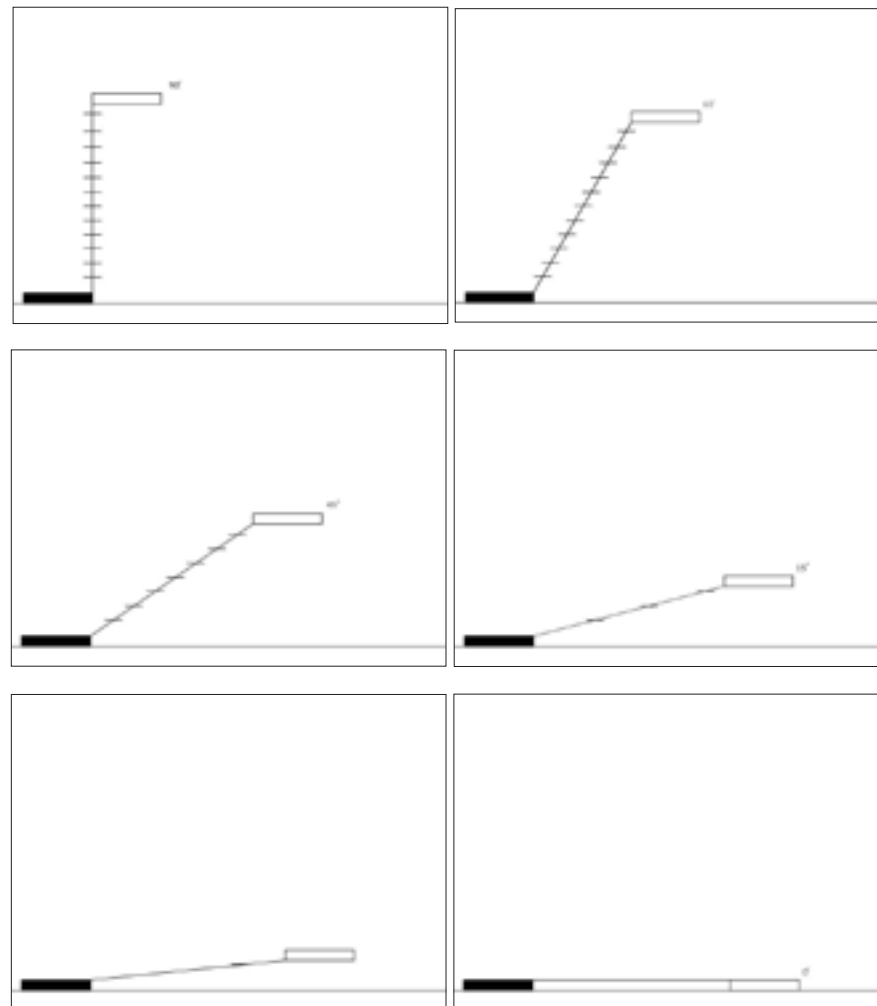

Το σώμα ακολουθεί την κλίση για να ανέβει ή να κατέβει, για να αλλάξει επίπεδο μέσα στο χώρο. Χωρίς την κλίση δεν είναι δυνατή η μετάβαση από το ένα στο άλλο. Αυτή καθορίζει το πόσο εύκολη ή δύσκολη θα είναι για το σώμα η αλλαγή επιπέδου, διότι παρά την προσαρμοστικότητα που εμφανίζει το ανθρώπινο σώμα στην άνοδο και την κάθοδο, υπάρχει ένα συγκεκριμένο εύρος κλίσεων που εξασφαλίζει την άνετη κίνηση του. Συνεπώς, η βασική χωρική παράμετρος, που λειτουργεί συνδυητικά για τα δύο μέρη, είναι το ποσοστό της κλίσης. [33] [34]

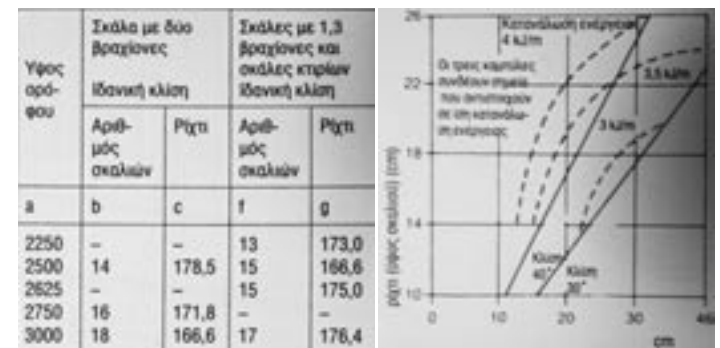
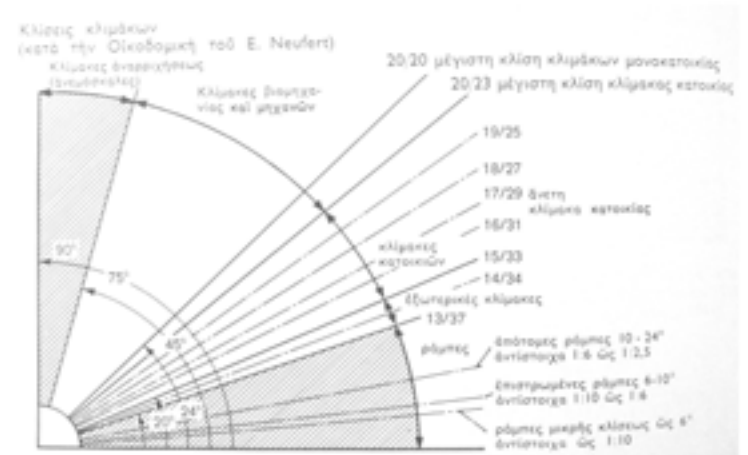

Υψος ορόφου και κλίση σκάλας (αριστερά). Κατανάλωση ενέργειας από ενήλικα κατά την κατάβαση και την ανάβαση σκάλας (δεξιά).

Επιπλέον, το σώμα αντιλαμβάνεται την αλλαγή επιπέδου συγκρινόμενο με έναν ορίζοντα. Η κίνηση στον άξονα των γ δίνει μεγαλύτερη δυνατότητα εποπτείας. Ο φεουδαρχικός πύργος αναλάμβανε να καλύψει την άμυνα μιας ευρύτερης περιοχής λόγω της δυνατότητας εποπτείας που διέθετε. Όσο πιο ψηλά βρισκόμαστε, τόσο ευρύτερο ορατό πεδίο έχουμε. Κάτι που συνδέεται με την ισχυρή μεταφορική χρήση της έννοιας της επίβλεψης. Γενικότερα, η παρακολούθηση μιας περιοχής ή μιας κατάστασης πραγματοποιείται συνήθως από πύργους παρατήρησης, όπως συμβαίνει χαρακτηριστικά στα αεροδρόμια, στα σωφρονιστικά ιδρύματα κ.ά. [35] [36]



Μιλώντας για τη διεύρυνση του οπτικού πεδίου, θα πρέπει να αναφερθεί ένα είδος προσθετικής θέασης των πραγμάτων κατά τη διάρκεια της ανάβασης. Σε κάθε ενδιάμεσο σημείο – στάση, η οπτική εντύπωση εμπλουτίζεται συγκριτικά με την προηγούμενη θέση. Κατά την άνοδο αποκαλύπτονται τμήματα των αντικειμένων που στο κατώτερο επίπεδο δεν ήταν ορατά. Αντιστρόφως, κατά την κάθοδο, αποκρύπτονται σταδιακά. Όσο μεγαλύτερη είναι η υψομετρική διαφορά των δύο επιπέδων, τόσο εντονότερο είναι το συγκεκριμένο φαινόμενο. Η σταδιακή αποκάλυψη (ή απόκρυψη) του τοπίου μπορεί να αποτελέσει βασική συνθήκη για τον αρχιτεκτονικό σχεδιασμό. [37]



Η χρήση της σκάλας δημιουργεί επιπλέον επίπεδα στο εσωτερικό ενός ενιαίου όγκου. Κατά κάποιον τρόπο, πολλαπλασιάζονται τα σημεία πρόσβασης αφού η κίνηση στο χώρο δεν περιορίζεται στην επιφάνεια της βάσης του όγκου, αλλά μέσω της κλίμακας προσφέρεται η δυνατότητα κίνησης σε περισσότερα από ένα ύψη. Έτσι, η μία υψομετρική στάθμη επι - τίθεται της άλλης και μέσα από τη συνεχή «αλληλεπίθεση» η περιήγηση του σώματος στο χώρο επωφελείται. Στη διαχρονικά ισχυρή μεταφορική χρήση της έννοιας της κλίμακας εμπεριέχεται η επιδίωξη της απομάκρυνσης από το έδαφος και η προσπάθεια κατάκτησης υψηλότερων επιπέδων. Χαρακτηριστικές εφαρμογές της δυνατότητας αυτής που παρέχει η σκάλα ως γενοτυπική συγκρότηση είναι η συνεχής αύξηση των κτιριακών ορόφων και κατά συνέπεια, η κατασκευή ουρανοξυστών. [38]



Συγκρίνοντας την περίπτωση της σκάλας με εκείνη του ανελκυστήρα, παρατηρούμε ότι στην πρώτη περίπτωση, λόγω των ενδιάμεσων θέσεων – στάσεων, ο ανερχόμενος γνωρίζει κάθε στιγμή την ακριβή θέση του σε σχέση με ένα σημείο μηδέν, ενώ στη δεύτερη, ο *επιβάτης* χάνει την αίσθηση της σχέσης του και το μέτρο σύγκρισης με αυτό που υπάρχει έξω από τον κινούμενο μηχανισμό, όπως ακριβώς συμβαίνει στη σήραγγα ή ακόμη και στο μετρό. Αναμφίβολα, υπάρχει μια αντιστοιχία του ανελκυστήρα και του μετρό είτε ως *οχήματα* είτε ως τόποι αποσυνδεδεμένοι από τις έξω-από-αυτούς συνθήκες. Εν τέλει, το μόνο που προδίδει τη μετατόπιση είναι η τελική διαφορά θέσης και χρόνου του μεταβαίνοντος σώματος. [39] [40]





ΔΙΑΔΡΟΜΗ
ΔΙΑΧΩΡΙΣΜΟΣ
ΕΠΙΜΕΡΟΥΣ ΤΜΗΜΑΤΑ
ΡΟΗ
ΔΙΑΚΛΑΔΩΣΗ
ΑΝΑΛΟΓΙΕΣ ΧΩΡΟΥ - ΣΩΜΑΤΟΣ
ΔΙΑΚΛΑΔΩΣΗ
ΑΝΤΙΘΕΤΕΣ ΚΑΤΕΥΘΥΝΣΕΙΣ
ΔΙΑΚΛΑΔΩΣΗ
ΠΡΟΟΠΤΙΚΗ
ΠΕΡΙΠΛΑΝΗΣΗ
ΔΙΑ-

διανομή
ΚΑΤΕΥΘΥΝΤΙΚΟΤΗΤΑ
διασταύρωση

ΣΗΜΕΙΟ ΦΥΓΗΣ
ΠΑΡΑΛΛΗΛΑ ΒΗΜΑΤΑ

Πρόθεση μετάβασης : **ΔΙΑΝΟΜΗ**

Περιγραφή του αδιαίρετου χωρικού ενδιάμεσου της *διανομής*.

Ο διάδρομος, ως ενδιάμεση χωρική συγκρότηση, αναλαμβάνει τη διανομή των κινήσεων σε παρακείμενους σε αυτόν χώρους. Έτσι, κατά το μήκος του συναντάει κανείς διασταυρώσεις, αλληλοτενόμενες κινήσεις, αντίθετες κατευθύνσεις, παράλληλα βήματα. Είναι χώρος τυχαίας συνάντησης, στιγμιαίας επαφής. Χαρακτηριστικά παραδείγματα είναι οι διάδρομοι μέσα στα δημόσια κτίρια, στις πολυκατοικίες, στα μεγάλα εμπορικά κέντρα, οι αδιέξοδοι δρόμοι της πόλης, κ.ά. Εξίσου χαρακτηριστικό είναι το παράδειγμα του ανελκυστήρα, ο οποίος αποτελεί ένα είδος κατακόρυφου διαδρόμου που διανέμει τις κινήσεις στα διάφορα επίπεδα. [43]

Στην αστική κλίμακα, υπεύθυνο για τη *διανομή* είναι το οδικό δίκτυο. Το πολύπλοκο δίκτυο δρόμων για τα μέσα μεταφοράς παρουσιάζει ομοιότητες με ένα απλούστερο δίκτυο διαδρόμων στο εσωτερικό μιας πολυκατοικίας ή ενός δημοσίου κτιρίου. Οι έξοδοι, οι πόρτες, τα ανοίγματα, ακόμη και η σήμανση, πολλές φορές ακολουθεί και στις δύο παραπάνω περιπτώσεις την ίδια λογική. Η ευθύνη της διανομής των κινήσεων που επιβαρύνει το οδικό δίκτυο της πόλης τείνει να απαλείψει άλλους ρόλους του *δρόμου* που περιγράφηκαν παραπάνω (βλ. δρόμος-καθιστικό). Η εύκολη και άμεση μετακίνηση φαίνεται να καθορίζει κατά ένα μεγάλο μέρος και τον τρόπο ανάπτυξης των σύγχρονων πόλεων σε επίπεδο πολεοδομικού – χωροταξικού σχεδιασμού.





Οι αναλογίες χώρου και σώματος καθορίζουν πότε ένας διάδρομος είναι περισσότερο ή λιγότερο κατευθυντικός, δηλαδή πότε ο σχεδιασμός του χώρου κατευθύνει τις κινήσεις μέσα σε αυτόν. Το μήκος, το πλάτος και το ύψος του διαδρόμου είναι οι χωρικές παράμετροι που επηρεάζουν το πώς αντιλαμβάνεται το χώρο το ανθρώπινο σώμα. Έτσι, όσο μεγαλώνει το μήκος, τόσο παρατείνεται η παραμονή μέσα στο χώρο. Αντίστοιχα, το πλάτος και το ύψος επηρεάζουν την ελευθερία κινήσεων μέσα σε αυτόν. Ένας χώρος μεγάλου μήκους αλλά ελάχιστου πλάτους και ύψους (το ελάχιστο δυνατό σε σχέση με τις διαστάσεις του ανθρώπινου σώματος), είναι περισσότερο κατευθυντικός διότι δεν επιτρέπει μεγάλη ελευθερία κινήσεων κι έτσι το σώμα κατευθύνεται προς την έξοδο ή προς μία διασταύρωση με μια πιθανή έξοδο. Αντίθετα, στην περίπτωση μεγάλου πλάτους και ύψους, υπάρχει μεγάλη ελευθερία κινήσεων που, μάλιστα, σε κάποιες περιπτώσεις λειτουργεί παραπλανητικά και το σώμα δεν αντιλαμβάνεται ότι ο χώρος στον οποίο κινείται είναι ένας διάδρομος. [44] [45]

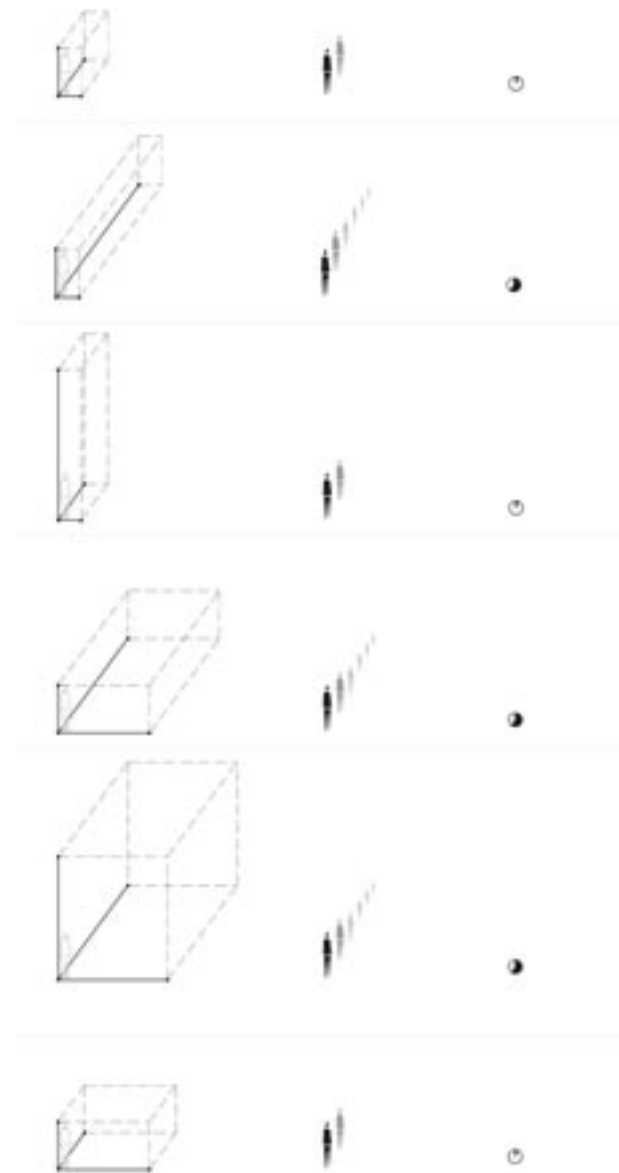



Παράδειγμα διαδρόμου μεγάλου ύψους και πλάτους είναι οι εσωτερικές στοές, που ονομάζονται και αλλιώς passage, arcade ή bazaar. Πρόκειται για τη σύζευξη ενός κατευθυνόμενου περάσματος με μια στεγασμένη αγορά. Κατά κάποιον τρόπο, οι χώροι αυτοί στοχεύουν στην περιπλάνηση. Ο Walter Benjamin αφιέρωσε ένα μεγάλο μέρος της ζωής του στην μελέτη, έρευνα και καταγραφή των εσωτερικών στοών στο Παρίσι²¹, όπου τις παρουσιάζει ως ένα περιβάλλον κατοίκησης για τον πλάνητα (flaneur), προσωπικότητα η οποία μέσα από την περιπλάνηση ανακαλύπτει διαφορετικές πτυχές της αστικής ζωής. [46]

Η προοπτική είναι η ψευδαίσθηση μέσω της οποίας το μυαλό προσλαμβάνει το βάθος του χώρου. Ο ανθρώπινος εγκέφαλος αντιλαμβάνεται το κοντά και το μακριά, δηλαδή το βάθος. Η προοπτική εντείνεται όσο αυξάνεται το μήκος του διαδρόμου. Όλες οι γραμμές του χώρου φαινομενικά συγκλίνουν προς ένα σημείο φυγής κι έτσι αυτός εμφανίζεται κωνικός, σαν χοάνη. Συνεπώς, η ίδια η προοπτική συμβάλλει στην κατευθυντικότητα ενός διαδρόμου και οδηγεί τη ροή προς το στόμιο εισόδου / εξόδου.

κορεσμένου αντιδραστικού καθεστώτος. Σύμφωνα με μια φράση του Guy de Maupassant που μεταφέρει ο Μπωωντλαίρ, «Κάθε άνθρωπος που πλήττει μέσα στο πλήθος είναι ανόητος! πολύ ανόητος! και τον περιφρονώ!»⁴. Οι στοές είναι κάτι το ενδιάμεσο μεταξύ δρόμου και εσωτερικού [intérieur]. Αν θέλει να μιλήσει κανείς για ένα τέχνασμα των φυσιογνωμιών, τούτο δεν είναι παρά το δοκιμασμένο εκείνο της επιφυλλίδας: δηλαδή η μετατροπή του βουλεβάρτου σε εσωτερικό. Ο δρόμος γίνεται κατοικία για τον πλάνητα, που νιώθει σαν στο σπίτι του ανάμεσα στις προσόψεις των κτιρίων, όπως ο αστός μέσα στους τέσσερις τοίχους του. Γι' αυτόν οι αστραφτερές σμαλτωμένες επιγραφές των εταιρειών είναι ένα διακοσμητικό τοίχου ίδιο και καλύτερο από μια ελαιογραφία στο σαλόνι του αστού: οι τοίχοι είναι το αναλόγιο πάνω στο οποίο στηρίζει το σημειωματάριό του: τα περιπτερά είναι οι βιβλιοθήκες του και τα πεζοδρόμια με τα τραπεζάκια

21
The arcades project / Benjamin Walter Eiland Howard McLaughlin Kevin, Cambridge ; London : The Belknap, Press of Harvard University Press, c1999

ΔΙΑΚΟΠΤΕΣ



Από την παραπάνω ανάλυση, έχουμε οδηγηθεί σε κάποιες αδιαίρετες συγκροτήσεις ενδιάμεσου μεταβατικού χώρου, στις μικρότερες και πιο συμπυκνωμένες εκφράσεις του. Η γέφυρα, το κατώφλι, η σκάλα και ο διάδρομος, ή τα ενδιάμεσα της ένωσης, της προετοιμασίας, της αλλαγής επιπέδου και της διανομής αντίστοιχα, αποτελούν κομμάτια του οργανωμένου χώρου που επεξηγούν το ρόλο του μεταβατικού ενδιάμεσου. Υπάρχει, όμως, και μια κατηγορία που δε μπορεί να συμπεριληφθεί στις παραπάνω διότι ορίζεται καλύτερα ως όριο (σημείο ή επιφάνεια) παρά ως χώρος. Αναφερόμαστε σε ορισμένους κινητούς μηχανισμούς που, καθώς βρίσκονται μεταξύ δύο χωρικών εννοτήτων με διαφορετικά χαρακτηριστικά, μέσω της κίνησής τους αναλαμβάνουν προσωρινά το ρόλο του εξισορροπητή, και επηρεάζουν, ενεργοποιούν και απενεργοποιούν κάποιες από τις ιδιότητες του χώρου. Θα μπορούσαμε να πούμε ότι οι μηχανισμοί αυτοί μεσολαβούν μεταξύ δύο γειτονικών χώρων τροποποιώντας τη μεταξύ τους σχέση, σαν διακόπτες. [47]

Όπως ακριβώς στη γλώσσα, το νόημα της κάθε λέξης εξαρτάται από τις σχέσεις της με κάθε άλλη λέξη, έτσι και μεταξύ δύο γειτονικών εννοτήτων, το νόημα και η σχέση μεταξύ τους πρέπει να επανεξεταστεί έπειτα από κάθε μεταβολή του ενδιάμεσου ορίου. Οι διακόπτες επιτελούν το ρόλο του μετασχηματισμού του ορίου και κατά συνέπεια, του επαναπροσδιορισμού της σχέσης μεταξύ δύο αντίθετων, κατά κύριο λόγο, χωρικών εννοτήτων. Για παράδειγμα, ένας τοίχος είναι ένα όριο που χωρίζει δυο δωμάτια. Με το άνοιγμα, όμως, μιας πόρτας στην επιφάνεια του τοίχου, η σχέση των χώρων αυτόματα αλλάζει. Ποιότητες του ενός χώρου εισέρχονται στον άλλο, καθώς ο ένας επεκτείνει την επιρροή του εις βάρος του άλλου και με αυτόν τον τρόπο, μεταβάλλονται οι συνθήκες που πριν τους καθιστούσαν διαφορετικούς.

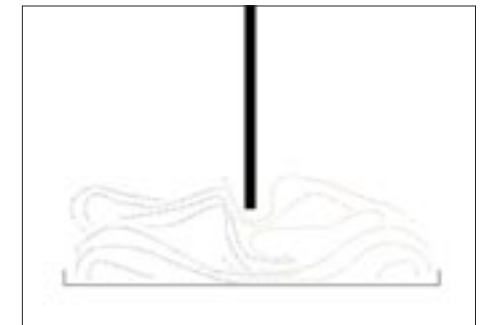
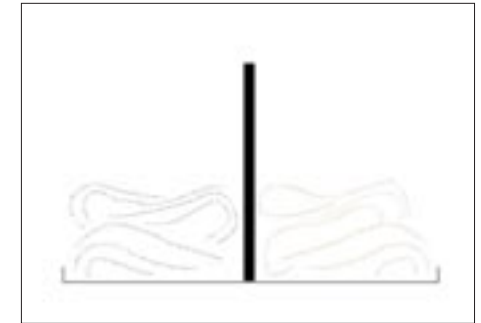

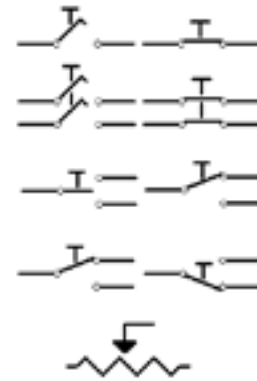

Η αλλαγή που συμβαίνει έχει προσωρινό χαρακτήρα και γίνεται με προκαθορισμένο τρόπο. Η εναλλαγή ανάμεσα σε ένα πριν και ένα μετά μπορεί να επαναληφθεί επακριβώς και είναι πάντα δυνατή η επαναφορά στην προηγούμενη κατάσταση. Ωστόσο, δεν πραγματοποιείται με περιοδικότητα, αφού βασική προϋπόθεση είναι το σώμα να ενεργήσει αυτοβούλως ανάλογα με το πώς επιθυμεί να επηρεάσει τις συνθήκες του χώρου στον οποίο βρίσκεται. Σημαντικός παράγοντας στη λειτουργία των διακοπών είναι οι κλιματικές συνθήκες ανάλογα με την εποχή του χρόνου, καθώς ανά περιόδους επιτρέπεται η ενοποίηση του μέσα και του έξω, του κλειστού και του υπαίθριου, όπως στην περίπτωση της κινητής οροφής, του παραθύρου, της πόρτας κ.ο.κ.

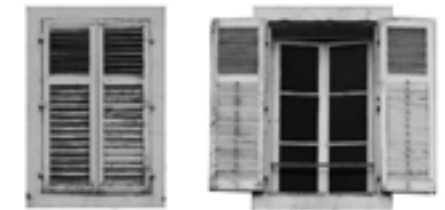

Κατά συνέπεια, όταν ανάμεσα σε δύο μέρη παρεμβάλλεται ένας τέτοιος μηχανισμός δε μιλάμε για «αδιαίρετο χωρικό ενδιάμεσο» με την έννοια της προηγούμενης ανάλυσης. Δεν υπάρχει, δηλαδή, κάποια χωρική συγκρότηση που να παραλαμβάνει τη μετάβαση του σώματος, αλλά ο ίδιος ο μηχανισμός μετατρέπει, εν δυνάμει, τον έναν ή και τους δυο χώρους σε προσωρινά μεικτούς. Αρα, ενώ στις προηγούμενες περιπτώσεις μας ενδιέφερε ο χρόνος πριν και μετά την υπέρβαση του αντίστοιχου ορίου, όπως π.χ. στο κατώφλι ή στη γέφυρα, εδώ το ενδιαφέρον επικεντρώνεται στο ίδιο το όριο που έχει τη δυνατότητα κίνησης. [48] [49]



Στην περίπτωση της πόρτας, χωρισμός και σύνδεση είναι δύο πλευρές του ίδιου ενεργήματος²². Η πόρτα θέτει έναν αρμό ανάμεσα στο χώρο του ανθρώπου και σε όσα βρίσκονται εκτός αυτού, αίρει τον χωρισμό ανάμεσα στο μέσα και το έξω, ενώ ακριβώς επειδή μπορεί να ανοίξει, η κλειστότητά της δίνει την αίσθηση μιας εντονότερης απομόνωσης από κάθε τι που βρίσκεται πέρα από αυτόν τον χώρο, σε σύγκριση με έναν απλό μεμονωμένο τοίχο. Συνεπώς, η πόρτα αποτελεί οριακό σημείο μεταξύ οριοθετημένου και απεριόριστου, όχι μόνο ως διαχωριστικό, αλλά κυρίως ως δυνατότητα διαρκούς εναλλαγής. Με αυτή την έννοια, βλέπουμε την πόρτα περισσότερο ως μηχανισμό εναλλαγής παρά ως όριο. Στην περίπτωση του παραθύρου, η ιδιαιτερότητα έγκειται στη διαφορά πρόθεσής του ως αρχιτεκτονικό στοιχείο²³.

Παρόμοια, η πρόθεση της εισόδου σχετίζεται με τη λογική που εγκαθιστά το κατώφλι και διαφέρει από αυτή της εξόδου, κάτι που συχνά επηρεάζει το σχεδιασμό, όπως ενδεικτικά παρατηρείται στους ναούς. Πιο συγκεκριμένα στους γοθτικούς ναούς, η είσοδος είναι η μικρότερη μιας σειράς διαδοχικών αψίδων που οδηγούν τον πιστό σταδιακά προς το εσωτερικό. Κατά την αντίστροφη πορεία, δεν παρατηρείται αντίστοιχος σχεδιασμός της εξόδου. [50]

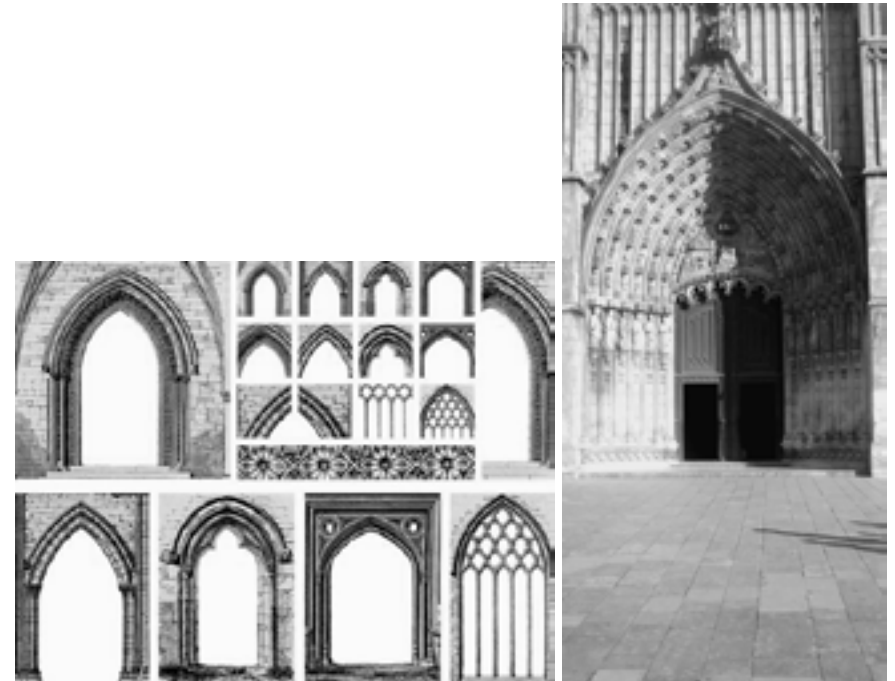

22
« Ένας τοίχος είναι θουβός, η πόρτα μπορεί και μιλάει». Simmel Georg, Κοινωνιολογία και φιλοσοφία του χώρου, Γέφυρα και Πόρτα, σελ.194-199

23
Η πόρτα διαφέρει από το παράθυρο γιατί η μετάβαση γίνεται σχεδόν αποκλειστικά από το εσωτερικό στο εξωτερικό, έχει διαπερατότητα κατά τρόπο χρόνιο και συνεχή ενώ στο παράθυρο η κατεύθυνση είναι μονομερής και μόνο ως οπτική αντίληψη. (σημειώσεις από το κείμενο Γέφυρα και Πόρτα του Georg Simmel)

Ο μηχανισμός-διακόπτης συνήθως λειτουργεί με παρόμοιο τρόπο και για τις δυο πλευρές. Παρόλα αυτά, ποιοτικά και ποσοτικά τις επηρεάζει διαφορετικά. Ενα παράθυρο ή μια κινητή οροφή, για παράδειγμα, μπορεί να μετατρέψει έναν εσωτερικό χώρο σε εν δυνάμει ημιυπαίθριο, ενώ ο αμιγώς υπαίθριος χώρος γύρω από αυτό θα επηρεαστεί ποιοτικά και ποσοτικά λιγότερο. Μεγαλύτερου μεγέθους κινητές επιφάνειες του κελύφους ενός κτιρίου, επίσης, ανήκουν στην ίδια κατηγορία μηχανισμών τροποποίησης και κυρίως επέκτασης ενός χώρου, κάτι που αφορά στη διαλεκτική του μέσα και του έξω με λιγότερο σημειακό τρόπο. Όσο είναι «ανοιχτό» το κέλυφος, δημιουργείται μια ευρύτερη ζώνη ημιυπαίθριων χώρων που λειτουργεί ενοποιητικά μεταξύ του μέσα και του έξω. Το κτιστό εκτείνεται προς το άκτιστο, και αντιστρόφως, αφού η σφαίρα επιρροής του καθενός μεγαλώνει σε σύγκριση με την προηγούμενη «κλειστή» περίπτωση.

Τέλος, στα πλαίσια της βιοκλιματικής αρχιτεκτονικής, υπάρχουν παραδείγματα κατασκευών διπλού κελύφους, όπου το δεύτερο (εσωτερικό) κέλυφος λειτουργεί σαν διακόπτης επιτρέποντας ή όχι στο εσωτερικό του κτιρίου να επηρεαστεί θερμοκρασιακά από την ενδιάμεση ζώνη αέρα. [51]

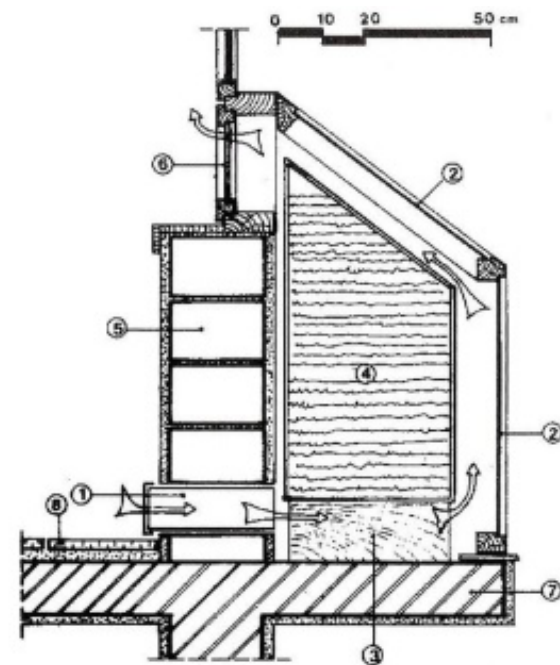

Ε Π Ι Μ Ε Τ Ρ Ο

Ο δομημένος χώρος, όπως προαναφέρθηκε, ουσιαστικά χωρίζει σε ενότητες αυτό που προϋπάρχει της οργάνωσης του χώρου, το μη διαμορφωμένο ενιαίο «κενό». Οι ξεχωριστές ενότητες – υποσύνολα, στα σημεία επαφής τους, διαμορφώνουν περιοχές με ιδιαίτερα χωρικά χαρακτηριστικά. Την αντίληψη του χώρου ως σύνολο την καθορίζουν αυτές ακριβώς οι οριακές περιοχές που συνδέουν τα επιμέρους χωρικά υποσύνολα, καθώς αυτές επιτρέπουν τη μετάβαση από τη μια χωρική ενότητα στην άλλη, διασφαλίζοντας έτσι μια συνεχή κίνηση του σώματος στο χώρο. Έτσι, προκύπτει ότι η διαχείριση αυτών των κρίσιμων απολήξεων κάθε ενότητας αποτελεί βασικό σχεδιαστικό – συνθετικό ζήτημα για την αρχιτεκτονική.

Αποσκοπώντας στη δημιουργική διαχείριση τέτοιων ζητημάτων, επιδιώξαμε μια θεωρητική ανάλυση των *προθέσεων* (λειτουργιών, περιπτώσεων) του *ενδιάμεσου* σε σχέση με τη μετάβαση του σώματος : προθέσεις ένωσης, προετοιμασίας, αλλαγής επιπέδου, διανομής ή συνδυασμού τους. Η αναγωγή σε *γενότυπους* επιτρέπει την κατανόηση των βασικών αρχών των επιμέρους προθέσεων, εφόσον δεν λαμβάνει υπόψη τα τυπολογικά της χαρακτηριστικά, η αναπαραγωγή των οποίων οδηγεί συνήθως σε μια αδρανή διαδικασία αρχιτεκτονικού σχεδιασμού. Παρόλα αυτά, οι ισχύουσες χωρικές και χρονικές συνθήκες της ενδιάμεσης περιοχής επηρεάζουν τον τρόπο με τον οποίο το σώμα βιώνει τη μετάβαση, για αυτό στην παρούσα εργασία αναλύονται θεωρητικά κάποια παραδείγματα και υποστηρίζεται ότι ο ενδιάμεσος χώρος προτίθεται με ορισμένους τρόπους να καθορίσει έναν τρόπο μετάβασης του σώματος.

Συζητώντας τη διαλεκτική των *δυσδικών σχέσεων* και επιχειρώντας ένα συσχετισμό μεταξύ της δομής της χώρου και της δομής της γλώσσας, μπορούμε να παρατηρήσουμε ότι και οι δύο δημιουργούνται από την παράθεση ανοιχτών και κλειστών στοιχείων (αντιθετικών στοιχείων). Οι λέξεις προκύπτουν από συλλαβές (συν + λαβή), οι οποίες, κατά κύριο λόγο, δημιουργούνται από τη σύζευξη συμφώνων (κλειστά) με φωνήεντα (ανοιχτά). Η χρήση των *ημιφώνων* που τοποθετούνται εμβόλιμα μέσα στη συλλαβή, ορίζοντας με κάποιο τρόπο τη μετάβαση μεταξύ κλειστού και ανοιχτού, αντιστοιχεί στη διαχείριση των ενδιάμεσων περιοχών μεταξύ αντιθετικών στοιχείων του δομημένου χώρου.

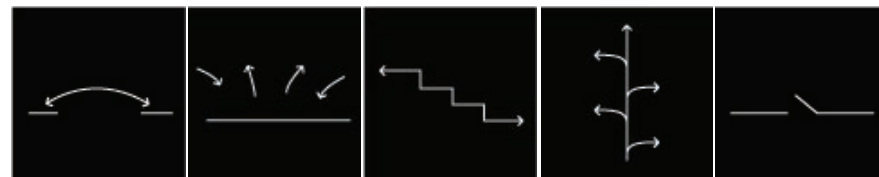

Η συλλογή των σχολίων που παρατίθεται στο παρόν ερευνητικό αφορά στις τέσσερις βασικές κατηγορίες ενδιάμεσων μεταβατικών χωρικών συγκροτήσεων, οι οποίες, θεωρούμε ότι, σε συνδυασμό, αποδίδουν όλες τις υπόλοιπες περιπτώσεις, επιτρέποντας την αναγνώριση των βασικών περιπτώσεων της ένωσης, της προετοιμασίας, της αλλαγής επιπέδου και της διανομής και δύναται να χρησιμοποιηθούν συνθετικά ανάλογα με την κάθε φορά σχεδιαστική πρόθεση. Με αυτόν τον τρόπο επιδιώκεται να δημιουργηθεί μία συνθετική παλέτα συστατικών μονάδων, που αυτόματα μετατρέπεται σε τμήμα ενός λεξιλογίου της αρχιτεκτονικής των ενδιάμεσων χώρων.

Ο χώρος είναι πολύ πιο συνεχής και ρευστός από όλες τις *ιδεατοτυπικές*²⁴ ανασυγκροτήσεις του. Παρόλα αυτά, σε μια διαδικασία ανάγνωσής του και κατασκευής ορισμένων μοντέλων, δηλαδή ασυνεχών δομών, οφείλουμε να εστιάζουμε στις στιγμές της μετάβασης και στα ιδιάζοντα μεσοδιαστήματα των χωρικών τμημάτων. Εξ ορισμού, οι εν λόγω κατασκευές δε μπορεί παρά να έχουν αφηρημένο, θεωρησιακό, ακόμη και κάπως τεχνητό χαρακτήρα. Εν τούτοις, παρά τους κινδύνους υπεραπλούστευσης τους οποίους εγκυμονεί η προσπάθεια κατασκευής μιας περιγραφικής γλώσσας για το χώρο, είναι πιθανό η εξαγωγή συμπερασμάτων που αφορούν ένα τμήμα της έννοιάς του να αποτελέσει αφορμή για περαιτέρω σχετικές μελέτες.

Ο,τι αυτή η Ερευνητική Εργασία επεχείρησε είναι η συγκρότηση ενός μοντέλου έρευνας, το οποίο εμπλουτιζόμενο και κάθε φορά χρησιμοποιώντας τα κατάλληλα κριτήρια θα συμπληρώνει την προβληματική που αφορά στην αντίληψη του χώρου μέσω κυρίως της κίνησης και της μετάβασης των σωμάτων και, ίσως πιο γενικά, στα ζητήματα που σχετίζονται με τη σωματική πρόσληψη του (αρχιτεκτονικού) χώρου.

24
Υπάρχει ένας όρος του *max weber*: *ideal types* που παραπέμπει στις καθαρές (δηλαδή μη πραγματοποιήσιμες) μορφές που μπορεί να λάβει ένα κοινωνικό φαινόμενο, ένας θεσμός, κτλ πχ η πυρηνική οικογένεια, η εμπορική πόλη κτλ αυτός ο όρος για πολύ καιρό μεταφράστηκε ως «ιδανικός τύπος» αλλά μια κατοπινή – μετά το '85, μετάφραση το απέδωσε ως: *ιδεατοτυπικές μορφές – καινούρια λέξη και πιο κοντά στο weber* - . Σήλια Νικολαΐδου, *Η κοινωνική οργάνωση του αστικού χώρου*, εκδ. Παπαζήση, Αθήνα, 1993, σελ. 201



П А Р А П Т Н М А



ΕΝΘΕΤΑ

A

Το αρχιτεκτόνημα δεν έχει τίποτα που να του αντιστοιχεί μέσα στο φυσικό κόσμο, ο αρχιτέκτων πλάθει μορφές που δεν υπάρχουν στη Φύση. Τις δημιουργεί ελεύθερα η φαντασία του. Περιορίζει, κλείνει με ένα σύστημα το χώρο, τον διαρθρώνει εσωτερικά και αντιπαραθέτει το μέρος που έχει απομονώσει και διαμορφώσει, προς τα περίγυρά του, για να υποχρεώσει τα μάτια και το σώμα μας να κινηθούν μέσα σε ένα ορισμένο σύστημα σχέσεων, κι έτσι να σχηματιστεί καθαρά μέσα στη συνείδησή μας το νόημα μιας ιδέας.... Νοητά και όχι πραγματικά είναι τα αντικείμενα που απεικονίζει το αρχιτεκτονικό έργο. Σκοπό έχει να μας υποβάλλει μια σειρά στοχαστικών διαθέσεων, τάσεων.

(Ε. Παπανούτσος, *Αισθητική*, εκδ. Ικαρος, Αθήνα 1956, σ.63)

B

... Έφτανα, χτυπούσα το κουδούνι, μια κοπέλα ερχόταν να μου ανοίξει. Περίμενα για λίγα λεπτά σε ένα δωμάτιο προορισμένο για αυτή τη χρήση· άκουγα τον αναλυτή που συνόδευε μέχρι την πόρτα τον προηγούμενο ασθενή· μερικές στιγμές αργότερα ο αναλυτής άνοιγε την πόρτα της αίθουσας αναμονής. Δεν δρασκελίζε ποτέ το κατώφλι. Περνούσα από μπροστά του και έμπαινα στο γραφείο του. Με ακολουθούσε, έκλεινε τις πόρτες- υπήρχαν δύο πόρτες, δημιουργώντας έναν μικροσκοπικό προθάλαμο, κάτι σαν διαστημικός θαλαμίσκος που τόνιζε ακόμη περισσότερο τη στεγανότητα του χώρου- πήγαινε να καθίσει στην πολυθρόνα του ενώ εγώ ξάπλωνα στο ντιβάνι...

(G. Peres, Σκέψη/ Ταξινόμηση, Οι τόποι ενός στρατηγήματος, ΑΓΡΑ, Αθήνα 2005, σ. 110)

Γ

Στο «Κτίσμα» του Κάφκα, σ' αυτό το λαβυρινθώδες λαγούμι μέσα στη γη, με τους διαδρόμους και τις πλατείες του, το πιο προσεγγμένο σημείο του είναι αυτό της εισόδου. Το σημείο απ' όπου ο ένοικος αυτού του κτίσματος αναδύεται και καταδύεται. Αναδύεται στο κόσμο και καταδύεται στο κόσμο του. Το σημείο που διαφυλάσσει την ασφάλεια και την ακεραιότητα του, τη μόνωση του, την ίδια την ελευθερία του. Η είσοδος του κτίσματος είναι το σημείο της υπαρκτικής του διακινδύνευσης και διασάλευσης. Το σημείο απ' όπου συντάσσει τις υπαρκτικές του συγγένειες με τον κόσμο, γιατί από αυτή την είσοδο ο άνθρωπος μπαινοβγαίνει στον κόσμο, από την είσοδο του σπιτιού του.

(<http://leximata.blogspot.com>)

Δ

«Λίζα! Λίζα! Φώναξα από τη σκάλα, μα δειλά, σιγανά.

Καμία απάντηση, μου φάνηκε όμως ότι άκουσα τα βήματά της στα τελευταία σκαλοπάτια.

«Λίζα!» φώναξα πιο δυνατά.

Καμιά απάντηση. Την ίδια στιγμή, άκουσα ν' ανοίγει μ' ένα βαρύ τρίζιμο η τζαμένια εξώπορτα και να ξανακλείνει με κρότο που αντήχησε στη σκάλα.

Είχε φύγει...

(Φ. Ντοστογιέφσκι, Το Υπόγειο, εκδ. ΕΛΕΥΘΕΡΟΤΥΠΙΑ, 2006, σ. 123)

Ε

...ο διάδρομος που οδηγούσε στα πίσω δωμάτια, ήταν ακόμα για μένα η στοά, όπου περιπλανιόταν τη νύχτα η πυργοδέσποινα.

(W. Benjamin, Τα παιδικά χρόνια στο Βερολίνο, εκδ. ΑΓΡΑ, Αθήνα 2005, σ. 95)

- [1] Εξώφυλλο του album “Abbey Road”, Beatles. (www.beatles.com)
- [2] Henry Cartier-Bresson, “Brie”, Brie, France, 1968 (www.kentbeatty.com)
- [3] Encyclopedie de Diderot, 1751 (www.wikipedia.com)
- [4] Datascares, MVRDV (www.mvrdv.nl)
- [5] Φωτογραφία από το βιβλίο του George Perec, *Σκέψη / Ταξινόμηση*.
- [6] Εικονίδια των πέντε κατηγοριών που αναλύουμε στο κείμενο. Από αριστερά προς τα δεξιά : ένωση, προετοιμασία, αλλαγή επιπέδου, διανομή, επέκταση.
- [7] Προσωπικό Αρχείο, Νεκροταφείο Pere-Lachaise, Παρίσι.
- [8] Σκίτσα του Δ. Φατούρου από το βιβλίο *Οργάνωση του χώρου και Γεωμετρική οργάνωση, η συντακτική δομή της αρχιτεκτονικής*.
- [9] Κυμάτια αρχαιοελληνικών ναών. Σημεία αλληλοδιείσδυσης πλήρους και μη-πλήρους.
- [10] Ακροκέραμο. Χαρακτηριστικό παράδειγμα ημιτόνιου, κατά τον Δ. Φατούρο.
- [11] Φωτογραφία από τη διαμόρφωση του Δ. Πικιώνη γύρω από την Ακρόπολη. Η σχέση των λίθινων επιφανειών και του φυσικού εδάφους είναι σχέση ημιτόνιου.
- [12] Φωτογραφίες από το βιβλίο του Γ. Πεπονή, *Χωρογραφίες*.
- [13] Φωτογραφίες από το βιβλίο του Γ. Πεπονή, *Χωρογραφίες*.
- [14] Φωτογραφία από το κείμενο του Δ. Φατούρου *Μορφώματα Χώρου*.
- [15] Henry Cartier-Bresson, “The Berlin Wall”, Berlin, Germany, (www.hasselbladfoundation.org)
- [16] Η ένωση γίνεται το μέσο που επιτρέπει τη μετάβαση. Εικόνες χρήσης αντίστοιχων μέσων.
- [17] Καρέ από animation. Η μία πλευρά υπερέρχει της άλλης λόγω του ότι μεταβάλλεται η σχετική θέση του μεταβαίνοντος σώματος από τις δύο άκρες.
- [18] Σκίτσο του Leonardo Da Vinci. Φωτογραφία κατασκευής γέφυρας. Η κατασκευή ξεκινάει από τα άκρα και σταδιακά φτάνει στο κέντρο.
- [19] Παραδείγματα κατασκευών τα οποία προσδίδουν στο ανθρώπινο σώμα επιπλέον δυνατότητες κίνησης ή / και θέασης.
- [20] Καρέ από animation. Πιθανές κινήσεις σε σχέση με τη γέφυρα. Εποπτεία.
- [21] Καρέ από animation. Στη σήραγγα, η κίνηση διαρρηγνύει την ακινησία.
- [22] Συμβολική χρήση της γέφυρας στην πίσω όψη των χαρτονομισμάτων του Ευρώ. (<http://images.google.com>)
- [23] Συνήθειες που σχετίζονται με το κατώφλι. Φωτογραφία από χώρα της Ανατολής όπου ο κόσμος αφήνει τα υποδήματά του έξω από το σπίτι ή το ναό. (<http://www.rogerandfrances.com>)
- [24] Rites de Passage στην Ουρουγουάη. Το πέρασμα από την εφηβεία στην ενηλικίωση. (www.bet.com)
- [25] Καρέ από animation. Κατά τη διάρκεια της μετάβασης στο κατώφλι, στοιχεία του ενός χώρου αφαιρούνται σταδιακά , ενώ στοιχεία του άλλου προστίθενται.
- [26] Εικόνες από το βιβλίο του Herman Hertzberger *Μαθήματα για Σπουδαστές της Αρχιτεκτονικής*, κεφ. Το Ενδιάμεσο.
- [27] Καρέ από animation. Σταδιακή ανάμειξη.
- [28] Καρέ από animation. Εξοπλισμός κατωφλιού.
- [29] Εικόνες από το βιβλίο του Herman Hertzberger *Μαθήματα για Σπουδαστές της Αρχιτεκτονικής*, κεφ. Το Ενδιάμεσο.
- [30] Φωτογραφίες. Στην παρόδια στοά και στους ημιυπαίθριους χώρους, θεωρούμε το στεγασμένο τμήμα της κατασκευής λειτουργεί ταυρόχρονα ως κατώφλι και ως διάδρομος.
- [31] Φωτογραφία από προσωπικό αρχείο. Ελαφριά ημιυπαίθρια κατασκευή στο Ρέθυμνο.
- [32] Καρέ από animation. Καθώς μεταβάλλεται το ποσοστό της κλίσης, επηρεάζεται η άνεση με την οποία θα πραγματοποιηθεί η μετάβαση.
- [33] Εικόνα από το βιβλίο *Σκάλες* του Walter Meyer-Bohe.
- [34] Εικόνες από το βιβλίο του Neufert.
- [35] Φεουδαρχικός πύργος παρατήρησης.
- [36] Πύργος παρατήρησης.
- [37] Καρέ από animation. Προσθετική θέαση κατά την άνοδο.
- [38] Συγκριτικός πίνακας των υψηλότερων ουρανοσυστών.
- [39] Φωτογραφία όψης κτιρίου στο Hong Kong.
- [40] Συσχέτιση ανελκυστήρα και μετρό.
- [41] Φωτογραφία.
- [42] Φωτογραφία.
- [43] Παραδείγματα “διαδρόμων” σε διαφορετικές κλίμακες.
- [44] Διάγραμμα περιπτώσεων διαφόρων αναλογιών διαδρόμου και σώματος.
- [45] Εικόνες διαδρόμων με διαφορετικά μεγέθη. Αίσθηση χώρου.
- [46] Απόσπασμα από το βιβλίο του Walter Benjamin, *Σαρλ Μπωντλαίρ, ένας λυρικός στην ακμή του καπιταλισμού*
- [47] Καρέ από animation. Ενεργοποίηση ή απενεργοποίηση εξομάλυνσης συνθηκών.
- [48] Είδη διακοπών. Πιθανές διατάξεις σε αντιστοιχία με αρχιτεκτονικά μεταβλητά στοιχεία.
- [49] Καρέ από animation. Αρχιτεκτονικά στοιχεία που λειτουργούν ως διακόπτες.
- [50] Φωτογραφίες γοθικών αψίδων.

[51] Σκίτσο. Η βιοκλιματική λειτουργία του διπλού κελύφους. (<http://anelixi.org>)

[52] Robert Frank, 34th Street, NY, 1951 (<http://crashinglybeautiful.tumblr.com>)

[53] Προσωπικό Αρχείο. Ανάλυση κάθε παραδείγματος μεταβατικού ενδιάμεσου με βάση τις πέντε κατηγορίες που πραγματεύεται το παρόν ερευνητικό.

Β Ι Β Λ Ι Ο Γ Ρ Α Φ Ι Α

1. **Πεπονής Γιάννης**, *Χωρογραφίες – ο αρχιτεκτονικός σχηματισμός του νοήματος*, εκδ. Αλεξάνδρεια, Οκτώβριος 2003
2. **Heidegger Martin**, *Κτίζειν Κατοικείν Σκέπτεσθαι*, μετ: Γιώργος Ξηροπαίδης, Πλέθρον, 2008
3. **George Perec**, *Χορείες Χόρων*, μετ: Αχιλλέας Κυριακίδης, εκδ. Υψίλον
4. **George Perec**, *Σκέψη / Ταξινόμηση*, μετ: Λίζυ Τσιριμώκου, εκδ. Αγρα, Αθήνα, 2005
5. **Χριστίδης Α.-Φ.**, *Ιστορία της Αρχαίας Ελληνικής Γλώσσας*, Ινστιτούτο Νεοελληνικών Σπουδών, Ιούνιος 2005
6. **Φατούρος, Δ.Α.**, *Οργάνωση του χώρου και Γεωμετρική οργάνωση, η συντακτική δομή της αρχιτεκτονικής*, Σημειώσεις μαθημάτων, Θεσσαλονίκη, 1979
7. **Φατούρος, Δ.Α.**, *Σημειώσεις αρχιτεκτονικής αναλύσεως, Νέα Εστία*, τχχ. 672-675, 1955
8. **Κοτιώνης Ζήσης**, *Η τρέλα του τόπου*, Αρχιτεκτονική στο ελληνικό τοπίο, κεφ. Το ερώτημα της καταγωγής στο έργο του Δ. Πικιώνη, ΙΙ. Οι διαμορφώσεις της Ακρόπολης, εκδ. Εκκρεμές, Αθήνα, 2004

9. **Α. Μ. Κωτσιόπουλος**, *Κριτική της αρχιτεκτονικής θεωρίας*, University Studio Press, Θεσσαλονίκη, 1985

10. **Φατούρος, Δ.Α.**, «*Μορφώματα Χώρου*», Θέματα Χώρου και Τεχνών, τχ. 22, 1991

11. **Simmel Georg**, *Κοινωνιολογία και φιλοσοφία του χώρου*, Γέφυρα και Πόρτα, σελ.194-199

12. **Σταυρίδης Σταύρος**, *Προς μια ανθρωπολογία του κατωφλιού*

13. **Bourdieu Pierre**, *The Logic of Practice*, κεφ. The Kabyle house or the world reversed, Polity Press, Cambridge U.P., 1990

14. **Herman Hertzberger**, *Μαθήματα για Σπουδαστές της Αρχιτεκτονικής*, κεφ. Το Ενδιάμεσο, Πανεπιστημιακές Εκδόσεις Ε.Μ.Π.

15. **Benjamin Walter**, *The arcades project*, Cambridge ; London : The Belknap Press of Harvard University Press, c1999

16. **Κωνσταντίνος Αρης**, *Η αρχιτεκτονική της αρχιτεκτονικής*, ημερολογιακά σημειώματα, εκδ. ΑΓΡΑ, Αθήνα, Μάρτιος 2004

17. **Νικολαΐδου Σήλια**, *Η κοινωνική οργάνωση του αστικού χώρου*, εκδ. Παπαζήση, Αθήνα, 1993

18. **Benjamin Walter**, *Σαρλ Μπωντλαίρ, ένας λυρικός στην ακμή του καπιταλισμού*, εκδ. Αλεξάνδρεια, Αθήνα 2002

19. **Πάνος Κούρος**, *Κατασκευάζοντας τη δημόσια σφαίρα*, Εργασίες 2002-2007, Εργαστήριο εικαστικών τεχνών, Τμήμα Αρχιτεκτόνων Μηχανικών, Πανεπιστήμιο Πατρών

20. **Walter Meyer-Bohe**, *Σκάλες*, Εκδότης Μ. Γκιούρδας, Αθήνα, 1982

21. **Richard Scoffier**, **Τάκης Κουμπής**, *Εκλάμψεις της πόλης*, εκδ. Futura, Αθήνα, Απρίλιος 2007

22. **Αστικό κενό**, *Δράσεις 1998-2006*, εκδ. Futura, Αθήνα, 2007

23. **Ανανιάδου-Τζημπούλου Μαίρη**, *Σχεδιασμός Αστικών Χώρων, Κριτική και Θεωρία*, Σύγχρονες τάσεις σχεδιασμού, εκδ. Ζήτη, Θεσσαλονίκη, 1992

Δ Ι Α Δ Ι Κ Τ Υ Α Κ Ε Σ Π Η Γ Ε Σ

<http://el.wikipedia.org>

www.books.google.com

www.greekarchitects.gr

www.momunenta.gr

<http://osgouros.blogspot.com/2009/09/horror-vacui.html>

<http://leximata.blogspot.com>

<http://www.livepedia.gr>

<http://landscapeandurbanism.blogspot.com>

<http://www.greekarchitects.gr>

<http://www.blogger.com>

<http://autour-architecture.blogspot.com>

<http://traumwerk.stanford.edu:3455/43/75>

<http://www.historycooperative.org>

<http://bloggerkm2009.blogspot.com/2010/05/1971-3.html>

<http://www.weitzlux.com>

http://www.elevatormoods.com/elevator_main.html

www.youtube.com

Ε Ν Θ Ε Τ Α

Α. Ε. Παπανούτσος, *Αισθητική*, εκδ. Ικαρος, Αθήνα 1956, σ.63

Β. G. Peres, *Σκέψη/ Ταξινόμηση*, Οι τόποι ενός στρατηγήματος, εκδ. ΑΓΡΑ, Αθήνα 2005, σ. 110

Γ. <http://leximata.blogspot.com>

Δ. Φ. Ντσοστογιέφσκι, *Το Υπόγειο*, εκδ. ΕΛΕΥΘΕΡΟΤΥΠΙΑ 2006, σ. 123

Ε. W. Benjamin, *Τα παιδικά χρόνια στο Βερολίνο*, εκδ. ΑΓΡΑ, Αθήνα 2005, σ. 95

ΣΤ. Ε. Ionesco, *Ο Μοναχικός*, εκδ. ΗΛΕΚΤΡΑ, Αθήνα 2006, σ. 37



MANTE ELIZA | ΣΙΕΡΡΑ ΑΡΤΕΜΙΣ